

ВВЕДЕНИЕ

Уважаемый покупатель!

Благодарим за выбор нового автомобиля Kia.

Являясь признанным в мире производителем автомобилей, известных своим высоким качеством и выгодной ценой, компания Kia считает своим долгом предоставлять клиентам услуги на уровне выше их ожиданий и полностью удовлетворяющем их потребности.

Если потребуется техническое обслуживание вашего автомобиля, обратитесь в авторизованный дилерский центр Kia, технические специалисты которого прошли обучение на заводе и используют рекомендуемые специальные инструменты и оригинальные запасные части Kia.

Данное Руководство по эксплуатации познакомит Вас с использованием функций и оборудования, входящего в стандартную комплектацию Вашего автомобиля или предлагаемого в качестве опции, а также содержит информацию о необходимом обслуживании Вашего автомобиля. Поэтому некоторые описания и рисунки могут не относиться к Вашему автомобилю. Советуем Вам внимательно прочитать это руководство и точно выполнять инструкции и рекомендации. Пожалуйста, всегда храните данное руководство в автомобиле и в случае продажи автомобиля передайте руководство следующему владельцу.

Вся информация, содержащаяся в этом руководстве пользователя, на момент публикации была точной. Однако поскольку компания Kia постоянно вносит усовершенствования в свою продукцию, компания сохраняет за собой право вносить изменения в данное руководство или в любые свои автомобили в любое время без каких-либо обязательств.

Пожалуйста, будьте внимательны за рулем и наслаждайтесь своим автомобилем Kia!

© 2021 Kia Corporation

Все права защищены. Не может воспроизводиться или переводиться полностью или частично без письменного согласия Kia Corporation.

Напечатано в Корее

Как пользоваться этим руководством

Мы хотим помочь вам получить максимально возможное удовольствие от вождения данного автомобиля. В этом вам поможет руководство пользователя.

Настоятельно рекомендуется прочитать руководство полностью. Для того чтобы *свести к минимуму* вероятность смерти или травмы, вы должны прочитать пункты руководства под заголовками ПРЕДУПРЕЖДЕНИЕ и ВНИМАНИЕ.

Иллюстрации дополнены текстовыми описаниями, чтобы наилучшим образом пояснить, как получить максимум от данного автомобиля. Прочитав руководство, вы узнаете об особенностях автомобиля, получите важные сведения по технике безопасности и советы по вождению в различных дорожных условиях.

Общая структура руководства приведена в оглавлении. При поиске информации по конкретной теме поможет алфавитный указатель.

Главы. Руководство состоит из девяти глав и алфавитного указателя. Каждая глава начинается с краткого оглавления, по которому можно сразу понять, есть ли там нужные сведения.

В этом руководстве вы найдете различные предупреждения, предостережения и замечания, следующие за сигнальными словами «ПРЕДУПРЕЖДЕНИЕ», «ПРЕДОСТЕРЕЖЕНИЕ» и «ПРИМЕЧАНИЕ». Эти ПРЕДУПРЕЖДЕНИЯ включены в текст для того, чтобы вас обезопасить. Вы должны внимательно читать и соблюдать ВСЕ процедуры и рекомендации, содержащиеся в этих «ПРЕДУПРЕЖДЕНИЕ», «ПРЕДОСТЕРЕЖЕНИЕ» и «ПРИМЕЧАНИЕ».

Предупреждение

Заголовок «ПРЕДУПРЕЖДЕНИЕ» указывает на ситуацию, при которой несоблюдение предупреждения может привести к ущербу, тяжелым травмам или смерти.

Предостережение

Заголовок «ПРЕДОСТЕРЕЖЕНИЕ» указывает на ситуацию, при которой несоблюдение предостережения может привести к ущербу для автомобиля.

Примечание

Заголовок «ПРИМЕЧАНИЕ» указывает на сообщение интересной или полезной информации.

Содержание

Введение	1
Краткий обзор автомобиля	2
Элементы системы безопасности автомобиля	3
Особенности автомобиля	4
Информационно-развлекательная система	5
Управление автомобилем	6
Действия в аварийных ситуациях	7
Техническое обслуживание	8
Технические характеристики и информация для потребителя	9
Приложение	A
Индекс	I

Требования к топливу	1-2
• Бензиновый двигатель	1-2
ВНЕСЕНИЕ ИЗМЕНЕНИЙ В КОНСТРУКЦИЮ АВТОМОБИЛЯ	1-6
Обкатка автомобиля	1-6
Опасность возгорания при парковке или остановке транспортного средства	1-7
ЭКСТРЕННЫЙ ВЫЗОВ ЭРА-ГЛОНАСС	1-7

Введение

Требования к топливу

Бензиновый двигатель

Неэтилированный бензин

Для Европы

Для обеспечения оптимальных рабочих характеристик автомобиля рекомендуется использовать неэтилированный бензин с октановым числом RON (октановое число бензина по исследовательскому методу) 95 / AKI (противодетонационный показатель) 91 или выше.

Можно использовать неэтилированный бензин с октановым числом RON 91 ~ 94 / AKI 87 ~ 90, но это может привести к незначительному снижению рабочих характеристик автомобиля. (Не используйте топливо в смеси с метанолом.)

Кроме Европы

Ваш новый автомобиль Kia рассчитан на использование только неэтилированного бензина с октановым числом RON (октановое число бензина по исследовательскому методу) 91 / AKI (противодетонационный показатель) 87 или выше. (Не используйте топливо в смеси с метанолом.)

Автомобиль разработан таким образом, чтобы достигать максимальных эксплуатационных характеристик при использовании НЕЭТИЛИРОВАННОГО БЕНЗИНА, что также приводит к минимизации выхлопа вредных веществ и загрязнения свечей зажигания.

Предостережение

НЕ ИСПОЛЬЗУЙТЕ ЭТИЛИРОВАННОЕ ТОПЛИВО! Использование этилированного топлива вредит каталитическому конвертеру, ведет к повреждениям датчика содержания кислорода в системе управления двигателем и отрицательно влияет на снижение токсичности выхлопа.

Никогда не добавляйте в топливный бак никаких чистящих средств, кроме тех, которые указаны в спецификации. (Для получения более подробной информации Kia рекомендует обратиться к официальному дилеру Kia или партнерской сервисной компании.)

Предупреждение

- Не пытайтесь долить еще топлива после автоматического отключения заправочного пистолета.

- После заправки следует убедиться в надлежащей установке пробки на место, чтобы предотвратить разлив топлива в случае аварии.

Этилированный бензин (при наличии)

Для некоторых стран предусмотрена возможность эксплуатации автомобиля на этилированном бензине. Если вы собираетесь использовать этилированный бензин, Kia рекомендует обратиться к официальному дилеру Kia или партнерской сервисной компании и уточнить, возможно ли это для вашего автомобиля.

Этилированный бензин имеет такое же октановое число, что и неэтилированный.

Бензин, содержащий этиловый и метиловый спирт

Бензоспирт, смесь, состоящая из бензина и этилового спирта (также известного под названием пищевой спирт), и бензин или бензоспирт с содержанием метилового спирта (также известного под названием древесный спирт) продаются на рынке одновременно с этилированным или неэтилированным бензином или вместо них.

Не допускается использование бензоспирта, содержащего более 10% этанола, и использование бензина или бензоспирта, содержащего какую-либо долю метанола. Топливо этих типов может вызвать проблемы при управлении автомобилем и привести к повреждению топливной системы, системы управления двигателем и системы снижения токсичности отработанных газов.

Прекратите использование бензоспирта любого рода при возникновении проблем с управляемостью автомобиля.

Повреждения или проблемы управляемости автомобиля не покрываются гарантией изготовителя, если они возникают по причине применения следующего:

1. Бензоспирт, содержащий более 10 % этанола.
2. Бензин или бензоспирт, содержащие метиловый спирт.
3. Этилированное топливо или этилированный бензоспирт.

⚠ Предостережение

Никогда не используйте бензоспирт с содержанием метанола. Прекратите использовать любой бензоспирт, если это приводит к ухудшению ходовых качеств автомобиля.

Другие виды топлива

Использование других видов топлива, в частности:

- топлива с содержанием силикона (Si),
- топлива с содержанием ММТ (трикарбонил-пи-метилциклопентадиенил-марганец),
- топлива с содержанием ферроцена (Fe),
- а также прочих видов топлива с металлическими присадками может привести к повреждению двигателя или автомобиля, засорению, перебоем зажигания, медленному ускорению, остановке двигателя, плавлению катализатора, интенсивной коррозии, сокращению срока службы и т. д.

Кроме того, может включиться индикаторная лампа неисправности.

*** Примечание**

Ограниченная гарантия на новый автомобиль не распространяется на повреждения топливной системы или проблемы, связанные со снижением эксплуатационных параметров, вызванные использованием этих видов топлива.

Применение МТБЭ

Компания Kia не рекомендует заправлять данный автомобиль топливом, содержащим МТБЭ (метил-трет-бутиловый эфир) в концентрации выше 15,0 % об. (содержание кислорода 2,7 % по весу) в вашем автомобиле.

Использование топлива, объемная доля метил-трет-бутилового эфира (МТБЭ) в котором превышает 15,0% (содержание кислорода 2,7 % по весу), может снизить производительность двигателя и привести к возникновению паровых пробок или затрудненному запуску.

⚠ Предостережение

Ограниченная гарантия на новый автомобиль не распространяется на повреждения топливной системы и любые проблемы с производительностью, вызванные использованием топлива с содержанием метанола или МТБЭ (метил-трет-бутилового эфира) более 15,0 % об. (весовая доля кислорода – 2,7%).

Не используйте метанол

Для заправки данного автомобиля не следует использовать виды топлива с содержанием метанола (древесного спирта). Такие виды топлива могут снизить рабочие характеристики автомобиля и стать причиной повреждения компонентов топливной системы, системы управления двигателем и системы снижения токсичности отработанных газов.

Топливные присадки

Компания Kia рекомендует использовать неэтилированный бензин с октановым числом RON (октановое число бензина по исследовательскому методу) 95 / AKI (противодетонационный показатель) 91 или выше (для Европы) или с октановым числом RON (октановое число бензина по исследовательскому методу) 91 / AKI (противодетонационный показатель) 87 или выше (за исключением Европы).

Клиентам, не имеющим возможности регулярно заправлять автомобиль бензином высокого качества с присадками, в случае проблем с запуском или плавностью работы двигателя рекомендуется добавлять в топливный бак одну бутылку присадок на каждые 15 000 км (10 000 миль) (для Европы) / 10 000 км (6500 миль) (за исклю-

чением Европы, Бразилии, Китая, для Австралии, Мексики, Новой Зеландии, (модель Turbo) / 5000 км (3000 миль) (для Бразилии, Китая). Присадки и рекомендации по их использованию можно получить в специализированной мастерской. Kia рекомендует обратиться к официальному дилеру Kia или партнерской сервисной компании. Не используйте другие типы присадок.

Эксплуатация автомобиля за рубежом

При поездке в другую страну на данном автомобиле следует обеспечить нижеследующее.

- Соблюдение всех требований в отношении регистрации и страхования.
- Определение наличия в продаже топлива необходимого качества.

ВНЕСЕНИЕ ИЗМЕНЕНИЙ В КОНСТРУКЦИЮ АВТОМОБИЛЯ

Этот автомобиль не подлежит модификации. Модификация автомобиля может повлиять на его технические характеристики, безопасность или срок службы и даже нарушить государственные нормы по безопасности и регулированию норм выбросов в атмосферу.

Кроме того, повреждение или снижение характеристик, вызванные какими-либо изменениями конструкции, не подпадают под действие гарантийных обязательств.

- Использование несанкционированных электронных приборов может привести к неправильной работе автомобиля, повреждению электропроводки, разрядке аккумулятора и пожару. В целях безопасности не следует использовать не допущенные к применению электронные устройства.

Обкатка автомобиля

Соблюдение нескольких простых мер предосторожности в течение первых 1000 км (600 миль) пробега может положительно сказаться на эксплуатационных характеристиках, экономичности и сроке службы автомобиля.

- Не используйте высокие обороты двигателя.
- Во время движения сохраняйте скорость вращения двигателя в пределах 3000 об/мин.
- Не следует двигаться на одной скорости, быстрой или медленной, в течение долгих периодов времени. Для надлежащей обкатки двигателя следует периодически изменять скорость.
- Избегайте резких остановок, за исключением экстренных случаев, чтобы могли притереться тормоза.
- В первые 2000 км (1200 миль) эксплуатации автомобиля буксировка прицепа запрещена.
- Расход топлива и эксплуатационные характеристики двигателя зависят от процесса обкатки автомобиля и стабилизируются после 6000 км (4000 миль) пробега. В период обкатки расход масла в новом двигателе может увеличиться.

Опасность возгорания при парковке или остановке транспортного средства

- Не останавливайтесь и не паркуйтесь вблизи легковоспламеняющихся материалов, например сухой травы, бумаги или листьев. Такие предметы, оказавшиеся рядом с выхлопной системой, могут стать пожароопасными.
- Когда двигатель работает на холостом ходу на высоких оборотах, а задняя сторона транспортного средства касается стены, тепло выхлопных газов может привести к обесцвечиванию краски или возгоранию. Оставляйте достаточно пространства между задней частью автомобиля и стеной.
- Будьте внимательны, чтобы не прикасаться к выхлопной системе/системе каталитического нейтрализатора при работающем двигателе или сразу после его выключения. Существует опасность получения ожогов, поскольку система очень горячая.

ЭКСТРЕННЫЙ ВЫЗОВ ЭРА-ГЛОНАСС

Предостережение

Автомобиль оснащен устройством вызова экстренных оперативных служб ЭРА-ГЛОНАСС. Любое самостоятельное и/или несанкционированное вмешательство в систему ЭРА-ГЛОНАСС, в системы автомобиля и/или его компонентов, а также установка оборудования, не рекомендованного изготовителем автомобиля и/или вне авторизованных дилерских центров Kia, может привести к некорректной работе устройства ЭРА-ГЛОНАСС, инициированию ложных вызовов, несрабатыванию устройства при дорожно-транспортном происшествии и/или в ином происшествии, когда вам может понадобиться экстренная помощь. Это может быть небезопасно и угрожать жизни!

Обзор экстерьера	2-2
Обзор салона.....	2-6
Обзор приборной панели	2-8
Моторный отсек	2-10

Краткий обзор автомобиля

Обзор экстерьера

Вид спереди



0BD011001L

* Фактическая форма может отличаться от изображенной на рисунке.

1. Капот	4-53
2. Головная фара (особенности автомобиля) Головная фара (техническое обслуживание)	8-93
3. Колеса и шины	8-59, 9-8
4. Наружное зеркало заднего вида	4-71
5. Люк в крыше	4-60
6. Щетки очистителей лобового стекла (особенности автомобиля) Щетки очистителей лобового стекла (техническое обслуживание)	8-51

7. Окна	4-47
8. Передние ультразвуковые датчики	4-125
9. Передние противотуманные фары	4-132

Вид сзади (4-дверный)



OBD011002

* Фактическая форма может отличаться от изображенной на рисунке.

1. Замки дверей	4-22
2. крышка заливной горловины топливного бака	4-56
3. Задняя комбинированная фара (техническое обслуживание)	8-94
4. Лампы дополнительного верхнего стоп-сигнала (техническое обслуживание)	8-94
5. Багажник	4-36
6. Антенна	5-2
7. Камера заднего вида	4-125
8. Задние ультразвуковые датчики	4-128, 4-132
9. Лампа заднего указателя поворота (техническое обслуживание)	8-94
10. Фонари заднего хода (техническое обслуживание)	8-94

Вид сзади (5-дверный)



OBD01 1005L

* Фактическая форма может отличаться от изображенной на рисунке.

1. Замки дверей	4-22
2. крышка заливной горловины топливного бака	4-56
3. Задняя комбинированная фара (техническое обслуживание)	8-94
4. Лампы дополнительного верхнего стоп-сигнала (техническое обслуживание)	8-94
5. Дверь багажного отделения	4-43
6. Антенна	5-3
7. Камера заднего вида	4-125
8. Задние ультразвуковые датчики	4-128, 4-132
9. Лампа заднего указателя поворота (техническое обслуживание)	8-94
10. Фонари заднего хода (техническое обслуживание)	8-94
11. Задняя противотуманная фара (особенности автомобиля)	
Задняя противотуманная фара (техническое обслуживание)	4-146, 4-132

Обзор салона

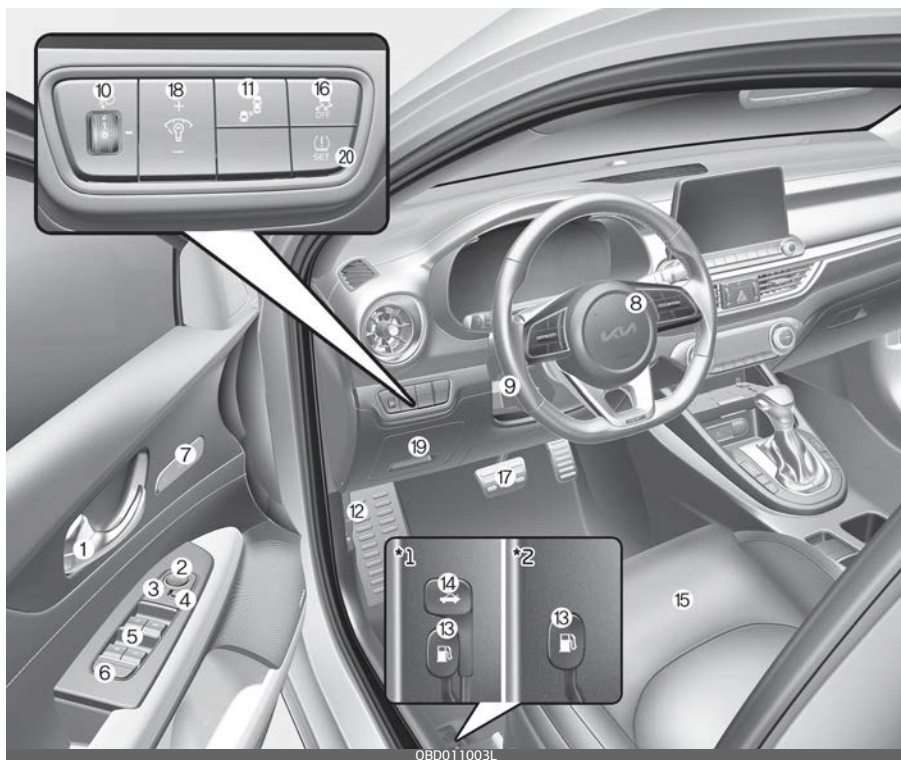

* Фактическая форма может отличаться от изображенной на рисунке.

* 1: 4-дверный *2: 5-дверный

- | | |
|--|-------|
| 1. Внутренняя ручка двери | 4-24 |
| 2. Переключатель управления внешними зеркалами заднего вида | 4-72 |
| 3. Кнопка складывания наружных зеркал заднего вида | 4-73 |
| 4. Центральный переключатель блокировки/разблокирования дверей | 4-25 |
| 5. Переключатель стеклоподъемника | 4-47 |
| 6. Кнопка блокировки стеклоподъемника | 4-51 |
| 7. Кнопка системы запоминания положения сиденья водителя | 3-10 |
| 8. Рулевое колесо | 4-65 |
| 9. Рычаг регулирования наклона и выдвигания руля | 4-67 |
| 10. Устройство регулировки угла наклона фар | 4-151 |

11.Кнопка системы контроля слепых зон	6-126
12.Рычаг открытия капота	4-53
13.Рычаг для открытия лючка горловины топливного бака	4-56
14.Рычаг открытия багажника	4-36
15.Сиденье	3-3
16.Кнопка выключения системы электронного контроля устойчивости	6-73
17.Педаль тормоза	6-56
18.Управление подсветкой приборной панели	4-76
19.Внутренняя панель предохранителей	8-72
20.Кнопка «SET» (Установка) системы контроля давления в шинах	7-11

Обзор приборной панели

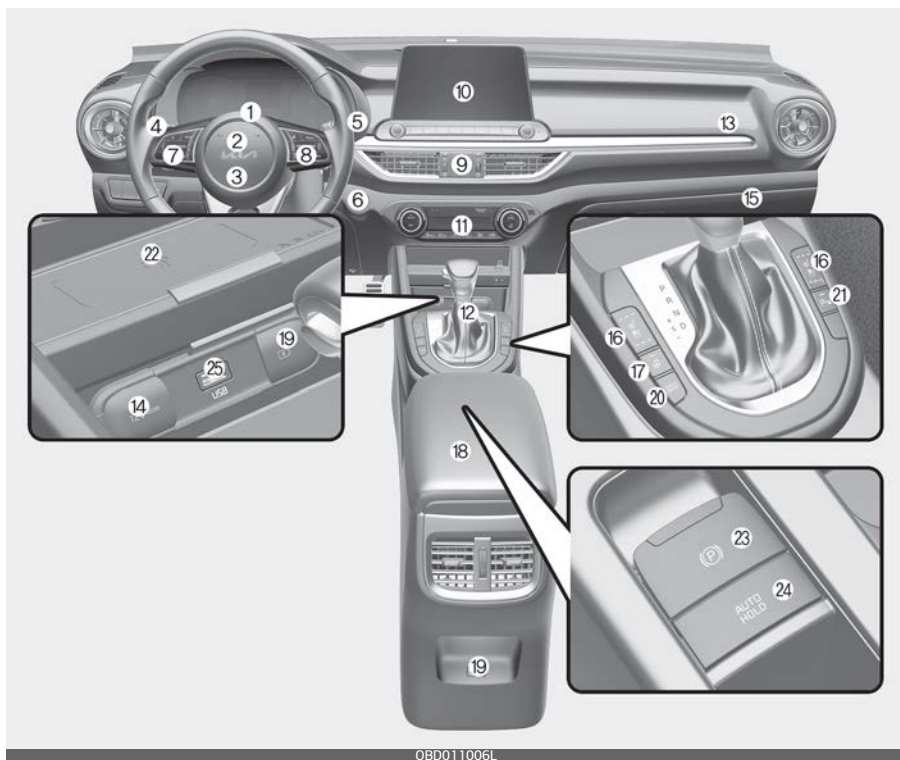

* Фактическая форма может отличаться от изображенной на рисунке.

- | | |
|--|------------|
| 1. Комбинация приборов | 4-75 |
| 2. Звуковой сигнал | 4-69 |
| 3. Передняя подушка безопасности водителя | 3-64 |
| 4. Управление освещением/Сигналы поворота | 4-141 |
| 5. Стеклоочиститель/стеклоомыватель | 4-152 |
| 6. Замок зажигания или кнопка запуска/остановки двигателя | 6-10, 6-14 |
| 7. Регулятор звука на руле см. «Краткое справочное руководство по информационно-развлекательной системе автомобиля». | |
| 8. Кнопка системы помощи при вождении | 6-157 |
| 9. Аварийная световая сигнализация | 7-3 |

10.Информационно–развлекательная система см. «Краткое справочное руководство по информационно–развлекательной системе автомобиля». .	
11.Система климат–контроля	4–165, 4–172
12.Рычаг переключения передач	6–22, 6–26, 6–35, 6–47
13.Передняя подушка безопасности пассажира	3–64
14.Розетка	4–199
15.Перчаточный ящик	4–191
16.Сиденье с обогревом Сиденье с вентиляцией	4–194
17.Кнопка обогрева рулевого колеса	4–68
18.Отсек для хранения в центральной консоли	4–191
19.Зарядное устройство USB	4–197
20.Кнопка режима переднего хода	6–81
21.Кнопка безопасной парковки	4–134
22.Система беспроводной зарядки смартфонов	4–200
23.Электронный стояночный тормоз (EPB)	6–61
24.Кнопка включения/выключения автоматическое удержание	6–66
25.Порт USB	5–3

Моторный отсек

(Бензиновый) 1.6 MPI



OBD078100L

(Бензиновый) 2.0 MPI



OBD078101L

* Фактическое моторное отделение автомобиля может отличаться от изображенного на рисунке.

- | | |
|--|------|
| 1. Бачок с охлаждающей жидкостью двигателя | 8-40 |
| 2. Крышка заливной горловины для моторного масла | 8-37 |
| 3. Бачок гидропривода сцепления/тормозной гидросистемы | 8-45 |
| 4. Воздухоочиститель | 8-48 |
| 5. Блок предохранителей | 8-72 |
| 6. Отрицательная клемма аккумулятора | 8-54 |
| 7. Положительная клемма аккумулятора | 8-54 |
| 8. Масляный щуп двигателя | 8-37 |
| 9. Крышка радиатора | 8-41 |
| 10. Бачок омывателя лобового стекла | 8-46 |

(Бензиновый) 1.6 T-GDi



Smartstream G1.6



* Фактическое моторное отделение автомобиля может отличаться от изображенного на рисунке.

- | | |
|--|------|
| 1. Бачок с охлаждающей жидкостью двигателя | 8-40 |
| 2. Крышка заливной горловины для моторного масла | 8-37 |
| 3. Бачок гидропривода сцепления/тормозной гидросистемы | 8-45 |
| 4. Воздухоочиститель | 8-48 |
| 5. Блок предохранителей | 8-72 |
| 6. Отрицательная клемма аккумулятора | 8-54 |
| 7. Положительная клемма аккумулятора | 8-54 |
| 8. Масляный щуп двигателя | 8-37 |
| 9. Крышка радиатора | 8-41 |
| 10. Бачок омывателя лобового стекла | 8-46 |

Элементы системы безопасности автомобиля

3

Сиденья	3-3
• Водительское сиденье	3-3
• Переднее сиденье пассажира	3-3
• Заднее сиденье	3-3
• Регулировка переднего сиденья — вручную	3-7
• Регулировка переднего сиденья — электропривод	3-8
• Система запоминания положения сиденья водителя (при наличии, для сидений с электрическим приводом регулировки)	3-10
• Подголовник (для переднего сиденья)	3-12
• Карман на спинке сиденья	3-15
• Регулировка заднего сиденья	3-16
Ремни безопасности	3-21
• Система ремней безопасности	3-21
• Ремни безопасности с устройством предварительного натяжения	3-30
• Меры предосторожности при обращении с ремнем безопасности	3-34
• Уход за ремнями безопасности	3-37
Детская удерживающая система (ДУС)	3-38
• Наша рекомендация: перевозите детей только на заднем сидении	3-38
• Выбор детской удерживающей системы (ДУС)	3-39
• установка детской удерживающей системы (ДУС)	3-42
• Крепление ISOFIX и крепление якорный ремень (система крепления ISOFIX) для детей	3-43
• Крепление детского автокресла с использованием поясного/плечевого ремня безопасности	3-47

3 Элементы системы безопасности автомобиля

- Пригодность каждого посадочного места для размещения детских автокресел, крепящихся ремнями безопасности и с помощью системы ISOFIX, в соответствии с нормами ООН (для Европы) 3-49
- Пригодность посадочного места для размещения детских автокресел Belted и ISOFIX в соответствии с нормами ООН (кроме Европы)..... 3-51

Подушка безопасности — система пассивной безопасности 3-54

- Принцип действия подушки безопасности 3-55
- Сигнальная лампа подушки безопасности 3-59
- Компоненты и функции системы пассивной безопасности..... 3-61
- Фронтальная подушка безопасности водителя и пассажира 3-64
- Боковая подушка безопасности 3-71
- Шторка безопасности 3-73
- Условия наполнения и ненаполнения подушек безопасности..... 3-75
- Датчики столкновения для подушки безопасности 3-76
- Уход за системой пассивной безопасности 3-81
- Дополнительные меры предосторожности 3-83
- Установка дополнительного или модификация существующего оборудования на автомобиле с подушками безопасности..... 3-84
- Предупреждающая надпись о подушке безопасности..... 3-85

Элементы системы безопасности автомобиля

Сиденья

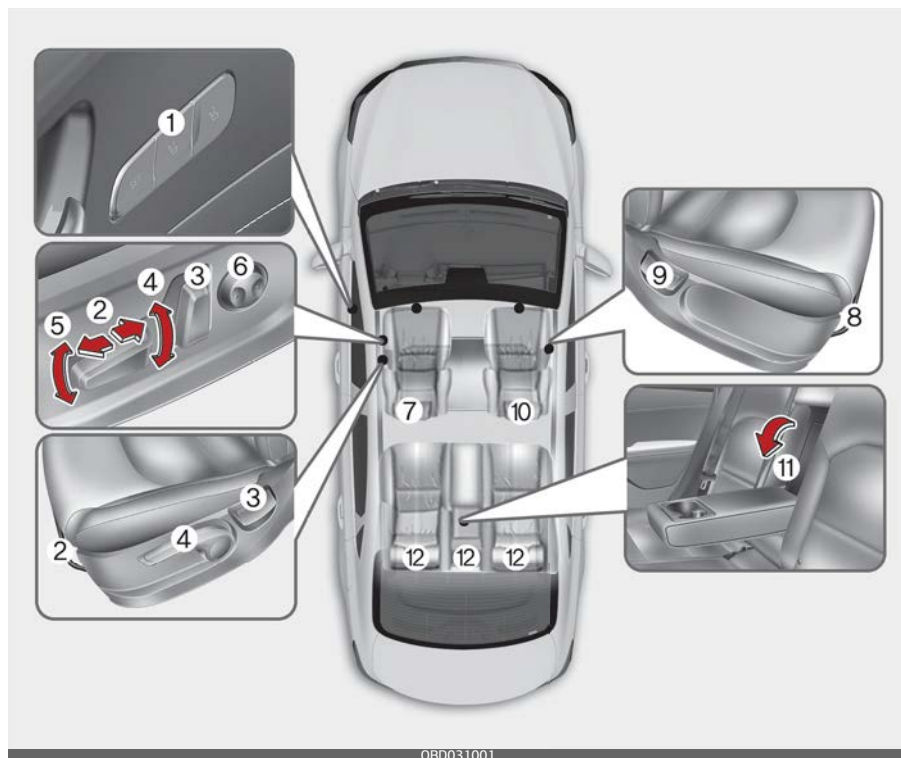

Водительское сиденье

1. Система запоминания положения сиденья водителя*
2. Вперед и назад
3. Угол наклона спинки сиденья
4. Высота подушки сиденья
5. Наклон подушки сиденья*
6. Поясничная опора*
7. Подголовник

Переднее сиденье пассажира

8. Вперед и назад
9. Угол наклона спинки сиденья
10. Подголовник

Заднее сиденье

11. Подлокотник*
12. Подголовник

* : при наличии

⚠ Предупреждение

Незакрепленные предметы

Незакрепленные предметы у ног водителя могут мешать работе педалей, что повышает вероятность аварии. Не следует размещать что-либо под передними сиденьями.

⚠ Предупреждение

Возврат в вертикальное положение

При возврате спинки сиденья в вертикальное положение придерживайте ее и перемещайте не спеша, убедитесь, что движению сиденья не мешает пассажир. Если при возвращении в вертикальное положение спинку сиденья не придерживать, она резко переместится вперед и может причинить травмы.

⚠ Предупреждение

Ответственность водителя за пассажиров

В случае аварии человек на сиденье с откинутой спинкой может получить тяжелые либо смертельные травмы. Если во время аварии спинка сиденья откинута, бедра пассажира могут проскользнуть под поясной ветвью ремня, вследствие чего будет приходиться значительное усилие на живот. В

результате возможно получение тяжелых либо смертельных внутренних травм. Водитель обязан проинструктировать пассажиров о том, что во время движения автомобиля спинки сидений должны находиться в вертикальном положении.

⚠ Предупреждение

Не следует использовать дополнительную подушку, так как при этом снижается сцепление пассажира с сиденьем. При аварии или резкой остановке бедра пассажира могут проскользнуть под поясную ветвь ремня безопасности. Это грозит тяжелыми или смертельными внутренними травмами, так как ремень безопасности не может эффективно выполнить свою функцию.

⚠ Предупреждение

Водительское сиденье

- Никогда не пытайтесь отрегулировать сиденье во время движения автомобиля. Это может привести к потере управления и дорожно-транспортному происшествию, результатом которого может быть гибель людей, нанесение тяжелых телесных повреждений или причинение ущерба имуществу.

- Следите за тем, чтобы ничего не мешало установке сиденья в правильное положение. При внезапной остановке или столкновении предметы, находящиеся у спинки сиденья или иным образом препятствующие ее фиксации в правильном положении, могут стать причиной тяжелых или смертельных травм.
 - При движении автомобиля спинки сидений должны находиться в вертикальном положении, а поясная ветвь ремня безопасности должна быть туго затянута на бедрах, не причиняя неудобств. Это положение обеспечивает максимальную защиту в случае аварии.
 - Чтобы избежать травм при срабатывании подушек безопасности, нужно сидеть как можно дальше от рулевого колеса, сохраняя уверенное управление автомобилем. Рекомендованное расстояние от грудной клетки до рулевого колеса составляет не менее 25 см (10 дюймов).
- сиденье предметы могут отлететь вперед, что приведет к получению тяжелых травм или гибели.
- Багаж и другой груз следует укладывать горизонтально в багажном отделении. Крупногабаритные, тяжелые или штабелированные грузы следует закрепить. Высота штабеля груза ни при каких обстоятельствах не должна быть больше высоты спинок задних сидений. Несоблюдение данных рекомендаций грозит получением тяжелых травм или гибелью в случае внезапной остановки, столкновения или опрокидывания.
 - Пассажирам запрещается ехать в багажном отделении, а также сидеть или лежать на сложенных спинках сидений во время движения автомобиля. Во время езды пассажиры должны занимать правильное положение на сиденьях и быть надлежащим образом пристегнуты ремнями безопасности.
 - При установке спинки сиденья в вертикальное положение проверьте, надежно ли она зафиксирована, покачав ее вперед-назад.
 - Чтобы исключить возможность получения ожогов, не убирайте коврик из багажного отделения.

⚠ Предупреждение

Спинки задних сидений

- Спинка заднего сиденья должна быть надежно зафиксирована. В противном случае, при внезапной остановке или столкновении, пассажиры и находящиеся на

Устройства для снижения токсичности выхлопа, которые находятся под полом этого отделения, нагреваются до высокой температуры.

⚠ Предупреждение

После регулировки сиденья всегда проверяйте надежность фиксации, пытаясь сместить спинку вперед или назад без использования рычага разблокировки. Внезапное или неожиданное смещение сиденья водителя может привести к потере управления и аварии.

⚠ Предупреждение

- Не следует регулировать сиденье с пристегнутым ремнем безопасности. При перемещении подушки сиденья вперед может возникнуть сильное давление на живот.
- При перемещении сиденья следите за тем, чтобы в его подвижные механизмы не попали руки или другие объекты.
- Не кладите зажигалку на пол или на сиденье. В процессе регулирования сиденья из зажигалки может выйти газ, что приведет к возгоранию.
- Будьте осторожны при регулировке положения переднего

сиденья, если на заднем сиденье находятся пассажиры.

- Будьте очень осторожны, подбирая маленькие предметы, упавшие под сиденья или между сиденьем и центральной консолью. Можно порезать или травмировать руку об острые края механизмов регулировки сидений.

⚠ Предостережение

Меры предосторожности при обращении с чехлами сидений

- Будьте осторожны при обращении с чехлами сидений. Возможны короткое замыкание или потеря контакта, что может привести к появлению шума, неисправности системы вентиляции и, возможно, к пожару.
- Обращайте внимание на проводку и вентиляционные отверстия при надевании чехла на сидение или при накрывании сидения пластиковым чехлом. Может произойти короткое замыкание, которое способно привести к пожару.

Свойства кожаной обшивки сидений

- Кожаная обшивка изготовлена из кожи животных, прошедшей специальную обработку, чтобы сделать ее пригодной для

использования. Поскольку она представляет собой натуральный материал, ее отдельные части отличаются толщиной и плотностью.

Возможно появление морщин, как следствие естественных растяжения и усадки в зависимости от температуры и влажности.

- Чехол сиденья изготовлен из эластичного материала для повышения комфорта пассажиров.
- Части, находящиеся в контакте с телом, имеют изогнутые формы, также сидение имеет высокую боковую поддержку, что обеспечивает комфорт вождения и стабильность.
- Возможно образование морщин в процессе эксплуатации — это нормальное явление. Это не является недостатком изделия.

Предостережение

- Гарантия не распространяется на морщины и истирание, возникающие естественным путем в ходе эксплуатации автомобиля.
- Ремни с металлическими деталями, молнии или ношение ключей в заднем кармане брюк могут повредить обивку сидений.
- Старайтесь, чтобы на сидение не попадала жидкость. Это может изменить свойства натуральной кожи.

- Линяющие джинсы или одежда могут испачкать поверхность ткани обшивки сидений.

Регулировка переднего сиденья — вручную

Вперед и назад

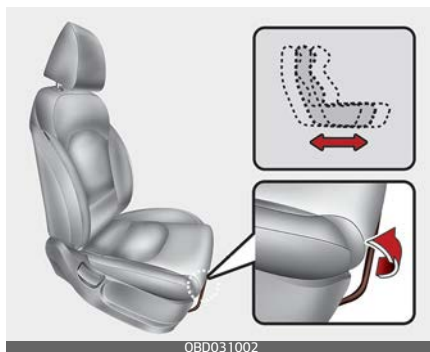

Порядок смещения сиденья вперед или назад:

1. Потяните рычаг регулировки салазок сиденья вверх и удерживайте его в этом положении.
2. Переместите сиденье в требуемое положение.
3. Отпустите рычаг и проследите за тем, чтобы сиденье зафиксировалось в нужном положении.

Регулировку положения сиденья нужно выполнять перед поездкой. Кроме того, необходимо проверить надежность фиксации сиденья: попытайтесь сместить его вперед и назад без помощи рычага. Если сиденье смещается, значит, оно не зафиксировано.

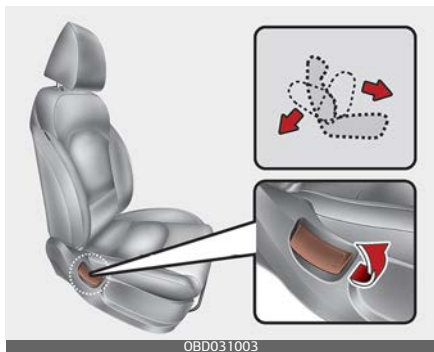
Угол наклона спинки сиденья

Чтобы отклонить спинку сиденья, выполните следующие действия.

1. Слегка наклонитесь вперед и поднимите рычаг наклона спинки сиденья.
2. Осторожно откиньтесь на сиденье и отрегулируйте положение его спинки.
3. Отпустите рычаг и убедитесь, что спинка сиденья зафиксировалась в нужном положении. (Для блокировки спинки сиденья рычаг ДОЛЖЕН вернуться в исходное положение.)

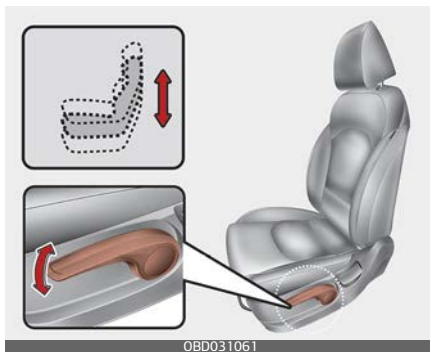
Высота сиденья (при наличии)

Чтобы изменить высоту подушки сиденья, переместите рычаг вверх или вниз.

- Чтобы опустить подушку сиденья, несколько раз опустите рычаг вниз.
- Чтобы поднять подушку сиденья, несколько раз поднимите рычаг вверх.

Регулировка переднего сиденья — электропривод (при наличии)

Переднее сиденье регулируется при помощи переключателей, расположенных с внешней стороны подушки сиденья. Перед началом движения отрегулируйте положение сиденья таким образом, чтобы можно было легко доставать до рулевого колеса, педалей и переключателей на панели приборов.

⚠ Предостережение

Сиденье с электрическим приводом можно регулировать, когда ключ в замке зажигания или кнопка «ENGINE START/STOP» (Запуск/остановка двигателя) переведены в положение «OFF» (Выкл.).

Поэтому никогда не оставляйте детей в салоне автомобиля без присмотра.

⚠ Предостережение

- Сидение приводится в движение электрическим двигателем. Остановите его движение сразу же после регулировки. Чрезмерно длительная работа электропривода может повредить электрическое оборудование.
- Во время движения сидение с электроприводом потребляет большое количество электроэнергии. Не регулируйте сиденье с электроприводом при неработающем двигателе дольше, чем это необходимо. Это может привести к нежелательной разрядке аккумулятора.
- Не управляйте двумя или более переключателями сиденья с электроприводом одновременно. Это может привести к отказу электродвигателя привода или другого электрооборудования.

Вперед и назад

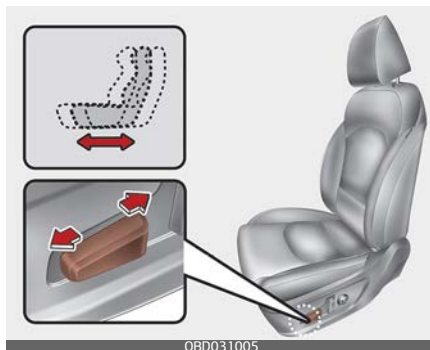

Переведите регулирующий переключатель вперед или назад, чтобы пододвинуть сиденье в нужное положение. Отпустите переключатель после того, как сиденье достигнет требуемого положения.

Угол наклона спинки сиденья

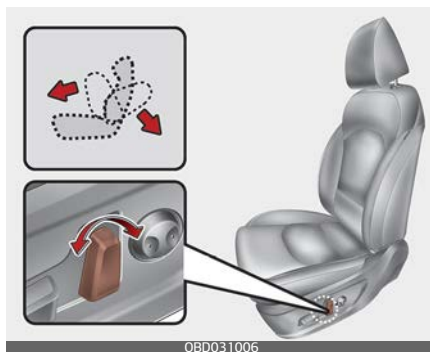

Передвиньте регулирующий переключатель вперед или назад, чтобы установить спинку сиденья под нужным углом. Отпустите переключатель после того, как сиденье достигнет требуемого положения.

Высота сиденья

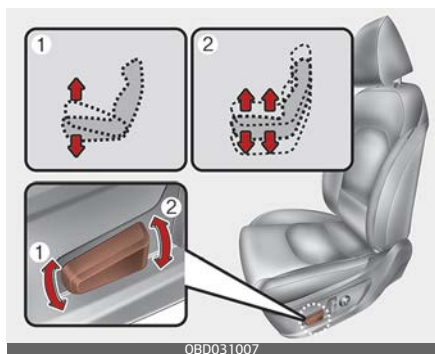

Переведите переднюю часть регулирующего переключателя вверх, чтобы поднять переднюю часть подушки сиденья, или вниз, чтобы опустить ее. Переведите заднюю часть регулирующего переключателя вверх, чтобы поднять заднюю часть подушки сиденья, или вниз, чтобы опустить ее. Отпустите переключатель после того, как сиденье достигнет требуемого положения.

Поясничная опора

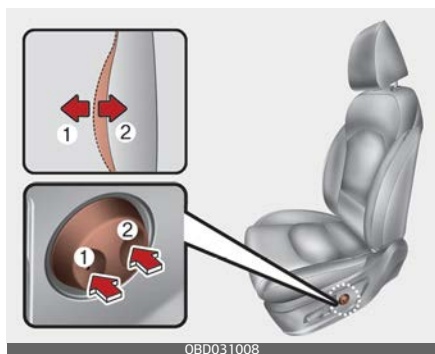

Поясничную опору можно регулировать путем нажатия на ее переключатель сбоку от сиденья.

1. Нажмите на переднюю часть (1) переключателя, чтобы увеличить опору, или на заднюю (2), чтобы уменьшить ее.
2. Отпустите переключатель после того, как опора достигнет необходимого положения.

Система запоминания положения сиденья водителя (при наличии, для сидений с электрическим приводом регулировки)



Система запоминания положения сиденья водителя позволяет простым нажатием кнопки сохранить и восстановить сохраненное положение сиденья водителя. Сохраняя выбранное положение сиденья в памяти системы, водители могут быстро поменять его положение в соответствии со своими предпочтениями. При отключении аккумулятора из памяти стирается вся

информация и ее необходимо сохранять заново.

⚠ Предупреждение

Никогда не используйте систему запоминания положения водительского места во время движения автомобиля.

Это может привести к потере управления и дорожно-транспортному происшествию, результатом которого может быть гибель людей, нанесение тяжелых телесных повреждений или причинение ущерба имуществу.

Сохранение положений сиденья в памяти с помощью кнопок на двери

Сохранение в памяти положений водительского сиденья

1. Переведите рычаг переключения передач в положение «Р» (для автоматической коробки переключения передач / коробки переключения передач с двойным сцеплением / интеллектуальной бесступенчатой трансмиссии) или в нейтральное положение (для механической коробки переключения передач), когда кнопка «ENGINE START/STOP» (Запуск/остановка двигателя) или ключ в замке зажигания переведены в положение «ON» (Вкл.).

2. Нажмите кнопку «SET» (Установить) на панели управления. Система издаст короткий звуковой сигнал.
3. Нажмите одну из кнопок памяти (1 или 2) в течение 5 секунд после нажатия кнопки «SET» (Установить). Когда положение будет сохранено в памяти, система издаст двойной звуковой сигнал.

Установка положений сиденья, сохраненных в памяти

1. Переведите рычаг переключения передач в положение «Р» (для автоматической коробки переключения передач / коробки переключения передач с двойным сцеплением / интеллектуальной бесступенчатой трансмиссии) или в нейтральное положение (для механической коробки переключения передач), когда кнопка «ENGINE START/STOP» (Запуск/остановка двигателя) или ключ в замке зажигания переведены в положение «ON» (Вкл.).
2. Чтобы установить положение сиденья из памяти, нажмите нужную кнопку памяти (1 или 2). Система издаст короткий звуковой сигнал, после чего сиденье водителя будет автоматически переведено в сохраненное положение.

Если изменить позицию переключателя регулировки сиденья водителя во время установки сохраненного положения, сиденье остановится и начнет двигаться в том направлении, которое задано с переключателя.

⚠ Предупреждение

Соблюдайте осторожность при установке положений, сохраненных в памяти, сидя в автомобиле. Если сиденье перемещается слишком быстро, сразу сдвиньте переключатель регулирования сиденья в нужное положение.

Функция быстрого доступа (при наличии)

Система автоматически передвигает сиденье водителя следующим образом:

- Без системы интеллектуального доступа
 - Назад — при извлечении ключа зажигания и открытии двери водителя.
 - Вперед — при размещении ключа зажигания.
- С системой интеллектуального доступа
 - Назад — при переключении кнопки «ENGINE START/STOP» (Запуск/остановка двигателя) в положение «OFF» и открытии двери водителя.

- Вперед — при переключении кнопки «ENGINE START/STOP» (Запуск/остановка двигателя) в положение «ACC» или «START».
- Вперед — при обнаружении интеллектуального ключа внутри салона после закрытия двери водителя. Эту функцию можно включить или отключить. См. раздел «Настройки пользователя» в главе 4.

Подголовник (для переднего сиденья)

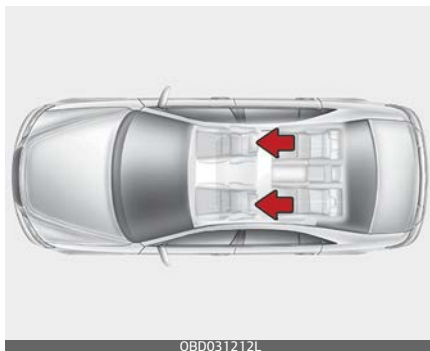

Сиденья водителя и переднее пассажирское сиденье оборудованы подголовниками для безопасности и комфорта пассажиров.

Подголовники не только служат для удобства, но и помогают защитить голову и шею водителя и пассажира в случае столкновения.

⚠ Предупреждение

- Для максимальной эффективности в случае аварии подголовник следует отрегулировать таким образом, чтобы его средняя часть находилась на высоте центра тяжести головы пассажира. Как правило, центр тяжести головы у большинства людей находится на уровне глаз. Кроме того, подголовник следует отрегулировать таким образом, чтобы он находился максимально близко к голове. По этой причине не рекомендуется использовать подушки, которые увеличивают расстояние между пассажиром и спинкой сиденья.
- Не управляйте автомобилем со снятыми подголовниками. Это может привести к тяжелым травмам пассажиров в случае столкновения. При надлежащей регулировке подголовники могут предотвратить получение серьезной травмы шеи.
- Не регулируйте положение подголовника сиденья водителя во время движения.

Регулировка по высоте

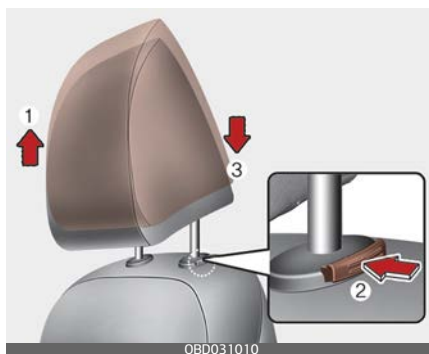

Чтобы поднять подголовник, вытяните его вверх до требуемого положения (1). Чтобы опустить подголовник, нажмите и удерживайте кнопку фиксатора (2), а затем опустите подголовник в требуемое положение (3).

⚠ Предостережение

При наклоне спинки сиденья вперед, когда подушка сиденья и подголовник находятся в поднятом состоянии, вероятно соприкосновение подголовника с солнцезащитным козырьком или другими элементами интерьера транспортного средства.



Чтобы снять подголовник, выполните указанные далее действия.

1. Наклоните спинку сиденья (2) с помощью соответствующего рычага или переключателя (1).
2. Поднимите подголовник до упора.
3. Нажмите кнопку разблокирования подголовника (3), одновременно вытягивая подголовник вверх (4).

Снятие/установка

Тип А

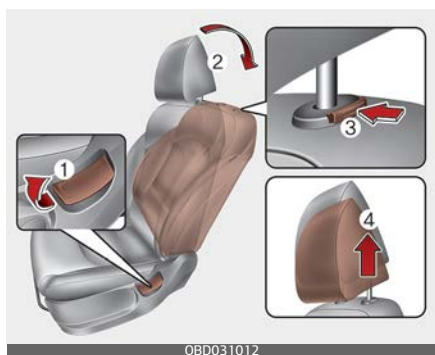

Тип В

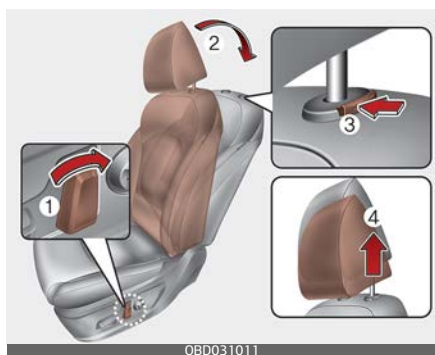

⚠ Предупреждение

НИКОГДА не позволяйте никому ездить в сиденье с отсутствующим подголовником.

Тип А

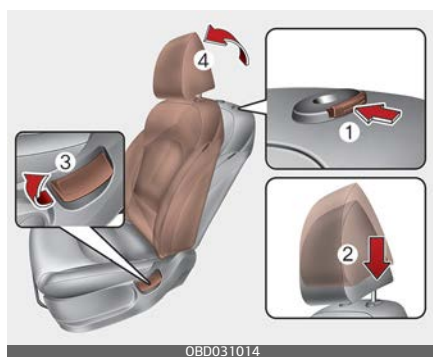

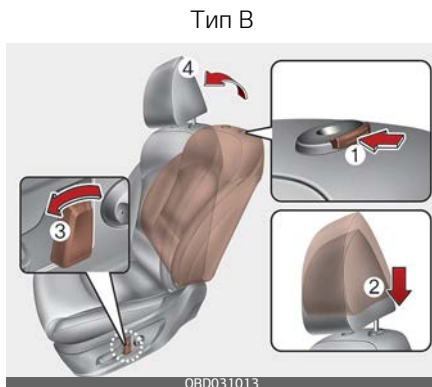

Чтобы установить подголовник, выполните указанные далее действия.

1. Вставьте штанги подголовника (2) в отверстия, удерживая нажатой кнопку или выключатель разблокирования (1).
2. Наклоните спинку сиденья (4) с помощью соответствующего рычага или переключателя (3).
3. Отрегулируйте подголовник до нужной высоты.

⚠ Предупреждение

После установки подголовника на место или его регулировки необходимо убедиться в том, что он зафиксирован.

Карман на спинке сиденья (при наличии)



Карман расположен на спинке переднего пассажирского сиденья.

⚠ Предупреждение

Карманы на спинках сидений

Не кладите в карманы на спинках сидений тяжелые или острые предметы. В случае аварии они могут вывалиться из кармана и травмировать людей, находящихся в автомобиле.

Регулировка заднего сиденья

Подголовник (при наличии)

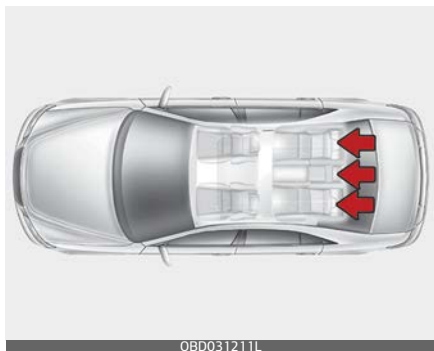

OBD031211L

Все задние сиденья оборудованы подголовниками для безопасности и комфорта пассажиров.

Подголовники не только служат для удобства, но и помогают защитить голову и шею пассажиров в случае столкновения.

⚠ Предупреждение

- Для максимальной эффективности в случае аварии подголовник следует отрегулировать таким образом, чтобы его средняя часть находилась на высоте центра тяжести головы пассажира. Как правило, центр тяжести головы у большинства людей находится на уровне глаз. Кроме того, подголовник следует отрегулировать так, чтобы он находился как можно ближе к голове. По этой причине не рекомендуется использовать подушки, которые

увеличивают расстояние между пассажиром и спинкой сиденья.

- Не управляйте автомобилем со снятыми подголовниками. Это может привести к тяжелым травмам пассажиров в случае столкновения. При надлежащей регулировке подголовники могут предотвратить получение серьезной травмы шеи.

Регулировка по высоте (при наличии)

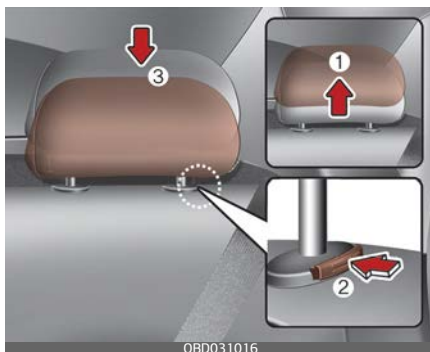

OBD031016

Чтобы поднять подголовник, вытяните его вверх до требуемого положения (1). Чтобы опустить подголовник, нажмите кнопку фиксатора (2) на опоре подголовника и, удерживая ее, опустите подголовник в требуемое положение (3).

⚠ Предостережение

При отсутствии пассажиров на задних сиденьях, установите подголовники в самое низкое положение.

ние. Подголовник заднего сиденья может ограничивать видимость.

Снятие и установка (при наличии)

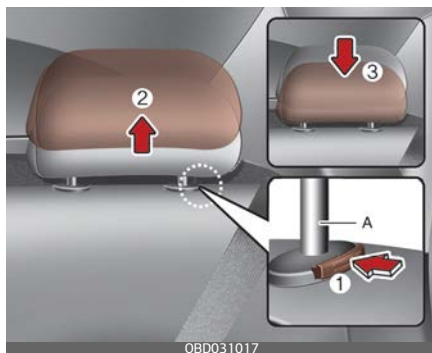

Чтобы снять подголовник, поднимите его как можно выше, а затем нажмите кнопку фиксатора (1), продолжая тянуть подголовник вверх (2).

Для установки подголовника на место нажмите кнопку фиксатора (1) и, удерживая ее, вставьте штанги подголовника (А) в отверстия. Затем отрегулируйте его на соответствующую высоту.

⚠ Предостережение

Убедитесь, что после регулировки подголовник фиксируется в нужном положении и защищает человека на сиденье.

Подлокотник



Для использования подлокотника откиньте его вперед от спинки сиденья.

Складывание заднего сиденья (при наличии)

Для перевозки крупногабаритных грузов или увеличения вместимости багажного отделения можно сложить спинки задних сидений.

⚠ Предупреждение

Складывающиеся спинки задних сидений позволяют перевозить длинные предметы, которые невозможно уместить иначе.

Никогда не позволяйте пассажирам сидеть сверху сложенной спинки сиденья во время движения автомобиля, так как такое положение для сиденья является неправильным, а также ремни безопасности не доступны для использования. Это может привести к серьезной травме или смерти в случае аварии

или внезапной остановки. Предметы, которые перевозятся на сложенных спинках, не должны выступать над верхней частью передних сидений. Это может привести к соскальзыванию грузов вперед и стать причиной травмы или повреждения во время резкой остановки.

Чтобы сложить заднее сиденье (в 4-дверной модели):

1. Установите спинку переднего сиденья в вертикальное положение и при необходимости подвиньте сиденье вперед.
2. Опустите задние подголовники в крайнее нижнее положение.



3. Потяните за кнопку фиксации сиденья (1) в багажном отделении, а затем сложите сиденье в направлении передней части автомобиля.
4. Чтобы снова использовать заднее сиденье, поднимите и отведите спинку сиденья назад. С усилием надавите на спинку сиденья, так чтобы она со щелчком стала на место. Убедитесь, что спинка сиденья зафиксирована.
5. Возвратите задний ремень безопасности в нужное положение.

Чтобы сложить заднее сиденье (в 5-дверной модели):

1. Установите спинку переднего сиденья в вертикальное положение и при необходимости подвиньте сиденье вперед.
2. Опустите задние подголовники в крайнее нижнее положение.

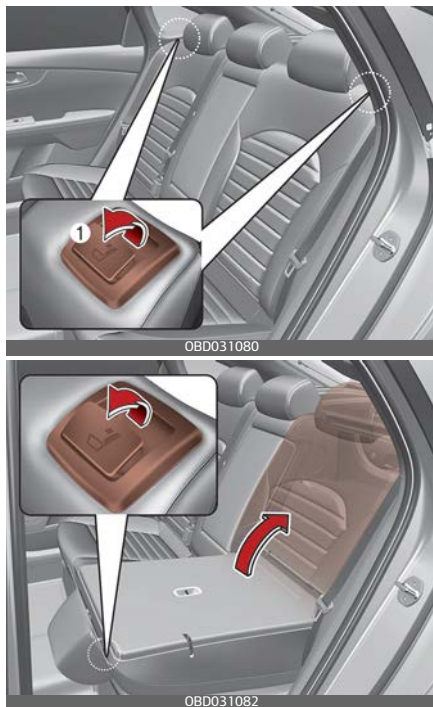

3. На спинке заднего сиденья с внешней стороны: потяните рычаг разблокировки (1) и наклоните спинку заднего сиденья вперед и вниз до упора.
4. Чтобы снова использовать заднее сиденье, поднимите и отведите спинку сиденья назад. С усилием потяните за спинку сиденья, так чтобы она со щелчком стала на место. Убедитесь, что спинка сиденья зафиксирована.
5. Возвратите задний ремень безопасности в нужное положение.

⚠ Предупреждение

Перед складыванием заднего сиденья убедитесь, что водительское сиденье правильно установлено в соответствии с антропометрическим показателям водителя. Сложенное заднее сиденье может повысить риск серьезных телесных повреждений при внезапной остановке или столкновении.

⚠ Предупреждение

Возврат в вертикальное положение

Возвращая спинку сиденья в вертикальное положение, придерживайте ее и поднимайте не спеша. Если при возвращении в вертикальное положение спинку сиденья не придерживать, она может резко переместиться вперед и ударом причинить травмы.

⚠ Предупреждение

При возврате спинки заднего сиденья в вертикальное положение из сложенного:

Будьте внимательны, чтобы не повредить ремень безопасности или крепления ремня. Следите, чтобы ремень безопасности или пряжка ремня не были зажаты задним сиденьем. Убедитесь, что спинка надежно зафиксирована в

вертикальном положении, для чего попробуйте подвинуть ее за верхнюю часть. Иначе, в случае аварии или внезапной остановки сиденье может сложиться и груз из багажника попадет в салон, что может привести к серьезным травмам или смертельному исходу.

⚠ Предостережение

Повреждение пряжек ремней безопасности задних сидений

При складывании спинок задних сидений, вставьте пряжку между спинкой и подушкой сиденья. Таким образом пряжка предохраняется от повреждения спинкой сиденья.

⚠ Предостережение

Ремни безопасности задних сидений

Возвращая спинки задних сидений в вертикальное положение, не забудьте вернуть в надлежащее положение задние плечевые ремни безопасности.

⚠ Предупреждение

Груз

Груз всегда необходимо закреплять, чтобы предотвратить его резкое перемещение по салону в случае столкновения, что может причинить травмы водителю и пассажирам. Не размещайте какие-либо предметы на задних сиденьях, поскольку там их невозможно надежно закрепить, и в случае столкновения они могут ударить водителя или переднего пассажира.

⚠ Предупреждение

Загрузка автомобиля

При загрузке или разгрузке автомобиля двигатель должен был выключен, рычаг автоматического переключения передач должен находиться в положении «Р» (парковка), а стояночный тормоз надежно затянут. При несоблюдении этих условий автомобиль может тронуться с места, если рычаг переключения передач будет случайно перемещен в другое положение.

Ремень безопасности

Система ремней безопасности

Предупреждение

- Для обеспечения максимальной безопасности необходимо пользоваться ремнями безопасности при каждой поездке на автомобиле.
- Наибольшую эффективность ремни безопасности обеспечивают, если спинки сидений находятся в вертикальном положении.
- Детей возрастом 13 лет и младше следует перевозить на заднем сиденье, правильно пристегнув ремнями безопасности. Запрещено перевозить детей на переднем пассажирском сиденье. Если на переднее сиденье необходимо посадить ребенка старше 13 лет, следует правильно пристегнуть его и отодвинуть сиденье как можно дальше назад.
- Запрещено пропускать плечевой ремень безопасности под мышкой или за спиной. При неправильном размещении плечевой ремень безопасности может стать причиной тяжелых травм при столкновении. Плечевой ремень безопасности должен проходить посреди плеча через ключицу.
- Никогда не накидывайте ремень безопасности поверх хрупких предметов. При внезапной остановке или ударе ремень безопасности может повредить их.
- Следите, чтобы ремень безопасности не перекручивался. Перекрученный ремень безопасности не может выполнять свою функцию в полной мере. При столкновении такой ремень может врезаться в тело. Следите за тем, чтобы лента ремня была прямой и не перекручивалась.
- Будьте внимательны, чтобы не повредить ленту или крепления ремня. Если лента или крепление ремня повреждены, замените их.

Предупреждение

Ремень безопасности рассчитан на охват тела по скелету: он должен низко лежать на тазе либо на тазе, грудной клетке и плечах (в зависимости от конструкции ремня); следует избегать расположения поясной ветви ремня на животе.

Чтобы ремни безопасности выполняли свое предназначение, их нужно регулировать так, чтобы они были затянуты как можно туже, но не доставляли неудобств.

Слабо затянутый ремень не может обеспечить соответствующей защиты.

Следите за тем, чтобы не загрязнять ленту ремня лаками, маслами, химическими веществами и в особенности аккумуляторной кислотой. Очистку ремня нужно выполнять с помощью мягкого мыльного раствора. Если лента ремня истерта, загрязнена или повреждена, то ремень следует заменить. Если ремень использовался при сильном ударе, следует полностью заменить весь его узел, даже если на нем нет видимых повреждений. Не следует пользоваться ремнями с перекрученными ветвями. Каждый ремень безопасности предназначен для одного пассажира: опасно пристегивать ремень, перебросив его через ребенка, сидящего на коленях у пассажира.

⚠ Предупреждение

- Пользователь не должен вносить в конструкцию ремней безопасности модификаций или доработок, вследствие которых приспособления для регулировки длины ремней перестают натягивать ремни или узел ремня безопасности невозможно отрегулировать, чтобы убрать провисание.
- При пристегивании ремня безопасности следите за тем, чтобы не вставить замок в пряжку соседнего ремня. Это опасно, так

как не обеспечивает надлежащей защиты с помощью ремня безопасности.

- Не следует отстегивать ремень безопасности, а также отстегивать и пристегивать его во время движения автомобиля. Это может привести к потере управления и созданию аварийной ситуации со смертельным исходом, серьезными травмами и повреждением имущества.
- Пристегивая ремень безопасности, следите за тем, чтобы он не проходил по твердым или хрупким предметам.
- Проверьте, чтобы в пряжке не было посторонних предметов. Из-за них ремень может неправильно пристегнуться.

Сигнал о непристегнутом ремне безопасности водителя



В качестве напоминания для водителя индикатор ремня безопасности будет гореть в течение приблизительно 6 секунд при каждом повороте ключа в замке зажигания или переключении кнопки «ENGINE START/STOP» (Запуск/остановка двигателя) в положение «ON» (Вкл.) независимо от того, пристегнут ремень или нет,

а если ремень безопасности не пристегнут, при каждом повороте ключа в замке зажигания или переведении кнопки «ENGINE START/STOP» (Запуск/остановка двигателя) в положение «ON» (Вкл.) в течение примерно 6 секунд будет звучать предупредительный звуковой сигнал.

Если водитель продолжит движение, не пристегнув ремень безопасности, то при движении на скорости ниже 20 км/ч сигнальная лампа продолжит гореть.

Если водитель продолжит движение, не пристегнув ремень безопасности, а скорость автомобиля при этом превысит 20 км/ч, то приблизительно на 100 секунд включается звуковой сигнализатор непристегнутого ремня безопасности, а соответствующая сигнальная лампа начинает мигать.

Если водитель отстегнет ремень безопасности при движении на скорости ниже 20 км/ч, сигнальная лампа продолжит гореть.

Если водитель отстегнет ремень безопасности при движении на скорости выше 20 км/ч, то приблизительно на 100 секунд включается звуковой сигнализатор непристегнутого ремня безопасности, а соответствующая сигнальная лампа начинает мигать.

Сигнал о непристегнутом ремне безопасности переднего пассажира



В качестве напоминания для переднего пассажира индикатор ремня безопасности переднего пассажира будет гореть в течение приблизительно 6 секунд при каждом повороте ключа в замке зажигания или переведении кнопки «ENGINE START/STOP» (Запуск/остановка двигателя) в положение «ON» (Вкл.) независимо от того, пристегнут ремень или нет.

Если передний пассажир останется не пристегнутым ремнем безопасности, то при движении на скорости ниже 20 км/ч сигнальная лампа продолжит гореть.

Если передний пассажир останется не пристегнутым ремнем безопасности и при этом скорость автомобиля превысит 20 км/ч, то приблизительно на 100 секунд включается звуковой сигнализатор непристегнутого ремня безопасно-

сти, а соответствующая сигнальная лампа начинает мигать.

Если передний пассажир отстегнет ремень безопасности при движении на скорости ниже 20 км/ч, сигнальная лампа продолжит гореть.

Если передний пассажир отстегнет ремень безопасности, и при этом скорость автомобиля превысит 20 км/ч, то приблизительно на 100 секунд включается звуковой сигнализатор непристегнутого ремня безопасности, а соответствующая сигнальная лампа начинает мигать.

Сигнал о непристегнутом ремне безопасности заднего ряда (при наличии)

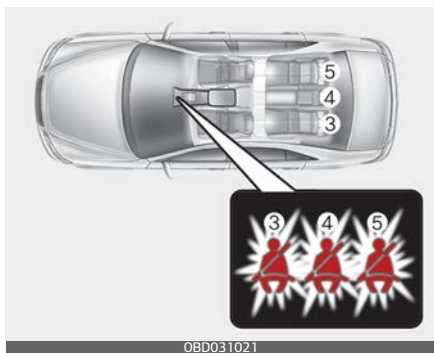

В качестве напоминания для заднего пассажира индикатор ремня безопасности будет гореть в течение приблизительно 70 секунд при повороте ключа в замке зажигания или переведении кнопки «ENGINE START/STOP» (Запуск/

остановка двигателя) в положение «ON» (Вкл.), если ремень не пристегнут. Если задний пассажир останется не пристегнутым и при этом скорость автомобиля не будет превышать 20 км/ч, то соответствующий индикатор продолжит гореть в течение приблизительно 70 секунд. Если задний пассажир останется не пристегнутым и при этом скорость автомобиля превысит 20 км/ч, то индикатор ремня безопасности будет гореть в течение приблизительно 70 секунд. Если вы отстегнете ремень и при этом скорость автомобиля не будет превышать 20 км/ч, то соответствующий индикатор продолжит гореть в течение приблизительно 70 секунд. Если задний пассажир отстегнет ремень безопасности и при этом скорость автомобиля превысит 20 км/ч, то в течение приблизительно 35 секунд будет звучать соответствующий звуковой сигнал.

Поясной/плечевой ремень безопасности

Регулировка высоты

Переднее сиденье

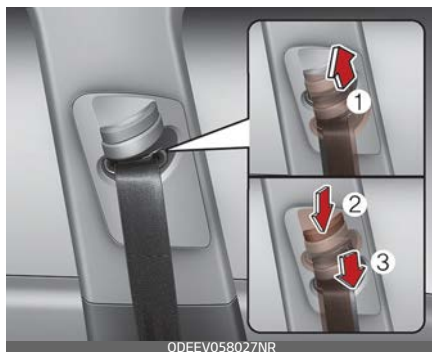

Вы можете отрегулировать высоту крепления плечевого ремня для максимального комфорта и безопасности.

По высоте регулируемый ремень безопасности не должен быть слишком близко к шее. В этом случае эффективность защиты снизится. Плечевая часть ремня должна быть отрегулирована таким образом, чтобы он проходил через грудь и середину плеча со стороны двери и не поднимался на уровень шеи.

Чтобы отрегулировать высоту крепления ремня безопасности, поднимите или опустите регулятор высоты в подходящее положение.

Чтобы поднять регулятор высоты, переместите его вверх (1). Чтобы опустить регулятор высоты, пере-

местите его вниз (3), удерживая нажатой кнопку регулятора высоты (2).

Отпустите кнопку, чтобы зафиксировать крепление. Попробуйте сдвинуть регулятор высоты, чтобы убедиться в том, что он зафиксирован на месте.

Неправильно расположенный ремень безопасности может стать причиной серьезных травм в случае аварии.

⚠ Предупреждение

- Убедитесь, что плечевой ремень зафиксирован на соответствующей высоте. Плечевой ремень не должен проходить через шею или лицо. Неправильно расположенный ремень безопасности может стать причиной серьезных травм в случае аварии.
- После аварии ремни безопасности могут быть повреждены, поэтому, если вы не замените их, они не смогут обеспечить защиту в случае другого столкновения, что приведет к травмам или смерти. Как можно скорее замените ремни безопасности после аварии.

Пристегивание ремня безопасности:

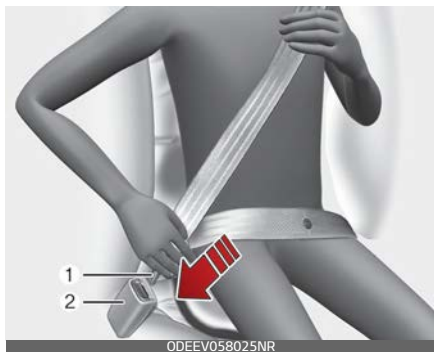

Чтобы пристегнуть ремень безопасности, вытяните его из вытягивающего устройства и вставьте металлический язычок (1) в пряжку (2). Когда язычок зафиксирован в пряжке, раздастся щелчок.

Ремень безопасности автоматически настраивается на правильную длину только после ручной регулировки его поясной части так, чтобы она плотно прилегала к бедрам. Если вы медленно и плавно наклонитесь вперед, ремень вытянется и не будет препятствовать движению. Тем не менее при резкой остановке или ударе ремень блокируется в зафиксированном положении. Ремень также заблокируется при слишком резком наклоне вперед.

*** Примечание**

Если невозможно вытащить ремень безопасности из вытягивающего устройства, сильно потяните ремень и отпустите его. Тогда вы сможете плавно вытянуть ремень.

⚠ Предупреждение

Располагайте поясную часть ремня как можно ниже и плотнее на бедрах, но не на талии. Если поясной ремень расположен слишком высоко на талии, это может увеличить вероятность получения травм в случае столкновения. Обе руки не должны находиться под или над ремнем одновременно. Одна должна быть над ремнем, а другая под ним, как показано на рисунке.

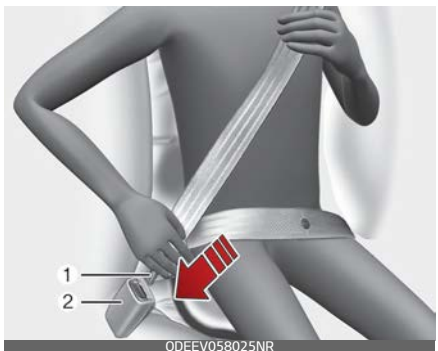

Никогда не проводите ремень безопасности под рукой возле двери.

Потяните за металлический язычок (B) и вставьте его (B) в пряжку (B'). Когда язычок зафиксирован в

пряжке, раздается щелчок. Проверьте, не перекручен ли ремень.

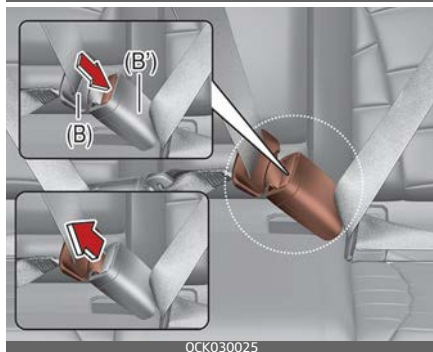
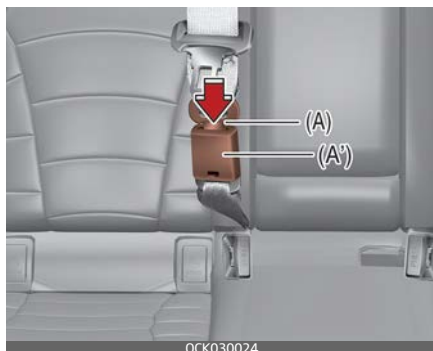

При использовании ремня безопасности пассажирами, находящимися на центральном заднем сиденье, необходимо использовать пряжку с маркировкой «CENTER» (Центральный).

⚠ Предупреждение

Всегда вставляйте маленький металлический язычок (A) в маленькую пряжку (A').

* Примечание

Если ремень безопасности не вытягивается из втягивающего механизма, потяните ремень с силой и отпустите его. После отпущения можно будет плавно вытянуть ремень на требуемую длину.

Отстегивание ремня безопасности:



Чтобы отстегнуть ремень безопасности, нажмите кнопку разблокировки (1) на пряжке. После отстегивания ремень должен автоматически возвращаться в натяжитель.

Если этого не происходит, проверьте, не перекручен ли ремень, а затем повторите попытку.

4-дверный



4-дверный



5-дверный



5-дверный



Чтобы правильно пристегнуть ремень безопасности, необходимо зафиксировать его в пряжке на каждой подушке сиденья.

(1): пряжка ремня безопасности правого заднего сиденья

(2): пряжка ремня безопасности центрального заднего сиденья

(3): пряжка ремня безопасности левого заднего сиденья

При использовании ремня безопасности пассажирами, находящимися на центральном заднем сиденье, необходимо использовать пряжку с маркировкой «CENTER» (Центральный).

⚠ Предостережение

Не следует пытаться пристегнуть ремень безопасности левого или правого сиденья к пряжке центрального сиденья.

Необходимо убедиться, что ремень безопасности центрального

заднего сиденья зафиксирован в пряжке центрального сиденья. В противном случае неправильно пристегнутый ремень безопасности не сможет обеспечить защиту.

Поясной ремень безопасности (при наличии)



Пристегивание ремня безопасности:

Чтобы застегнуть двухточечный ремень безопасности, вставьте металлический язычок (1) в пряжку (2). Когда язычок зафиксируется в пряжке, раздастся щелчок. Убедитесь в том, что ремень застегнут должным образом, и при этом не перекручен.

Регулировка длины двухточечного ремня безопасности для плотного обхвата пассажира производится вручную. Застегните ремень и натяните его, потянув за его свободный конец. Ремень должен быть расположен как можно

ниже на бедрах (1), а не на талии. Слишком высокое расположение ремня может увеличить вероятность получения травм в дорожно-транспортном происшествии. При использовании ремня безопасности пассажирами, находящимися на центральном заднем сиденье, необходимо использовать пряжку с маркировкой «CENTER» (Центральный).

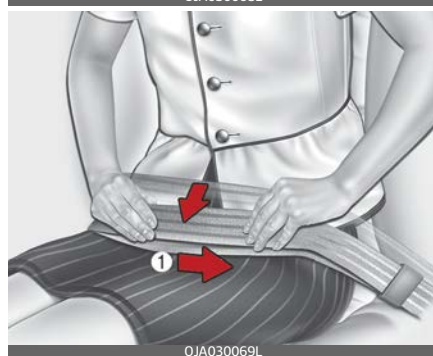
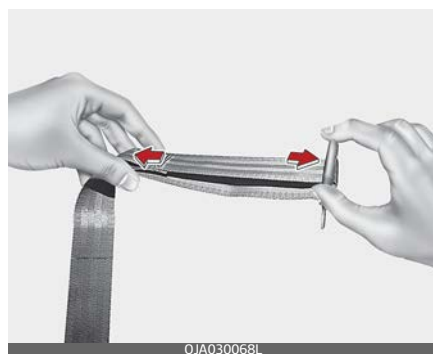

Отстегивание ремня безопасности:

Чтобы отстегнуть ремень безопасности, нажмите кнопку (1) на замке.

⚠ Предупреждение

Блокировочный механизм центрального поясного ремня безопасности отличается от тех, которые установлены на плечевых ремнях заднего сиденья. При застегивании плечевых ремней заднего сиденья или центрального поясного ремня убедитесь, что они вставлены в нужные пряжки, что позволит обеспечить максимальный уровень защиты с помощью системы ремней безопасности и гарантировать ее нормальную работу.

Ремни безопасности с устройством предварительного натяжения (при наличии)

Автомобиль оснащен ремнями безопасности водителя и переднего пассажира с преднатяжителями (преднатяжитель на втягивающем устройстве).

Преднатяжитель служит для плотного притягивания поясного ремня безопасности к телу человека в случае лобового столкновения. Преднатяжители ремней безопасности срабатывают в случае достаточно сильного столкновения.

Преднатяжители ремней безопасности срабатывают вместе с подушками безопасности в случае достаточно сильного лобового столкновения.

Если автомобиль резко останавливается или пассажир слишком быстро наклоняется вперед, втягивающее устройство ремня безопасности блокируется в одном положении. Преднатяжитель сра-

батывает в определенных условиях при лобовом столкновении и туго затягивает ремень безопасности на теле человека.

* Примечание

при наличии датчика опрокидывания

Если автомобиль оснащен боковой подушкой или шторкой безопасности, преднатяжитель срабатывает не только при лобовом столкновении, но и при боковом столкновении или опрокидывании.

* Примечание

без датчика опрокидывания

Если автомобиль оснащен боковой подушкой или шторкой безопасности, преднатяжитель срабатывает не только при лобовом столкновении, но и при боковом столкновении.

⚠ Предупреждение

Из соображений безопасности следите за тем, чтобы лента ремня не была ослаблена или перекручена и сохраняйте правильное положение на сиденье.

* Примечание

Если автомобиль оснащен боковой подушкой или шторкой безопасности, преднатяжитель срабатывает не только при лобовом столкновении, но и при боковом столкновении.

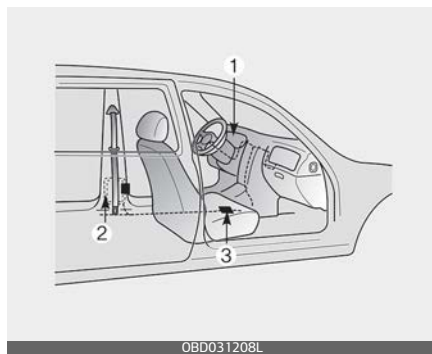

Система ремней безопасности с преднатяжителями состоит из перечисленных далее компонентов. Их местоположение указано на иллюстрации.

1. Индикатор неисправности подушек безопасности
2. Преднатяжитель на втягивающем устройстве в сборе.
3. Модуль управления системой SRS

⚠ Предупреждение

Ремень безопасности с преднатяжителем обеспечивает максимальный уровень безопасности при соблюдении следующих условий.

1. Ремень безопасности должен быть правильно расположен на теле и должным образом отрегулирован. Необходимо прочесть и соблюдать все важные рекомендации и указания по мерам предосторожности, касающиеся систем безопасности водителя и пассажиров (включая ремни и подушки безопасности), которые приводятся в данном руководстве.
2. Водитель должен следить за тем, чтобы он сам и его пассажиры правильно пристегивали ремни безопасности.

* Примечание

- Преднатяжители ремней безопасности срабатывают при определенных ситуациях с лобовым столкновением. Преднатяжители ремней безопасности срабатывают вместе с подушками безопасности в случае достаточно сильного лобового столкновения.
- При срабатывании преднатяжителей ремней безопасности может послышаться громкий шум, а в салоне может появиться мелкая пыль, похожая на дым. Это нормальные рабочие явления, которые не представляют опасности.
- Несмотря на безвредность, мелкая пыль может вызвать раздражение кожи; ее также не следует

вдыхать в течение длительного времени. После аварии, в результате которой произошла активизация преднатяжителей ремней безопасности, следует тщательно вымыть подвергнувшиеся воздействию пыли участки кожи.

- Поскольку датчик, отвечающий за срабатывание подушки безопасности системы SRS, соединен с ремнем безопасности, оснащенным преднатяжителем, индикатор подушки безопасности системы SRS на приборной панели загорается после поворота ключа в замке зажигания или перевода кнопки «ENGINE START/STOP» (Запуск/остановка двигателя) в положение «ON» (Вкл.) и гаснет примерно через 6 секунд.

⚠ Предостережение

Если преднатяжитель ремня безопасности работает неправильно, то сигнальная лампа подушки безопасности системы SRS загорается даже в том случае, если сама подушка исправна. Если индикатор подушки безопасности системы SRS не загорается при повороте ключа в замке зажигания или переводе кнопки «ENGINE START/STOP» (Запуск/остановка двигателя) в положение «ON» (Вкл.), продолжает гореть спустя 6 секунд

либо загорается во время движения автомобиля, рекомендуется проверить систему в специализированной мастерской. Kia рекомендует обратиться к официальному дилеру Kia или партнерской сервисной компании.

⚠ Предупреждение

- Преднатяжители предназначены только для однократного срабатывания. Сработавшие преднатяжители ремней безопасности подлежат замене. Все ремни безопасности любого типа подлежат замене после использования при столкновении.
- При срабатывании механизмы системы преднатяжителей ремней безопасности нагреваются. Не касайтесь элементов системы преднатяжителей ремней безопасности в течение нескольких минут после срабатывания.
- Не пытайтесь самостоятельно проверить или заменить преднатяжители ремней безопасности. Следует проверить систему в специализированной мастерской. Kia рекомендует обратиться к официальному дилеру Kia или партнерской сервисной компании.
- Не ударяйте по узлам преднатяжителей ремней безопасности.
- Не пытайтесь производить обслуживание или ремонт

системы преднатяжителей ремней безопасности ни в каком виде.

- При неправильном обращении с элементами системы преднатяжителей ремней безопасности, а также при несоблюдении предупреждений, запрещающих ударять, модифицировать, проверять, заменять, обслуживать или ремонтировать элементы системы преднатяжителей ремней безопасности, возможно неправильное функционирование или непреднамеренное срабатывание с причинением тяжелых травм.
- В движущемся автомобиле водитель и все пассажиры должны быть пристегнуты ремнями безопасности.
- Если автомобиль или преднатяжитель ремня безопасности подлежат утилизации, обратитесь в специализированную мастерскую. Kia рекомендует связаться с официальным дилером Kia или партнерской сервисной компанией.

⚠ Предостережение

Кузовные работы на передней части автомобиля могут стать причиной повреждения системы преднатяжителей ремней безопасности. Таким образом, следует пройти обслуживание в специализирован-

ной мастерской. Kia рекомендует обратиться к официальному дилеру Kia или партнерской сервисной компании.

Меры предосторожности при обращении с ремнем безопасности

Предупреждение

Все люди, находящиеся в автомобиле, все время должны быть пристегнуты ремнями безопасности. Ремни безопасности и детские автокресла снижают риск серьезных или смертельных травм для всех людей, находящихся в автомобиле, в случае столкновения или внезапной остановки. Без ремня безопасности водитель и пассажиры могут сдвинуться слишком близко к срабатывающей подушке безопасности, удариться о конструктивный элемент салона или быть выброшенными из автомобиля. Правильно используемые ремни безопасности значительно уменьшают эти риски.

Всегда соблюдайте меры предосторожности, которые приводятся в данном руководстве в отношении ремней безопасности, подушек безопасности и положения на сиденье.

Никогда не накидывайте ремень безопасности поверх хрупких предметов. При внезапной оста-

новке или ударе ремень безопасности может повредить их.

Младенец или маленький ребенок

Вам необходимо ознакомиться с принятыми в вашей стране требованиями. Детские автокресла должны быть установлены и надлежащим образом закреплены на заднем сидении. Более подробная информация об использовании детских кресел приведена в пункте "Детская удерживающая система (ДУС)" на странице 3-38.

Предупреждение

Каждый пассажир автомобиля, включая младенцев, детей и животных, должен быть всегда пристегнут ремнями безопасности. Никогда не держите ребенка на руках или коленях во время движения автомобиля. Неконтролируемые силы, возникающие во время столкновения, вырвут ребенка из ваших рук и отбросят его внутрь салона автомобиля. Всегда используйте специальное детское автокресло, соответствующее росту и весу ребенка.

* Примечание

Маленькие дети лучше всего защищены в случае аварии, если они правильно пристегнуты в расположенном на заднем сиденье специальном детском автокресле, соответствующем стандартам безопасности вашей страны. Перед покупкой любого детского автокресла убедитесь в том, что оно имеет маркировку, подтверждающую его соответствие стандартам безопасности вашей страны. Детское автокресло должно соответствовать росту и весу ребенка. Проверьте эту информацию в этикетке на детском кресле. См. раздел "Детская удерживающая система (ДУС)" на странице 3–38.

Дети старшего возраста

Дети, которые не помещаются в детское автокресло, должны располагаться на заднем сиденье и быть пристегнуты поясными/плечевыми ремнями безопасности. Поясная часть ремня должна быть пристегнута и затянута на бедрах как можно ниже. Периодически проверяйте правильность подгонки ремня. Ерзание ребенка может нарушить регулировку ремня безопасности. В случае аварии дети находятся в наибольшей безопасности, если они правильно пристегнуты на заднем сиденье

автомобиля. Если ребенок старшего возраста (более 13 лет) должен сидеть на переднем сиденье, необходимо надежно пристегнуть его с помощью поясного/плечевого ремня и переместить сиденье в крайнее заднее положение. Дети в возрасте до 13 лет должны быть надежно пристегнуты на заднем сиденье. НИКОГДА не размещайте ребенка в возрасте до 13 лет на переднем сиденье. НИКОГДА не ставьте детское автокресло, направленное против хода автомобиля, на переднем сиденье.

Если плечевая часть ремня слегка касается шеи или лица ребенка, попробуйте поместить его ближе к центру автомобиля. Если плечевой ремень по-прежнему касается лица или шеи ребенка, его нужно усадить в детское автокресло.

⚠ Предупреждение

Плечевые ремни безопасности для маленьких детей

- Никогда не допускайте контакта шеи или лица ребенка с плечевым ремнем безопасности, когда автомобиль находится в движении.
- Если ремень на ребенке неправильно закреплен и отрегулирован, существует риск получения серьезной травмы или смерти.

Беременная женщина

Для того чтобы снизить вероятность травмирования в случае аварии, беременным женщинам рекомендуется пользоваться ремнем безопасности. При использовании ремня безопасности его поясную ветвь следует разместить как можно ниже на бедрах и плотно подтянуть (не следует располагать поясную ветвь ремня на животе). За более точными рекомендациями обращайтесь к терапевту или врачу.

⚠ Предупреждение

Беременная женщина

Беременная женщина ни в коем случае не должна размещать поясную ветвь ремня безопасности на животе, где находится плод, или выше живота, так как в этом положении в случае аварии ремень может причинить вред плоду.

Перевозка пострадавшего

Во время транспортировки пострадавшего следует использовать ремень безопасности. Если необходимо, следует проконсультироваться с врачом.

Один ремень для одного человека

Запрещается пристегивать двух человек (включая ребенка) одним ремнем. При этом увеличивается вероятность получения серьезных травм в случае аварии.

Не ложитесь

Для уменьшения возможности травмирования в случае аварии и достижения максимальной эффективности системы безопасности, все пассажиры должны сидеть, а передние и задние сиденья должны находиться в вертикальном положении во время движения автомобиля. Ремень безопасности не может обеспечить надлежащую защиту, если человек лежит на заднем сиденье, или если передние и задние сиденья находятся в откинутом положении.

⚠ Предупреждение

Движение автомобиля с откинутой спинкой сиденья увеличивает вероятность серьезных или смертельных травм в случае столкновения или внезапной остановки. Эффективность системы безопасности (ремни безопасности и подушки безопасности) значительно ухудшается при откидывании сиденья. Ремни безопасности должны проходить на бедрах и груди, чтобы работать должным

образом. Чем более спинка сиденья наклонена назад, тем больше шансов, что бедра пассажира выскользнут из-под ремня безопасности, что приведет к серьезным внутренним повреждениям. Кроме того, плечевой ремень безопасности может ударить по шее пассажира. Водители и пассажиры всегда должны сидеть на своих местах на полную глубину сиденья с правильно пристегнутыми ремнями безопасности, при этом спинка сиденья должна находиться в вертикальном положении.

Уход за ремнями безопасности

Запрещается разбирать систему ремней безопасности и вносить в нее изменения. Кроме того, соблюдайте осторожность, чтобы не повредить ремни безопасности и крепежные приспособления петлями сидений, дверьми и другими способами.

Предупреждение

- При возврате спинки заднего сиденья в вертикальное положение после складывания следите за тем, чтобы не повредить ленту или пряжку ремня безопасности. Следите, чтобы лента или пряжка ремня не были зажаты задним сиденьем. Ремень безопасности с поврежденной лентой или пряж-

кой потеряет свою прочность и может не сработать во время аварии или при внезапной остановке, что может привести к серьезной травме. В случае повреждения ленты или пряжки ремня безопасности немедленно замените их.

- В закрытом автомобиле, оставленном на солнце, ремни безопасности могут сильно нагреться. При контакте с ними дети и несовершеннолетние могут получить ожоги.

Периодический осмотр

Все ремни безопасности должны периодически проверяться на наличие износа или повреждений. Поврежденные детали должны быть заменены при первой же возможности.

Ремень должен быть чистым и сухим

Ремень безопасности должен содержаться чистым и сухим. При загрязнении ремней их можно очистить слабым мыльным раствором и теплой водой. Отбеливатель, краска, сильные моющие средства или абразивы не должны использоваться, потому что они могут повредить и ослабить ткань.

Время замены ремней безопасности

Если автомобиль попал в аварию, весь узел использовавшегося ремня безопасности необходимо полностью заменить. Это должно быть сделано, даже если не заметно никаких повреждений. В этом случае следует заменить систему в специализированной мастерской.

Kia рекомендует проконсультироваться с официальным дилером Kia или партнерской сервисной компанией.

Детская удерживающая система (ДУС)

Наша рекомендация: перевозите детей только на заднем сидении

⚠ Предупреждение

Дети в автомобиле должны быть правильно пристегнуты. Детей всех возрастов безопаснее всего перевозить на заднем сиденье. Ни при каких обстоятельствах не устанавливайте детское автокресло на переднее пассажирское сиденье, если не отключена подушка безопасности.

Дети до 13 лет в автомобиле должны располагаться на заднем сиденье и быть правильно пристегнуты, чтобы свести к минимуму риск травм при аварии, внезапной остановке или резком маневре.

Согласно статистике аварий, дети находятся в большей безопасности, когда должным образом пристегнуты на задних сиденьях, чем когда находятся на переднем сиденье. Если ребенок слишком большой для использования детской удерживающей системы, должны использоваться штатные ремни безопасности.

В большинстве стран действуют нормы, требующие перевозить

детей в одобренных детских автокреслах.

Предписываемые законом возраст или вес/рост ребенка, при достижении которых вместо детских удерживающих систем могут использоваться ремни безопасности, в различных странах могут отличаться, поэтому следует знать об определенных требованиях в конкретной стране.

Детские удерживающие системы должны надлежащим образом размещаться и устанавливаться на сиденье. Следует использовать имеющиеся в продаже детские автокресла, соответствующие требованиям, принятым в вашей стране.

Детская удерживающая система (ДУС)

Младенцы и маленькие дети должны быть пристегнуты в соответствующих детских удерживающих системах, установленных лицом по направлению или против направления движения на сиденье автомобиля. Ознакомьтесь с инструкциями по установке и использованию детских автокресел, которые предоставляются изготовителем, и следуйте им.

⚠ Предупреждение

- При установке и эксплуатации детского автокресла соблюдайте инструкции производителя.
- Ребенок должен быть пристегнут с помощью детской удерживающей системы должным образом.
- Не следует использовать детскую кроватку или автокресло, которые крепятся на сиденье с помощью крючков: такая система крепления не обеспечивает достаточной защиты при аварии.
- После аварии следует проверить систему в специализированной мастерской. Kia рекомендует обратиться к официальному дилеру Kia или партнерской сервисной компании.

Выбор детской удерживающей системы (ДУС)

При выборе детской удерживающей системы для ребенка всегда обращайтесь внимание на нижеследующее.

- Убедитесь в том, что детское автокресло имеет маркировку, подтверждающую его соответствие стандартам безопасности вашей страны.

Детское автокресло может устанавливаться в автомобиль, только если оно сертифициро-

вано в соответствии с требованиями ECE-R44 или ECE-R129.

- Выбор детской удерживающей системы должен производиться на основании роста и веса ребенка. Эта информация обычно представлена на этикетках и в инструкции по применению системы.
- Выбирайте детское автокресло, которое идеально подходит для положения сиденья автомобиля, на котором оно будет установлено.

Чтобы узнать о пригодности детских автокресел для установки на сиденья, см. "Пригодность каждого посадочного места для размещения детских автокресел, крепящихся ремнями безопасности и с помощью системы ISOFIX, в соответствии с нормами ООН (для Европы)" на странице 3-49, .

- Ознакомьтесь с инструкциями по установке и использованию детских автокресел, которые предоставляются изготовителем, и следуйте им.

Типы детских удерживающих систем

Существует три основных типа детских автокресел: детское автокресло с ориентацией против хода движения, детское автокресло с ориентацией по ходу движения и дополнительная подушка.

Они разделяются на категории согласно возрасту, росту и весу ребенка.

Детское автокресло с ориентацией против хода движения



Детская удерживающая система с расположением против хода движения обеспечивает удерживание с помощью поверхности, на которую опирается спина ребенка. Ребенок фиксируется системой ремней, которая в случае аварии удерживает его в детском автокресле и снижает нагрузку на уязвимые шею и позвоночник.

Всех детей в возрасте до одного года следует перевозить только в детских автокреслах с ориентацией против хода движения. Существует множество видов детских удерживающих систем с расположением против хода движения. Детские удерживающие системы для младенцев должны располагаться только против хода движе-

ния. Детские автокресла-трансформеры и детские автокресла «3 в 1», как правило, имеют более высокие ограничения по росту и весу для ориентации против хода движения, что позволяет перевозить ребенка с ориентацией против хода движения в течение более длительного времени.

Детское автокресло с ориентацией против хода движения следует использовать до тех пор, пока рост и вес ребенка не достигли ограничений, установленных производителем детского автокресла.

Детское автокресло с ориентацией по ходу движения



Детское автокресло с ориентацией по ходу движения обеспечивает фиксацию ребенка при помощи ремней. Перевозить ребенка в детском автокресле с ориентацией по ходу движения, снабженном ремнями, следует до тех пор, пока рост и вес ребенка не достигли ограни-

чений, установленных производителем детского автокресла.

Когда ребенок вырастает из детского автокресла с ориентацией по ходу движения, его следует перевозить на дополнительной подушке.

Кресла-бустеры

Кресло-бустер — это детское автокресло, предназначенное для лучшей фиксации системы ремней безопасности. При использовании кресла-бустера ремни безопасности располагаются правильно, прилегая к самым прочным частям тела ребенка. Детей следует перевозить на кресле-бустере до тех пор, пока они не вырастут достаточно для того, чтобы ремни безопасности располагались правильно.

При правильно закрепленном ремне безопасности поясной ремень должен удобно располагаться на верхней части бедер, а не на животе. Плечевой ремень безопасности должен удобно проходить через плечо и грудную клетку, а не через шею или лицо. Дети до 13 лет в автомобиле должны быть правильно зафиксированы, чтобы свести к минимуму риск травм при аварии, внезапной остановке или резком маневре.

установка детской удерживающей системы (ДУС)

⚠ Предупреждение

Перед установкой детской удерживающей системы:

ознакомьтесь с инструкциями по установке и использованию детского автокресла, которые предоставляются производителем, и следуйте им.

Несоблюдение каких-либо инструкций или предупреждений может увеличить риск получения СЕРЬЕЗНОЙ ТРАВМЫ или СМЕРТЕЛЬНОГО ИСХОДА в случае аварии.

⚠ Предупреждение

Если подголовник сиденья мешает правильной установке детского автокресла, необходимо отрегулировать или полностью снять подголовник этого сиденья.

После выбора подходящего вашему ребенку детского автокресла и его размещения на сиденье необходимо выполнить три действия для его надлежащей установки.

- **Надежно закрепите детское автокресло на сиденье автомобиля.** Все детские автокресла крепятся к сиденью автомобиля с помощью поясного ремня безо-

пасности или части поясного/плечевого ремня безопасности, якорного крепления ISOFIX и (или) опорной ноги.

- **Убедитесь, что детское автокресло надежно закреплено.** После установки детской удерживающей системы следует попытаться наклонить ее вперед и из стороны в сторону, чтобы проверить надежность ее крепления. Детское автокресло, крепящееся с помощью ремня безопасности, должно быть зафиксировано максимально надежно. Тем не менее, возможно незначительное движение в стороны.

При установке детского автокресла отрегулируйте сиденье автомобиля и спинку сиденья (подъем и (или) расстояние смещения вперед-назад) так, чтобы ребенок мог удобно разместиться в детском автокресле.

- **Зафиксируйте ребенка в детском автокресле.** Убедитесь, что ребенок зафиксирован в детской удерживающей системе в соответствии с инструкциями изготовителя.

⚠ Предостережение

Во время стоянки в закрытом автомобиле детское автокресло может сильно нагреваться. Чтобы избежать ожогов, проверяйте темпера-

туру поверхности сиденья и пряжек, прежде чем посадить ребенка в детское автокресло.

Крепление ISOFIX и крепление якорный ремень (система крепления ISOFIX) для детей

Крепления ISOFIX обеспечивают фиксацию детской удерживающей системы во время поездки и в случае аварии. Система спроектирована так, чтобы максимально упростить процесс установки и снизить вероятность его неправильного выполнения. Системой ISOFIX используются предусмотренные на автомобиле крепления и приспособления детской удерживающей системы. Система ISOFIX позволяет отказаться от использования ремней безопасности для крепления детской удерживающей системы к задним сиденьям.

Анкерные крепления ISOFIX представляют собой металлические петли, встроенные в кузов автомобиля. Предусмотрено два нижних крепления для каждого места установки ISOFIX, которые предназначены для нижних деталей крепления детской удерживающей системы.

Для использования системы ISOFIX автомобиля необходимо приобрести детскую удерживающую систему с креплениями ISOFIX.

Производитель детского кресла предоставит инструкции, как использовать детское кресло с фиксаторами, подходящими для якорных креплений ISOFIX.

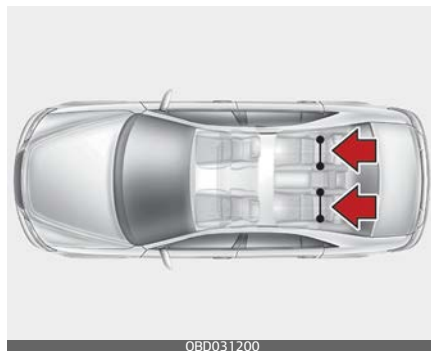

Якорные крепления ISOFIX имеются для левого и правого бокового места на заднем сиденье. Местоположение компонентов показано на иллюстрации.

⚠ Предупреждение

Не пытайтесь устанавливать детское кресло с использованием якорных креплений ISOFIX в центральном месте на заднем сиденье. Оно не оборудовано анкерными креплениями ISOFIX. Использование якорных креплений для установки детского кресла в центральном месте на заднем сиденье может привести к повреждению якорных креплений.



Якорные крепления ISOFIX расположены между подушкой и спинкой задних сидений (крайние сиденья слева и справа) и отмечены соответствующими символами.

Для использования анкерных креплений ISOFIX нажмите на верхнюю часть крышки анкерного крепления ISOFIX.

* (1): анкерное крепление ISOFIX
(2): индикатор положения якорных креплений ISOFIX (Тип А-

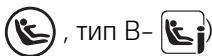

, тип В-

Крепление детской удерживающей системы с помощью системы крепления ISOFIX

Чтобы установить детское автокресло, соответствующее стандарту i-Size или ISOFIX, на любом из задних боковых сидений, выполните следующие действия:

1. Отодвиньте пряжку ремня безопасности в сторону от анкерного крепления ISOFIX.
2. Уберите все предметы, которые могут мешать подсоединению детской удерживающей системы к анкерным креплениям ISOFIX.
3. Установите детское автокресло на сиденье автомобиля и зафиксируйте его в якорных креплениях ISOFIX в соответствии с инструкциями производителя автокресла.
4. Для правильной установки и фиксации креплений ISOFIX на детском автокресле в якорных креплениях ISOFIX необходимо строго следовать инструкциям производителя автокресла.

⚠ Предупреждение

При использовании системы ISOFIX соблюдайте следующие меры предосторожности:

- Прочитать прилагаемые к детской удерживающей системой инструкции по установке.
- Ребенок может достать и схватить не втянутые ремни безопасности, поэтому следует застегнуть все неиспользуемые ремни безопасности и втянуть лямки ремней безопасности позади ребенка. Ребенок может задохнуться, если плечевая лямка обернется вокруг его шеи и ремень безопасности натянется.
- **ЗАПРЕЩАЕТСЯ** присоединять несколько детских удерживающих систем к одному анкерному креплению. Это может стать причиной ослабления или поломки анкера или крепежного фиксатора.
- После аварии система ISOFIX должна быть обязательно проверена дилером. В результате аварии система ISOFIX может быть повреждена и не способна фиксировать детскую удерживающую систему должным образом.

Крепление детской удерживающей системы с помощью верхнего ремня (при наличии)

4-дверный

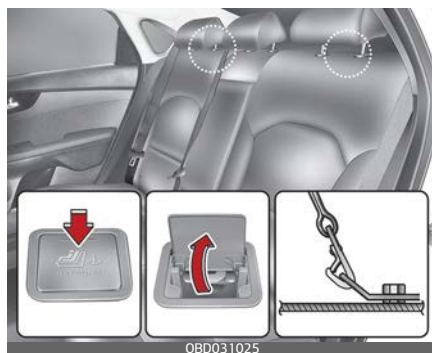

5-дверный



Система якорных ремней для детского автокресла располагается на полке, установленной за задними сиденьями (4-дверная модель), или на тыльной стороне спинки заднего сиденья (5-дверная модель).



1. Перебросьте якорный ремень детского автокресла через спинку сиденья. При размещении якорного ремня следуйте инструкциям производителя детского кресла.



2. Подсоедините якорный ремень к якорному креплению, затем затяните якорный ремень в соответствии с инструкциями производителя детского сиденья, чтобы прикрепить детское сиденье к сиденью автомобиля.

⚠ Предупреждение

При установке якорного ремня соблюдайте следующие меры предосторожности:

- Прочитать прилагаемые к детской удерживающей системой инструкции по установке.
- ЗАПРЕЩАЕТСЯ присоединять несколько детских удерживающих систем к одному анкерному креплению ISOFIX для верхнего ремня. Это может стать причиной ослабления или поломки анкерного крепления или крюка ремня.
- Запрещается крепить верхний ремень к другим анкерным креплениям, кроме специально предназначенного. При ненадлежащем креплении ремень может не обеспечивать надежной фиксации.
- Крепления детского автокресла рассчитаны только на нагрузки, возникающие при правильной установке автокресла. Ни при каких обстоятельствах не допускается их использование для крепления штатных ремней безопасности или для фиксации других предметов или оборудования в автомобиле.

Крепление детского автокресла с использованием поясного/плечевого ремня безопасности

Если не используется система ISOFIX, то все детские кресла необходимо прикрепить к заднему сиденью с помощью поясного/плечевого ремня безопасности.

Установка детского автокресла с использованием поясного/плечевого ремня безопасности

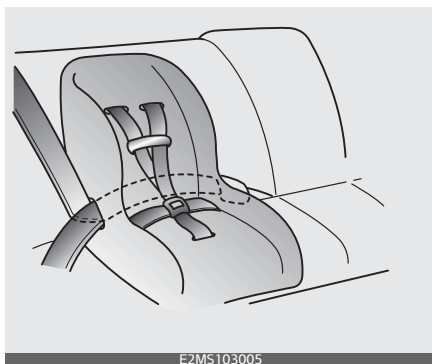

Для установки детского автокресла на заднем сидении выполните следующие действия:

1. Установите детскую удерживающую систему на заднее сиденье и протяните ремень с креплением в трех точках вокруг детской удерживающей системы или через нее, соблюдая указания производителя детской удерживающей системы. Убедитесь, что ремень не перекручен.
2. Застегните пряжку ремня. Должен раздаться отчетливый щелчок. Расположите кнопку фиксатора таким образом, чтобы обеспечить к ней беспрепятственный доступ в случае чрезвычайной ситуации.



3. По возможности натяните ремень, нажав на детское автокресло и одновременно направляя плечевой ремень безопасности во втягивающее устройство.
4. Попытайтесь сдвинуть детскую удерживающую систему в разные стороны, чтобы убедиться в надежности ее крепления ремнем безопасности.



Если производитель детского автокресла рекомендует использовать якорный ремень с поясным/плечевым ремнем безопасности, "Крепление ISOFIX и крепление якорный ремень (система крепления ISOFIX) для детей" на странице 3-43.

Чтобы снять детское автокресло, нажмите кнопку на пряжке, а затем вытащите ремень безопасности из детского кресла, дав ему полностью втянуться.

Пригодность каждого посадочного места для размещения детских автокресел, крепящихся ремнями безопасности и с помощью системы ISOFIX, в соответствии с нормами ООН (для Европы)

- Да: подходит для установки ДУС указанной категории
- Нет: не подходит для установки ДУС указанной категории
- «?»: не относится
- Таблица приведена для автомобилей с левосторонним управлением. Таблица действительна для праворульного автомобиля, кроме переднего пассажирского сиденья. Для переднего пассажирского сиденья (посадочного места 1) праворульного автомобиля необходимо использовать информацию для посадочного места 3.

Категории ДУС		Позиции сидений						
		1	2	3		4	5	6
				Подушка без-опасност и вкл.	Подушка без-опасност и выкл.			
Универсальные ДУС с ремненной фиксацией	Все весовые категории	–	–	Нет	Да (F, R)	Да ¹⁾ (F, R)	Да ²⁾ (F, R)	Да ¹⁾ (F, R)
CRS стандарта i-Size	ISOFIX CRF: F2, F2X, R1, R2	–	–	Нет	Нет	Нет	Нет	Нет
Переносная детская кроватка (детское автокресло с креплением ISOFIX, устанавливаемое поперечно)	ISOFIX CRF: L1, L2	–	–	Нет	Нет	Нет	Нет	Нет
Автокресла ISOFIX для младенцев* (*: автокресла ISOFIX для новорожденных)	ISOFIX CRF: R1	–	–	Нет	Нет	Да (R)	Нет	Да (R)
Автокресла ISOFIX для детей ясельного возраста – маленькие	ISOFIX CRF: F2, F2X, R2, R2X	–	–	Нет	Нет	Да (F, R)	Нет	Да (F, R)
Автокресло ISOFIX для детей ясельного возраста – большое* (*: без дополнительных подушек)	ISOFIX CRF: F3, R3	–	–	Нет	Нет	Да ³⁾ (F, R)	Нет	Да ³⁾ (F, R)
Дополнительная подушка — узкая	ISO CRF: B2	–	–	Нет	Нет	Да	Нет	Да
Дополнительная подушка — полноразмерная	ISO CRF: B3	–	–	Нет	Нет	Да	Нет	Да

F: ориентация по направлению движения; R: ориентация против направления движения

1) Для установки универсального автокресла на боковое сиденье второго ряда необходимо соответственно отодвинуть сиденье первого ряда. 2) Никогда не устанавливайте автокресло с опорной ногой на центральное сиденье второго ряда. 3) Для установки большого автокресла ISOFIX для детей ясельного возраста в положении спиной вперед см. примечания ниже. – Сиденье водителя: необходимо сдвинуть сиденье водителя в центральное положение и поднять до максимального уровня по высоте. – Переднее пассажирское сиденье: сиденье должно быть надлежащим образом выдвинуто вперед.

Пригодность посадочного места для размещения детских автокресел Belted и ISOFIX в соответствии с нормами ООН (кроме Европы)

- Да: подходит для установки ДУС указанной категории
- Нет: не подходит для установки ДУС указанной категории
- «?»: не относится
- Таблица приведена для автомобилей с левосторонним управлением. Таблица действительна для праворульного автомобиля, кроме переднего пассажирского сиденья. Для переднего пассажирского сиденья (посадочного места 1) праворульного автомобиля необходимо использовать информацию для посадочного места 3.

3

Категории ДУС		Позиции сидений						
		1	2	3		4	5	6
				Подушка без-опасност и вкл.	Подушка без-опасност и выкл.			
Универсальные ДУС с ременной фиксацией	Все весовые категории	–	–	Нет	Да (F)	Да ¹⁾ (F, R)	Нет	Да ¹⁾ (F, R)
CRS стандарта i-Size	ISOFIX CRF: F2, F2X, R1, R2	–	–	Нет	Нет	Нет	Нет	Нет
Переносная детская кроватка (детское автокресло с креплением ISOFIX, устанавливаемое поперечно)	ISOFIX CRF: L1, L2	–	–	Нет	Нет	Нет	Нет	Нет
Автокресла ISOFIX для младенцев* (*: автокресла ISOFIX для новорожденных)	ISOFIX CRF: R1	–	–	Нет	Нет	Да (R)	Нет	Да (R)
Автокресла ISOFIX для детей ясельного возраста – маленькие	ISOFIX CRF: F2, F2X, R2, R2X	–	–	Нет	Нет	Да (F, R)	Нет	Да (F, R)
Автокресло ISOFIX для детей ясельного возраста – большое* (*: без дополнительных подушек)	ISOFIX CRF: F3, R3	–	–	Нет	Нет	Да ²⁾ (F, R)	Нет	Да ²⁾ (F, R)
Дополнительная подушка — узкая	ISO CRF: B2	–	–	Нет	Нет	Да	Нет	Да
Дополнительная подушка — полноразмерная	ISO CRF: B3	–	–	Нет	Нет	Да	Нет	Да

F: ориентация по направлению движения; R: ориентация против направления движения

1) Для установки универсального автокресла на боковое сиденье второго ряда необходимо соответственно отодвинуть сиденье первого ряда. 2) Для установки большого автокресла ISOFIX для детей ясельного возраста в положении спиной вперед см. примечания ниже. – Сиденье водителя: необходимо сдвинуть сиденье водителя в центральное положение и поднять до максимального уровня по высоте. – Переднее пассажирское сиденье: сиденье должно быть надлежащим образом выдвинуто вперед.

Номер сиденья	Позиция в автомобиле	Позиции сидений
1	Переднее левое	
2	Переднее центральное	
3	Переднее правое	
4	Левое 2-го ряда	
5	Центральное 2-го ряда	
6	Правое 2-го ряда	

* Если подголовник сиденья мешает правильной установке детского автокресла, необходимо отрегулировать или полностью снять подголовник этого сиденья.

* Ни при каких обстоятельствах не устанавливайте обращенное назад детское автокресло на переднее пассажирское сиденье, если не отключена подушка безопасности.

Рекомендуемые детские автокресла — для Европы

Весовая категория	Размер	Тип крепления	Наименование	Производитель	Тип крепления	Сертификат ECE-R44
Группа 0-1 (0-13 кг)	E	ISO/R1	Детское автокресло Baby Safe Plus	Детское автокресло Britax Römer	Устанавливается против направления движения, с базой ISOFIX	E1 04301146
Группа 1 (9-18 кг)	B1	ISO/F2X	Детское автокресло Duo Plus	Детское автокресло Britax Römer	Устанавливается по направлению движения, с нижним анкерным креплением ISOFIX + креплением Top Tether	E1 04301133

Информация о производителях детских автокресел

Britax Römer <http://www.britax.com>

Подушка безопасности — система пассивной безопасности

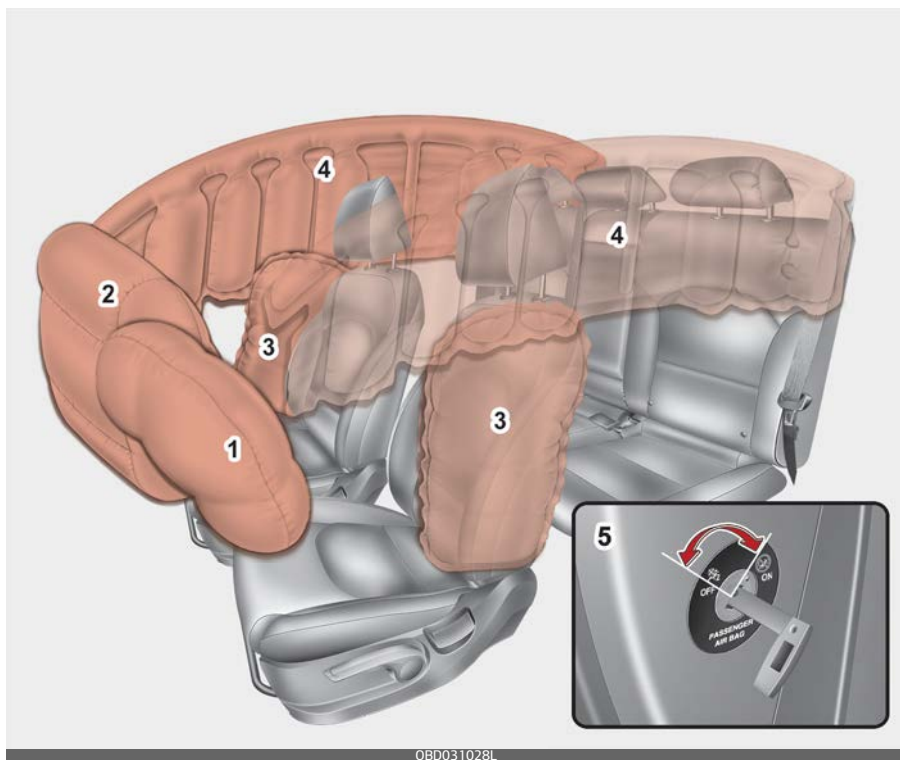

OBD031028L

* Фактические подушки безопасности в автомобиле могут отличаться от изображенных на рисунке.

1. Передняя подушка безопасности водителя*
2. Фронтальная подушка безопасности пассажира*
3. Боковая подушка безопасности*
4. Боковая шторка безопасности*
5. Переключатель «ON/OFF» (Вкл./выкл.) фронтальной подушки безопасности пассажира*

* : при наличии

⚠ Предупреждение

- Даже если автомобиль оснащен подушками безопасности, водитель и пассажиры должны всегда пристегиваться ремнями безопасности, которые снижают риск получения и тяжесть травм в случае аварии или опрокидывания автомобиля.
- Система пассивной безопасности и натяжители ремня безопасности содержат взрывчатые химические вещества.

Перед очисткой автомобиля необходимо снять систему пассивной безопасности и преднапряжители. В противном случае может возникнуть пожар. Перед утилизацией автомобиля следует обратиться в специализированную мастерскую. Kia рекомендует обратиться к официальному дилеру Kia или партнерской сервисной компании.

- Храните детали и проводку системы пассивной безопасности в сухом месте. Под воздействием воды или другой жидкости они могут прийти в негодность и привести к пожару или серьезным травмам.

Принцип действия подушки безопасности

- Подушки безопасности срабатывают (могут при необходимости надуваться), только если ключ в замке зажигания или кнопка «ENGINE START/STOP» (Запуск/остановка двигателя) переведены в положение «ON» (Вкл.).
- Подушки безопасности незамедлительно надуваются в случае сильного фронтального или бокового столкновения (если автомобиль оснащен боковой подушкой или шторкой безопасности) с целью уберечь находящихся в салоне людей от серьезных травм.

*** Примечание****При наличии датчика опрокидывания**

Подушки безопасности также незамедлительно надуваются в случае опрокидывания (если автомобиль оснащен боковой подушкой или шторкой безопасности) с целью уберечь находящихся в салоне людей от серьезных травм.

- Конкретной скорости автомобиля, на которой надуваются подушки безопасности, нет. В общем случае подушки безопасности срабатывают в зависимости от силы и направления столкновения. На основании этих

двух факторов датчики передают сигнал с командой на раскрытие/надувание подушек безопасности.

- Раскрытие подушки безопасности зависит от совокупности факторов, в частности от скорости автомобиля, угла удара, а также плотности и жесткости транспортных средств или других объектов, в которые врезался автомобиль при столкновении. Определяющие факторы не ограничиваются перечисленными выше.
- Передние подушки безопасности моментально полностью надуваются и затем сдуваются. Практически невозможно увидеть, как подушки безопасности надуваются во время аварии. Намного более вероятно, что после столкновения просто будет видно, что раскрывшиеся подушки безопасности свисают из своих модулей.
- Для того чтобы обеспечить защиту при серьезном столкновении, подушки безопасности должны наполняться очень быстро. Высокая скорость наполнения подушки безопасности обусловлена крайне коротким промежутком времени, в течение которого происходит столкновение, а также необходимостью раскрытия подушки безопасности в пространстве между пасса-

жиром и элементами конструкции автомобиля прежде, чем пассажир ударится об эти элементы.

Высокая скорость наполнения подушки безопасности уменьшает риск получения тяжелых или опасных для жизни травм при сильном столкновении, поэтому данный параметр является важной характеристикой ее конструкции.

Однако наполнение подушки безопасности также может причинить травмы, например ссадины на лице, гематомы и переломы, так как вследствие высокой скорости наполнения подушки безопасности раскрываются со значительной силой.

- **В некоторых обстоятельствах контакт с подушкой безопасности рулевого колеса может привести к смертельным травмам, особенно если человек сидит слишком близко к рулю.**

Предупреждение

- Для того чтобы избежать тяжелых травм или смерти вследствие раскрытия подушек безопасности при столкновении, водитель должен сидеть как можно дальше от подушки безопасности рулевого колеса (на расстоянии по меньшей мере 250 мм (10 дюймов)). Передний пасса-

жир должен отодвинуть сиденье как можно дальше назад и сидеть, откинувшись на спинку.

- В случае столкновения подушки безопасности наполняются мгновенно, и пассажиры могут пострадать от силы раскрытия подушек, если сидят в неправильном положении.
- Наполнение подушки безопасности может стать причиной травм, в частности ссадин на лице и теле, порезов от разбившегося стекла или ожогов.

Шум и дым

Когда подушки надуваются, они производят громкий шум, и в салоне автомобиля появляются дым и порошковая взвесь в воздухе. Это нормальное явление, которое происходит в результате срабатывания устройства надувания подушки безопасности. После срабатывания подушки безопасности вы можете почувствовать существенный дискомфорт при дыхании вследствие контакта груди с ремнем безопасности и подушкой безопасности, а также вдыхания дыма и порошка.

Откройте двери и/или окна как можно скорее после удара, чтобы уменьшить дискомфорт и предотвратить длительное воздействие дыма и порошка.

Хотя дым и порошок нетоксичны, они могут вызывать раздражение кожи (глаз, носа, горла и т. д.). В этом случае промойте пораженный участок холодной водой и сразу же обратитесь к врачу, если симптомы не проходят.

⚠ Предупреждение

- При раскрытии подушки безопасности относящиеся к ней детали в рулевом колесе, приборной панели, передних сиденьях и/или по обе стороны рейлингов на крыше над передними и задними дверями становятся очень горячими. Во избежание ожогов не прикасайтесь к внутренним компонентам отсека подушки безопасности сразу после ее раскрытия.
- Не размещайте и не устанавливайте в зонах срабатывания подушек безопасности, таких как панель приборов, окна, стойки и рейлинги крыши автомобиля.

Табличка, содержащая сведения о подушке безопасности переднего сиденья пассажира с предупреждением об установке детского автокресла

Тип А



OYDESA2042

Тип В

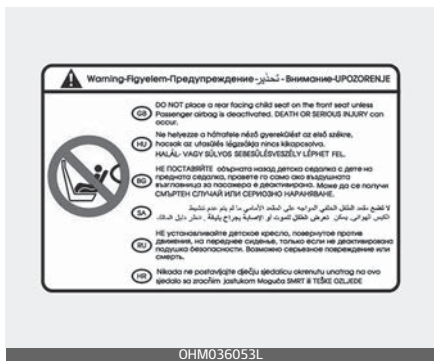

OHM036053L

Предупреждение

Запрещается устанавливать детское автокресло на переднее пассажирское сиденье в положении против хода автомобиля, если не отключена подушка безопасности пассажира. При срабатывании подушки безопасности пассажира она ударяет о детское автокресло,

что может привести к гибели ребенка.

Кроме того, не рекомендуется устанавливать на переднем пассажирском сиденье детское кресло в положении по ходу движения автомобиля. При срабатывании подушки безопасности переднего пассажира ребенок может получить тяжелые или смертельные травмы.

Если автомобиль оснащен выключателем подушки безопасности переднего пассажира, то ее можно включать или выключать по необходимости.

Предупреждение

- КАТЕГОРИЧЕСКИ запрещается устанавливать детское автокресло против хода автомобиля на сиденье с ВКЛЮЧЕННОЙ ПОДУШКОЙ БЕЗОПАСНОСТИ. Возможна ГИБЕЛЬ ребенка или нанесение ему ТЯЖЕЛЫХ ТРАВМ.
- Если ребенок сидит в автокресле, которое расположено на крайнем заднем сиденье автомобиля, оснащенном боковыми подушками безопасности и/или шторками безопасности, то детское автокресло нужно устанавливать на максимальном удалении от двери и надежно закреплять.

При срабатывании боковых подушек/шторок безопасности они могут причинить младенцу или маленькому ребенку тяжелые травмы или стать причиной его гибели.

Сигнальная лампа подушки безопасности



Сигнальная лампа неисправности подушки безопасности на приборной панели автомобиля призвана предупреждать о потенциальной проблеме с подушкой безопасности (системой пассивной безопасности).

Когда ключ в замке зажигания или кнопка «ENGINE START/STOP» (Запуск/остановка двигателя) переведены в положение «ON» (Вкл.), этот индикатор должен загореться приблизительно на 6 секунд, а затем погаснуть.

Проверьте систему в следующих случаях.

- При переведении ключа в замке зажигания или кнопки «ENGINE START/STOP» (Запуск/остановка двигателя) в положение «ON» (Вкл.) индикатор загорается не сразу.

- Лампа продолжает гореть спустя примерно 6 секунд.
- Лампа загорается при движении автомобиля.
- Индикатор мигает, когда ключ в замке зажигания или кнопка «ENGINE START/STOP» (Запуск/остановка двигателя) переведены в положение «ON» (Вкл.).

Индикатор включения передней подушки безопасности пассажира (при наличии)



- Индикатор включения передней подушки безопасности пассажира загорается приблизительно на 4 секунды после переведения ключа в замке зажигания или кнопки «ENGINE START/STOP» (Запуск/остановка двигателя) в положение «ON» (Вкл.).

Индикаторная лампа включения фронтальной подушки безопасности пассажира также загорается, когда переключатель «ON/OFF»

(Вкл./выкл.) фронтальной подушки безопасности пассажира установлен в положение «ON» (Вкл.), и гаснет приблизительно через 60 секунд.

Индикатор отключения (OFF) передней подушки безопасности пассажира (при наличии)



 Индикатор выключения передней подушки безопасности пассажира загорается приблизительно на 4 секунды после переведения ключа в замке зажигания или кнопки «ENGINE START/STOP» (Запуск/остановка двигателя) в положение «ON» (Вкл.).

Сигнальная лампа выключения фронтальной подушки безопасности также включается, когда выключатель фронтальной подушки безопасности устанавливается в положение «OFF» (Выкл.) и выключается, когда выключатель фронтальной подушки безопасно-

сти устанавливается в положение «ON» (Вкл.).

⚠ Предостережение

В случае неполадок переключателя фронтальной подушки безопасности пассажира сигнальная лампа выключения передней подушки безопасности пассажира не загорается (загорается сигнальная лампа включения фронтальной подушки безопасности пассажира и выключается приблизительно через 60 секунд), а фронтальная подушка безопасности пассажира надувается при лобовом ударе, даже если переключатель передней подушки безопасности пассажира установлен в положение «OFF» (Выкл.).

В этом случае следует проверить переключатель «ON/OFF» (Вкл./выкл.) передней подушки безопасности пассажира и систему подушек безопасности SRS в специализированной мастерской. Kia рекомендует обратиться к официальному дилеру Kia или партнерской сервисной компании.

Компоненты и функции системы пассивной безопасности

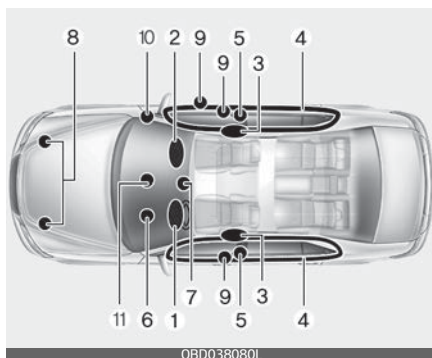

В систему подушек безопасности входят указанные далее элементы.

1. Модуль фронтальной подушки безопасности водителя*
2. Модуль фронтальной подушки безопасности пассажира*
3. Модули боковых подушек безопасности*
4. Модули шторки безопасности*
5. Преднатяжитель на втягивающем устройстве в сборе*
6. Сигнальная лампа подушки безопасности*
7. Модуль управления системой пассивной безопасности (SRSCM)/датчик опрокидывания
8. Датчики фронтального удара*
9. Датчики бокового удара*
10. Переключатель «ON/OFF» (Вкл./выкл.) фронтальной подушки безопасности пассажира*
11. Индикатор «ON/OFF» (Вкл./выкл.) фронтальной подушки безопасности пассажира*

* : при наличии

Когда ключ в замке зажигания или кнопка «ENGINE START/STOP» (Запуск/остановка двигателя) переведены в положение «ON» (Вкл.), модуль SRSCM постоянно контролирует состояние всех компонентов системы пассивной безопасности и на основании силы удара при столкновении определяет необходимость активации подушек безопасности или механизма предварительного натяжения ремня безопасности.

После переведения ключа в замке зажигания или кнопки «ENGINE START/STOP» (Запуск/остановка двигателя) в положение «ON» (Вкл.) индикатор подушек безопасности системы SRS на приборной панели загорится приблизительно на 6 секунд, после чего индикатор должен погаснуть.

⚠ Предупреждение

Любое из следующих условий указывает на наличие неисправности в системе пассивной безопасности. В этом случае следует проверить систему в специализированной мастерской. Kia рекомендует обратиться к официальному дилеру Kia или партнерской сервисной компании.

- При переведении ключа в замке зажигания или кнопки «ENGINE

START/STOP» (Запуск/остановка двигателя) в положение «ON» (Вкл.) индикатор загорается не сразу.

- Лампа продолжает гореть спустя примерно 6 секунд.
- Лампа загорается при движении автомобиля.
- Индикатор мигает, когда ключ в замке зажигания или кнопка «ENGINE START/STOP» (Запуск/остановка двигателя) переведены в положение «ON» (Вкл.).

Модули фронтальных подушек безопасности располагаются по центру рулевого колеса и в передней панели над перчаточным ящиком, напротив пассажира. Когда блок управления подушками безопасности обнаруживает достаточно серьезный удар в переднюю часть транспортного средства, он автоматически надувает передние подушки безопасности.

Передняя подушка безопасности водителя (1)



После срабатывания происходит разрыв швов мягкой крышки, которая отделяется под давлением при расширении подушек безопасности. После открывания крышки подушка безопасности полностью надувается.

Передняя подушка безопасности водителя (2)



Полностью раскрывшаяся подушка безопасности в сочетании с правильно пристегнутым ремнем замедляет движение водителя или пассажира вперед и снижает риск травм головы и грудной клетки.

Передняя подушка безопасности водителя (3)

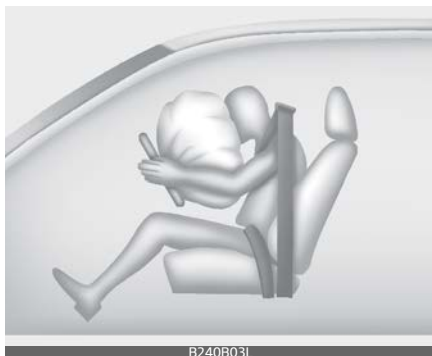

После полного раскрытия подушка безопасности сразу же начинает сдуваться, позволяя водителю видеть ситуацию на дороге, а также работать рулем и использовать другие органы управления.

Передняя подушка безопасности пассажира



⚠ Предупреждение

- Не следует устанавливать или размещать какие-либо аксессуары (подстаканник, держатель компакт-дисков, наклейки и

т. д.) на панели напротив переднего пассажира выше перчаточного ящика, если автомобиль оснащен подушкой безопасности пассажира. Такие предметы могут представлять опасность в случае столкновения, так как при срабатывании подушки безопасности они отлетают в салон и могут причинить травмы.

- Устанавливая в салоне автомобиля контейнер с жидким осветителем воздуха, не следует располагать его рядом с комбинацией приборов или на приборной панели.

Он представляет опасность в случае столкновения, так как при срабатывании подушки безопасности отлетит в салон и может причинить травмы.

⚠ Предупреждение

- При срабатывании подушки безопасности может слышаться сильный шум, сопровождающийся выбросом пыли в салон автомобиля. Это нормальное явление, не представляющее опасности: при упаковке подушки безопасности обрабатываются этим порошком. Пыль, которая выделяется при срабатывании подушек безопасности, может вызвать раздражение кожи или глаз, а также приступ астмы. После аварии, при кото-

рой сработали подушки безопасности, тщательно вымойте все открытые участки кожи холодным мягким мыльным раствором.

- Система SRS может работать, только когда ключ в замке зажигания или кнопка «ENGINE START/STOP» (Запуск/остановка двигателя) переведены в положение «ON» (Вкл.). Если индикатор подушек безопасности системы SRS не загорается или продолжает непрерывно гореть спустя примерно 6 секунд после переведения ключа в замке зажигания или кнопки «ENGINE START/STOP» (Запуск/остановка двигателя) в положение «ON» (Вкл.), либо если он горит после запуска двигателя, включается во время движения, то система SRS работает неправильно. В этом случае следует проверить систему в специализированной мастерской. Kia рекомендует обратиться к официальному дилеру Kia или партнерской сервисной компании.
- Перед заменой предохранителя или отсоединением контактов от батареи переведите ключ в замке зажигания или кнопку «ENGINE START/STOP» (Запуск/остановка двигателя) в положение «OFF» (Выкл.). Запрещается извлекать или заменять предохранители, связанные с подушками безопасности, когда

кнопка «ENGINE START/STOP» (Запуск/остановка двигателя) переведена в положение «ON» (Вкл.). При несоблюдении данного требования загорится сигнальная лампа подушки безопасности системы SRS.

Фронтальная подушка безопасности водителя и пассажира



Ваш автомобиль оснащен системой пассивной безопасности (подушками безопасности) и поясными/плечевыми ремнями безопасности для водителя и пассажира.

О наличии этой системы в автомобиле свидетельствует тиснёная надпись «AIRBAG» (Подушка безопасности) на крышке подушки безопасности рулевого колеса и на накладке передней панели со стороны пассажира, над бардачком.

Система пассивной безопасности (SRS) состоит из подушек безопасности, установленных под предо-

хранительными крышками в центре рулевого колеса и на передней панели со стороны пассажира, над перчаточным ящиком.

Передняя подушка безопасности пассажира



Система SRS призвана обеспечивать водителю и/или переднему пассажиру автомобиля дополнительную защиту, по сравнению с применением только ремней безопасности, в случае достаточно сильного лобового удара. Система SRS использует датчики для сбора информации о положении сиденья водителя, натяжении ремня безопасности водителя и переднего пассажира, а также силе удара.

Датчики на пряжках ремней безопасности (при наличии) позволяют определить, пристегнуты ли ремни безопасности водителя и переднего пассажира. Эти датчики обеспечивают возможность контролировать разворачивание подушек системы SRS в зависимо-

сти силы удара и от того, пристегнуты ли ремни безопасности.

⚠ Предупреждение

Используйте ремни безопасности и детские удерживающие системы — при каждой поездке, каждый раз, для каждого, кто находится в автомобиле! Подушки безопасности срабатывают со значительной силой за долю секунды. Ремни безопасности удерживают пассажиров в правильном положении, благодаря чему достигается максимальная эффективность подушек безопасности. Если водитель и пассажиры неправильно пристегнуты или вообще не пристегнуты ремнями безопасности, подушки безопасности не могут уберечь их от тяжелых травм. Всегда соблюдайте меры предосторожности, изложенные в данном руководстве, в отношении ремней безопасности, подушек безопасности и безопасности водителя и пассажиров. Чтобы свести к минимуму риск получения тяжелых или смертельных травм и обеспечить максимальную эффективность системы безопасности, выполняйте следующие рекомендации.

- Не располагайте ребенка на переднем сиденье в детской удерживающей системе или на дополнительной подушке.

- Всегда пристегивайте детей ремнями безопасности на сиденье второго ряда. Это наиболее безопасное место для перевозки детей любого возраста.
- Фронтальные и боковые подушки безопасности могут причинить травмы водителю или переднему пассажиру, которые занимают неправильное положение на сиденье.
- Располагайте сиденье как можно дальше от подушки безопасности, но так, чтобы при этом вы могли беспрепятственно управлять автомобилем.
- Вы и пассажиры не должны сидеть слишком близко к подушкам безопасности или наклоняться к ним без необходимости. Если водитель или пассажиры неправильно располагаются на сиденьях, то при срабатывании подушек безопасности они могут получить тяжелые травмы.
- Не следует опираться на дверь или центральную консоль — всегда сидите в вертикальном положении.
- Запрещается перевозить пассажира на переднем сиденье, если горит индикатор отключения фронтальной подушки безопасности пассажира, так как в случае фронтального столкновения эта подушка не сработает.
- Не следует размещать какие-либо предметы на модулях поду-

- шек безопасности на рулевом колесе, приборной панели и панели переднего пассажира над перчаточным ящиком или рядом с этими областями, поскольку любой такой предмет может причинить вред в случае аварии, при которой сработают подушки безопасности.
- Не ремонтируйте и не отключайте проводку системы SRS или другие ее компоненты. Эти действия могут стать причиной получения травм вследствие случайного срабатывания подушек безопасности или выхода системы SRS из строя.
 - Если сигнальная лампа подушки безопасности системы SRS горит во время движения автомобиля, следует проверить систему в специализированной мастерской. Kia рекомендует обратиться к официальному дилеру Kia или партнерской сервисной компании.
 - Подушки безопасности можно использовать только один раз — следует заменить систему в специализированной мастерской. Kia рекомендует обратиться к официальному дилеру Kia или партнерской сервисной компании.
 - Система SRS дает команду на срабатывание фронтальных подушек безопасности, только

если удар имеет достаточную силу и направлен под углом менее 30° к продольной оси автомобиля. Кроме того, подушки безопасности рассчитаны только на однократное срабатывание. Ремни безопасности всегда должны быть пристегнуты.

- Фронтальные подушки безопасности не рассчитаны на срабатывание при боковом ударе, ударе сзади или опрокидывании. Кроме того, фронтальные подушки безопасности не срабатывают в лобовых столкновениях, при которых сила удара ниже порога срабатывания.
- Запрещается устанавливать детскую удерживающую систему на переднее сиденье. В случае аварии младенец или ребенок может получить серьезные травмы или погибнуть в результате срабатывания подушки безопасности.
- Детей возрастом 13 лет и младше следует перевозить на заднем сиденье, правильно пристегнув ремнями безопасности. Запрещено перевозить детей на переднем пассажирском сиденье. Если на переднее сиденье необходимо посадить ребенка старше 13 лет, следует правильно пристегнуть его и отодвинуть сиденье как можно дальше назад.

- В целях обеспечения максимальной защиты при любой аварии водитель и все пассажиры должны быть пристегнуты ремнями безопасности независимо от того, оснащено ли их посадочное место подушкой безопасности, что позволит свести к минимуму риск получения тяжелых травм или гибели при аварии.

Не садитесь слишком близко и не опирайтесь на подушки безопасности во время движения автомобиля.

- При неправильной посадке или расположении не по центру сиденья возможно получение тяжелых или смертельных травм в случае аварии. До тех пор пока автомобиль не припаркован и ключ в замке зажигания или кнопка «ENGINE START/STOP» (Запуск/остановка двигателя) не переведены в положение «OFF» (Выкл.), все пассажиры должны сидеть вертикально, по центру подушек, комфортно вытянув ноги и не отрывая стоп от пола, с поднятыми спинками сидений и пристегнутыми ремнями безопасности.
- Чтобы обеспечивать защиту при столкновении, система подушек безопасности SRS должна срабатывать очень быстро. Если водитель или пассажир сидят неправильно вследствие того,

что не пристегнули ремни безопасности, подушка безопасности может сильно ударить их и причинить тяжелые или смертельные травмы.

Переключатель включения/выключения фронтальной подушки безопасности пассажира (при наличии)



Фронтальную подушку безопасности пассажира можно отключить с помощью соответствующего переключателя «ON/OFF» (Вкл./выкл.), если на сиденье переднего пассажира установлено детское автокресло или это сиденье не занято человеком.

Для обеспечения безопасности ребенка фронтальная подушка безопасности пассажира должна быть отключена, когда в исключительных обстоятельствах на сиденье переднего пассажира необходимо установить обращенное назад детское автокресло.

Отключение или повторная активация фронтальной подушки безопасности пассажира:



Для того чтобы отключить фронтальную подушку безопасности пассажира, вставьте мастер-ключ в выключатель фронтальной подушки безопасности и переместите его в положение «OFF» (Выкл.).

Загорится индикатор отключения фронтальной подушки безопасности пассажира, который будет работать все время, пока отключена фронтальная подушка безопасности.

Для того чтобы повторно активировать фронтальную подушку безопасности пассажира, вставьте мастер-ключ в выключатель фронтальной подушки безопасности и переместите его в положение «ON» (Вкл.). Индикатор отключения фронтальной подушки безопасности пассажира погаснет.

⚠ Предупреждение

Изменить положение выключателя фронтальной подушки безопасности можно не только ключом, но и с помощью аналогичного небольшого жесткого предмета. Не забывайте проверять положение выключателя фронтальной подушки безопасности и состояние индикатора ее отключения.

* Примечание

- Если выключатель фронтальной подушки безопасности пассажира находится в положении «ON» (Вкл.), то подушка включена, и на переднем сиденье нельзя устанавливать детское автокресло.
- Если выключатель фронтальной подушки безопасности пассажира находится в положении «OFF» (Выкл.), то эта подушка безопасности отключена.

⚠ Предостережение

- Если переключатель включения/выключения фронтальной подушки безопасности пассажира не работает надлежащим образом, на приборной панели загорается сигнальная лампа неисправности подушки безопасности (👤).

Если индикатор выключения фронтальной подушки безопасности пассажира (🚫👤) загорается (индикатор включения фронтальной подушки безопасности пассажира загорается и гаснет через приблизительно 60 секунд), модуль управления системой SRS повторно активирует фронтальную подушку безопасности пассажира, которая сработает при лобовом столкновении, даже если переключатель включения/выключения фронтальной подушки безопасности пассажира находится в положении «OFF» (Выкл.).

В этом случае следует проверить систему в специализированной мастерской. Kia рекомендует обратиться к официальному дилеру Kia или партнерской сервисной компании.

- Если индикатор подушек безопасности системы SRS мигает или не загорается при переведении ключа в замке зажигания или

кнопки «ENGINE START/STOP» (Запуск/остановка двигателя) в положение «ON» (Вкл.) либо загорается во время движения автомобиля, следует проверить систему в специализированной мастерской. Kia рекомендует обратиться к официальному дилеру Kia или партнерской сервисной компании.

Предупреждение

- Ответственность за положение выключателя фронтальной подушки безопасности пассажира несет водитель.
- Отключать фронтальную подушку безопасности пассажира можно, только когда кнопка «ENGINE START/STOP» (запуска/остановки двигателя) находится в положении «OFF» (Выкл.), в противном случае модуль управления системой SRS может выйти из строя. Кроме того, существует опасность несрабатывания или неправильного срабатывания фронтальных подушек безопасности, а также боковых подушек и шторок безопасности водителя и/или переднего пассажира в случае столкновения.
- Запрещается устанавливать на переднее пассажирское сиденье детское автокресло в положении против хода автомобиля, если не

отключена фронтальная подушка безопасности пассажира. В случае аварии младенец или ребенок может получить серьезные травмы или погибнуть в результате срабатывания подушки безопасности.

- Несмотря на то что в данном автомобиле имеется выключатель фронтальной подушки безопасности пассажира, не следует устанавливать детское автокресло на сиденье переднего пассажира. Запрещается устанавливать детскую удерживающую систему на переднее сиденье. Дети, которые не помещаются в детское автокресло, должны располагаться на заднем сиденье и быть пристегнуты поясными/плечевыми ремнями безопасности. В случае аварии дети будут в наибольшей безопасности, если они правильно пристегнуты на заднем сиденье автомобиля.
- После снятия детского автокресла с переднего пассажирского сиденья включите фронтальную подушку безопасности пассажира.

⚠ Предупреждение**Не размещать предметы вблизи подушек безопасности**

Не размещайте предметы (например, покрытие амортизирующей накладки, подставку для мобильного телефона, подставку для чашки, освежитель воздуха или наклейки) над модулями подушек безопасности на рулевом колесе, панели инструментов, ветровом стекле и панели переднего пассажира над перчаточным ящиком или возле этих модулей. При срабатывании подушек безопасности такие объекты могут стать причиной травм. Водитель или пассажир не должны размещать какие-либо предметы над подушкой безопасности или между подушкой безопасности и собой.

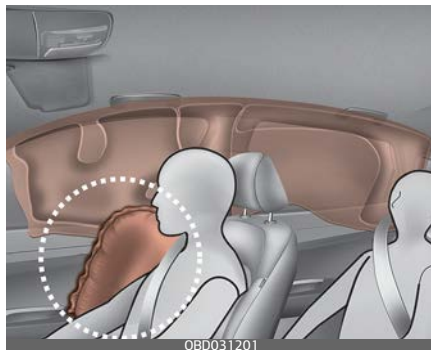
Боковая подушка безопасности (при наличии)

* Фактические подушки безопасности в автомобиле могут отличаться от изображенных на рисунке.

Автомобиль укомплектован боковыми подушками безопасности, установленными для каждого переднего сиденья.

Подушка безопасности обеспечивает водителю и/или переднему пассажиру автомобиля дополнительную защиту по сравнению с использованием одной только ремней безопасности.

Боковые подушки безопасности срабатывают только при определенных условиях бокового столкновения, в зависимости от силы, угла, скорости и точки приложения удара. Однако боковая подушка безопасности может сработать и при лобовом ударе, если достигнут порог ее срабатывания. Боковые подушки безопасности не предназначены для срабатывания во всех

случаях бокового удара или опрокидывания.

Боковая подушка безопасности может сработать только на стороне удара или на обеих сторонах автомобиля.

⚠ Предостережение

при наличии датчика опрокидывания

- В некоторых случаях опрокидывания срабатывают обе боковые подушки безопасности.
- Боковые подушки безопасности могут сработать, если датчик опрокидывания определяет ситуацию как опрокидывание автомобиля.

⚠ Предупреждение

Пассажирам, которые занимают сиденья, укомплектованные боковыми подушками и/или шторками безопасности, не следует позволять опираться головой или телом о дверь, класть на дверь руки и высовывать руки из окон, а также располагать какие-либо предметы между собой и дверями.

⚠ Предупреждение

- Боковая подушка безопасности служит дополнением к ремням безопасности водителя и пассажира и не может использоваться вместо них. По этой причине в движущемся автомобиле ремни безопасности обязательно должны быть пристегнуты. Подушки безопасности срабатывают только в определенных достаточно серьезных ситуациях бокового удара или переворота автомобиля*, в которых водитель и пассажиры могут получить тяжелые травмы.
- Для того чтобы обеспечить оптимальную защиту с помощью системы боковых подушек безопасности, а также исключить травмирование пассажиров вследствие раскрытия боковой подушки безопасности, оба человека на передних сиденьях должны сидеть вертикально, с правильно пристегнутыми ремнями безопасности. Руки водителя должны располагаться на рулевом колесе, на девяти и трех часах условного циферблата. Пассажир должен держать руки на коленях.
- Не следует использовать декоративные чехлы для сидений.
- При использовании чехлов для сидений эффективность

системы может снизиться до полного отказа.

- Для того чтобы предотвратить неожиданное срабатывание боковой подушки безопасности, которое может привести к травмам, не допускайте ударов по датчику бокового удара, когда ключ в замке зажигания или кнопка «ENGINE START/STOP» (Запуск/остановка двигателя) переведены в положение «ON» (Вкл.).
- При повреждении сиденья или чехла сиденья следует пройти обслуживание в специализированной мастерской. Kia рекомендует обратиться к официальному дилеру Kia или партнерской сервисной компании.
- Никогда не вставляйте предметы в маленькие отверстия рядом с указателями нахождения боковых подушек безопасности на сиденьях автомобиля. При срабатывании подушки, предмет может помешать срабатыванию, что приведет к нежелательным травмам.

* Только при наличии датчика опрокидывания в автомобиле.

⚠ Предупреждение

Не размещать предметы вблизи подушек безопасности

- Водитель или пассажир не должны размещать какие-либо предметы над подушкой безопасности или между подушкой безопасности и собой. Также запрещается устанавливать какие-либо предметы вокруг области раскрытия подушек безопасности, например около двери, стекла дверей, а также передней и задней стойки.
- Не следует размещать какие-либо предметы между дверью и сиденьем. При раскрытии боковой подушки безопасности они могут нанести серьезную травму.
- Не устанавливайте какие-либо аксессуары на боковых подушках безопасности или вблизи них.

Шторка безопасности (при наличии)



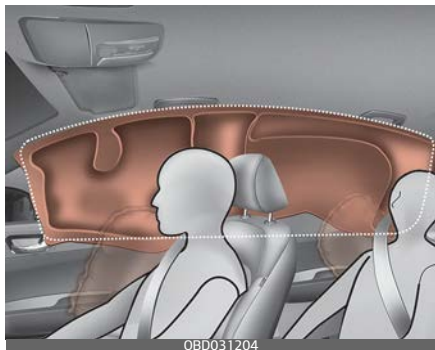

* Фактические подушки безопасности в автомобиле могут отличаться от изображенных на рисунке.

Шторки безопасности располагаются по обеим сторонам вдоль продольных брусьев крыши, над передними и задними дверями.

Они предназначены для защиты головы человека, сидящего на переднем или крайнем заднем сиденье, при некоторых видах боковых столкновений.

Шторки безопасности срабатывают только при определенных условиях бокового столкновения, в зависимости от силы, угла, скорости и точки приложения удара. Однако боковая подушка безопасности может сработать и при лобовом ударе, если достигнут порог ее срабатывания.

Шторка безопасности может сработать только на стороне удара или на обеих сторонах автомобиля.

Шторки безопасности не предназначены для срабатывания во всех случаях бокового удара или опрокидывания.

* Примечание

при наличии датчика опрокидывания

- В некоторых случаях опрокидывания срабатывают шторки безопасности с обеих сторон.
- Шторки безопасности могут сработать, если датчик опрокидывания определяет ситуацию как опрокидывание автомобиля.

⚠ Предупреждение

Не размещать предметы вблизи подушек безопасности

- Не размещайте предметы над подушкой безопасности. Кроме того, не размещайте предметы возле участков, где подушка безопасности наполняется воздухом, например возле дверей, стекол боковых дверей, передней и задней стоек, боковых брусьев крыши.
- Не размещать на крючке для одежды твердые или бьющиеся предметы.
- Из соображений безопасности не вешайте тяжелые предметы на крючки для одежды.

Предупреждение

- Боковые подушки и шторки безопасности обеспечивают максимальный уровень безопасности, когда пассажиры на передних и крайних задних сиденьях сидят вертикально и пристегнуты ремнями безопасности. Дети должны перевозиться в детском автокресле, установленном на заднем сиденье автомобиля.
- Если ребенок перевозится на крайнем заднем сиденье, он должен находиться в подходящем детском автокресле. Детское автокресло должно располагаться как можно дальше от двери и быть надежно зафиксировано в месте установки.
- Не следует позволять пассажирам опираться головой или телом о дверь, класть на дверь руки и высовывать руки из окон, а также располагать какие-либо предметы между дверями и пассажирами, которые занимают сиденья, укомплектованные боковыми подушками и шторками безопасности.
- Не пытайтесь вскрывать или ремонтировать какие-либо компоненты системы боковых подушек и шторок безопасности. При необходимости следует пройти обслуживание в специализированной мастерской. Kia рекомендует обратиться к

официальному дилеру Kia или партнерской сервисной компании.

При несоблюдении изложенных выше инструкций водитель и пассажиры могут получить травмы или погибнуть в случае аварии.

Условия наполнения и ненаполнения подушек безопасности

Существует много типов аварий, при которых подушка безопасности не обеспечивает дополнительную защиту. К ним относятся удар сзади, вторичные столкновения при авариях с участием нескольких транспортных средств, а также столкновения на низкой скорости.

Датчики столкновения для подушки безопасности

1



2



3



4



* Фактическая форма и положение датчиков могут отличаться от изображенных на рисунке.

1. Модуль управления системой пассивной безопасности (SRS) / датчик опрокидывания (при наличии)
2. Датчик лобового удара (при наличии)
3. Датчик бокового удара (при наличии)
4. Датчик бокового удара (при наличии)

⚠ Предупреждение

- Не следует бить или допускать удары любых объектов по местам размещения подушек безопасности или их датчиков. Такой удар может спровоцировать неожиданное срабатывание подушки безопасности, что может стать причиной тяжелых травм или летального исхода.
- При изменении места установки или угла расположения датчиков подушки безопасности могут сработать в неожиданный момент или не сработать в необходимый момент, что может привести к нанесению серьезного ущерба здоровью или летальному исходу. Поэтому не следует пытаться производить обслуживание датчиков подушек безопасности или зоны вокруг датчиков. Следует пройти обслуживание в специализированной мастерской. Kia рекомендует обратиться к официальному дилеру Kia или партнерской сервисной компании.
- Проблемы могут возникнуть при изменении угла установки датчиков вследствие деформации переднего бампера, кузова или передних дверей и задних стоек кузова, где установлены датчики бокового столкновения. В этом случае следует пройти обслужи-

вание в специализированной мастерской.

Kia рекомендует обратиться к официальному дилеру Kia или партнерской сервисной компании.

- Автомобиль рассчитан для гашения удара и срабатывания подушек безопасности при определенных видах столкновений. При установке на бампер накладок или при замене бампера на неоригинальные запчасти возможно ухудшение характеристик автомобиля и срабатывания подушек безопасности при столкновении.

⚠ Предупреждение**При наличии датчика опрокидывания**

- Если автомобиль оснащен боковыми подушками и шторками безопасности, то при буксировке автомобиля переведите ключ в замке зажигания или кнопку «ENGINE START/STOP» (Запуск/остановка двигателя) в положение «OFF» (Выкл.) или «ACC» (Доп. устройства).
- Возможно срабатывание боковых подушек и шторок безопасности, если ключ в замке зажигания или кнопка «ENGINE START/STOP» (Запуск/остановка двигателя) переведены в положение «ON»

(Вкл.), а датчик опрокидывания определяет ситуацию как опрокидывание автомобиля.

Состояния раскрытия подушки безопасности

Фронтальные подушки безопасности

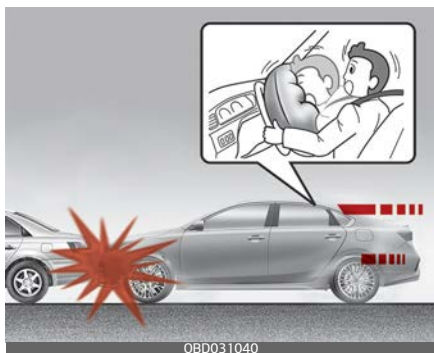

Фронтальные подушки безопасности предназначены для надувания при лобовом столкновении в зависимости от интенсивности, скорости или угла удара.

Боковые подушки и шторки безопасности (при наличии)

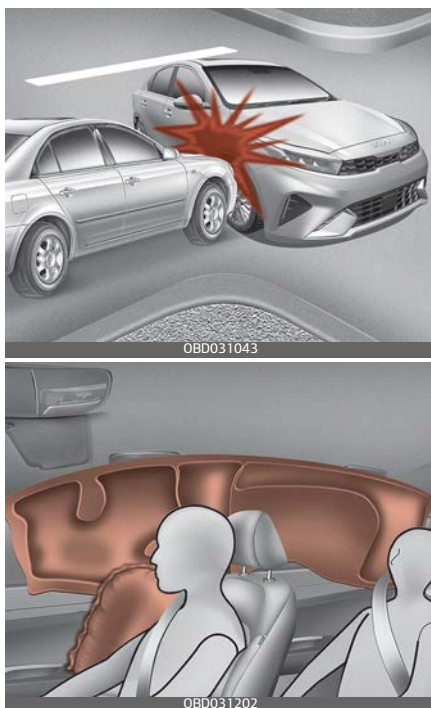

* Фактические подушки безопасности в автомобиле могут отличаться от изображенных на рисунке.

Боковые подушки и шторки безопасности раскрываются только при обнаружении удара датчиками бокового столкновения, в зависимости от силы удара, его направления, скорости и точки соприкосновения.

Хотя фронтальные подушки безопасности (подушки водителя и переднего пассажира) предназна-

ченые для раскрытия только при лобовых столкновениях, но при сильном воздействии на фронтальные датчики столкновения они также могут раскрыться и при других типах столкновений. Боковые подушки безопасности (боковые подушки и шторки безопасности) предназначены для раскрытия только при боковых столкновениях, но при сильном воздействии на боковые датчики они также могут раскрыться и при других типах столкновений.

Подушки безопасности могут раскрыться вследствие сильных ударов по шасси во время движения по дорогам без покрытия или обочине. Для предупреждения нежелательного раскрытия подушек безопасности старайтесь ехать по дорогам без покрытия или бездорожью максимально осторожно.

* Примечание

При наличии датчика опрокидывания

Боковые подушки и шторки безопасности также раскрываются при опрокидывании автомобиля.

В каких условиях не наполняется подушка безопасности

- При столкновениях на низких скоростях подушки безопасности могут не сработать. Подушки

безопасности не рассчитаны на срабатывание в таких случаях, поскольку при подобных столкновениях они не могут повысить уровень защиты, который дают ремни безопасности.



- Подушки безопасности не рассчитаны на срабатывание при задних столкновениях, так как под действием удара пассажиры перемещаются назад. В этом случае срабатывание подушек безопасности не принесет дополнительной пользы.



- Фронтальные подушки безопасности могут не сработать при

боковых столкновениях, так как пассажиры перемещаются по направлению к месту удара, а в случае с боковым ударом фронтальные подушки безопасности не могут повысить уровень защиты пассажиров и водителя.



- Однако, если в автомобиле установлены боковые подушки и шторки безопасности, они могут сработать в зависимости от скорости автомобиля, а также силы и угла удара.
- Если столкновение происходит под углом, то под действием силы удара пассажиры могут переместиться в том направлении, в котором подушки безопасности не способны обеспечить дополнительную защиту, поэтому датчики не подают подушкам безопасности команду срабатывания.



- Часто случается так, что непосредственно перед столкновением водители резко тормозят. При резком торможении передняя часть автомобиля опускается, из-за чего он «подныривает» под транспортное средство, имеющее больший дорожный просвет. При таком «подныривании» подушки безопасности могут не сработать, так как замедление, которое регистрируется датчиками, в столкновениях такого типа может значительно снижаться.

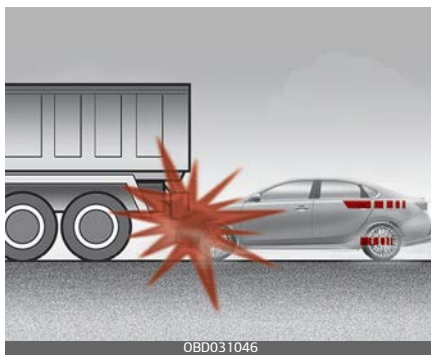

- Фронтальные подушки безопасности могут не срабатывать при опрокидывании автомобиля, так как они не способны обеспечить дополнительную защиту водителя и пассажиров.

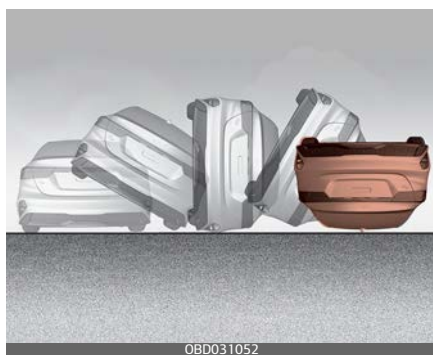

* Примечание

При наличии датчика опрокидывания

Если в автомобиле установлены боковые подушки и шторки безопасности, они могут сработать при опрокидывании, если оно регистрируется соответствующим датчиком.

* Примечание

без датчика опрокидывания

Если в автомобиле установлены боковые подушки и шторки безопасности, они могут сработать при опрокидывании автомобиля вследствие бокового удара.

- Подушки безопасности могут не сработать, если автомобиль врежется в такие объекты как столбы ЛЭП или деревья, когда удар приходится на относительно малую площадь, а сила от удара не достигает датчиков.

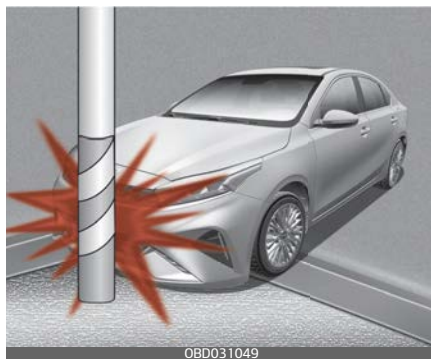

Уход за системой пассивной безопасности

Система пассивной безопасности (SRS) практически не требует обслуживания, по этим причинам в ней отсутствуют компоненты, ремонт которых вы можете безопасно проводить самостоятельно. Если сигнальная лампа подушки безопасности системы SRS не загорается или горит непрерывно, следует проверить систему в специализированной мастерской.

Kia рекомендует обратиться к официальному дилеру Kia или партнерской сервисной компании.

⚠ Предупреждение

- Модификация компонентов системы SRS или ее проводки, включая размещение любых предметов на крышках накладок либо изменение конструкции кузова, может отрицательно сказаться на эксплуатационных показателях SRS и стать причиной получения травм.
- Для очистки крышек накладок подушек безопасности необходимо использовать мягкую сухую ткань, допускается смочить ткань обычной водой. Растворители или моющие средства могут повредить крышки накладок подушек безопасности, что отрицательно повлияет на правильность срабатывания всей системы.
- На модулях подушек безопасности на рулевом колесе, приборной панели и панели переднего пассажира над перчаточным ящиком или рядом с ними не следует размещать какие-либо предметы, поскольку любой такой предмет может причинить вред в случае аварийной ситуации и при срабатывании подушек безопасности.
- При срабатывании подушек безопасности следует заменить систему в специализированной мастерской.

Kia рекомендует обратиться к официальному дилеру Kia или партнерской сервисной компании.

- Не ремонтируйте и самостоятельно не отключайте проводку системы SRS или другие ее компоненты. Эти действия могут стать причиной получения травм вследствие случайного срабатывания подушек безопасности или выхода системы SRS из строя.
- Если компоненты системы подушек безопасности необходимо утилизировать, либо если автомобиль подлежит переработке, то соблюдайте определенные меры предосторожности. Данные меры предосторожности известны официальному дилеру компании Kia, и он может предоставить всю необходимую информацию. Несоблюдение данных мер и процедур предосторожности может повысить риск потенциального причинения вреда здоровью.
- Если автомобиль был затоплен и напольные покрытия промокли или на пол попала вода, не нужно пытаться завести двигатель; в этом случае следует проверить автомобиль в специализированной мастерской. Kia рекомендует связаться с официальным дилером Kia или

партнерской сервисной компанией.

Дополнительные меры предосторожности

- **Запрещается перевозить пассажиров в багажном отделении или на заднем сиденье со сложенной спинкой.** Водитель и все пассажиры должны сидеть вертикально, опираясь спинами на спинки сидений, с пристегнутыми ремнями безопасности, удерживая стопы на полу.
- **Во время движения автомобиля пассажиры не должны покидать или менять места.** Если пассажир не пристегнут ремнем безопасности, то при аварии или экстренной остановке его может ударить о внутренние детали салона автомобиля, отбросить на других пассажиров или выбросить из автомобиля.
- **Ремень безопасности рассчитан для использования одним человеком.** Если ремень безопасности используется несколькими людьми, то при столкновении они могут получить тяжелые травмы или погибнуть.
- **Не следует устанавливать на ремни безопасности какие-либо аксессуары.** Устройства, предназначенные для повышения комфорта пассажира или изменения положения ремня безопасности,

могут привести к ухудшению функциональности ремня и повысить риск получения тяжелых травм при аварии.

- **Пассажирам не следует размещать твердые или острые предметы между собой и подушками безопасности.** Если у вас на коленях или во рту находится твердый или острый предмет, то при срабатывании подушки безопасности вы можете получить травмы.
- **Водитель и пассажиры не должны располагаться вплотную к крышкам подушек безопасности.** Водитель и все пассажиры должны сидеть вертикально, опираясь спинами на спинки сидений, с пристегнутыми ремнями безопасности, удерживая стопы на полу. Если пассажиры располагаются слишком близко к крышкам подушек безопасности, то при срабатывании подушек они могут получить травмы.
- **Не следует закреплять или размещать посторонние предметы на крышках подушек безопасности или рядом с ними.** Предмет, закрепленный на крышке фронтальной или боковой подушки безопасности, а также размещенный непосредственно перед крышкой, может препятствовать правильной работе подушек безопасности.

- **Запрещается изменять конструкцию передних сидений.** При изменении конструкции передних сидений возможно нарушение функционирования датчиков системы пассивной безопасности или боковых подушек безопасности.
- **Не следует размещать какие-либо предметы под передними сиденьями.** Размещенные под передними сиденьями предметы могут отрицательно сказаться на функционировании датчиков системы пассивной безопасности или боковых подушек безопасности.
- **Не перевозите младенца или маленького ребенка у себя на коленях.** В случае аварии младенец или маленький ребенок может получить тяжелые травмы или погибнуть. Младенцы и дети должны быть пристегнуты ремнями детского автокресла либо сидеть на заднем сиденье с пристегнутыми ремнями безопасности.

Предупреждение

- При неправильной или смещенной посадке пассажир или водитель могут оказаться слишком близко к разворачивающейся подушке безопасности, удариться о детали внутренней отделки салона или вылететь из автомобиля, что приведет к получению серьезных травм или гибели.
- Сидеть следует прямо, по центру подушки, комфортно вытянув ноги и не отрывая стоп от пола, с поднятой спинкой сиденья и пристегнутым ремнем безопасности.

Установка дополнительного или модификация существующего оборудования на автомобиле с подушками безопасности

Модификация автомобиля путем изменения рамы, бамперов, капота, боковой обшивки или коррекции высоты расположения кузова могут отрицательно повлиять на работу подушек безопасности.

Предупреждающая надпись о подушке безопасности (при наличии)

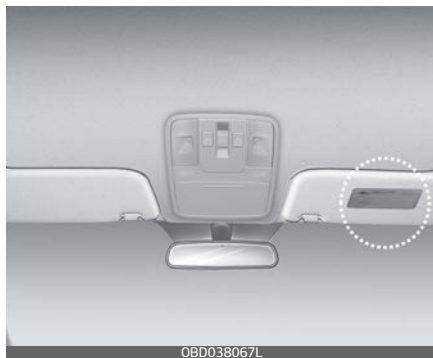

Предупреждающие таблички с информацией о подушках безопасности служат для информирования пассажиров о потенциальной опасности использования системы подушек безопасности.

Обратите внимание, что эти официальные предупреждения в первую очередь касаются риска для детей. Не забывайте, что взрослые также подвергаются рискам, которые описаны на предыдущих страницах.

Ключи	4-7
• Запишите номер вашего ключа.....	4-7
• Замена батарейки	4-7
• Дистанционный ключ	4-8
• Интеллектуальный ключ	4-12
• Система противоугонной сигнализации	4-17
• Иммоилайзер	4-20
• Дверные замки	4-22
• Система предупреждения о присутствии пассажира на заднем сидении (ROA)	4-28
Система контроля безопасного выхода (SEW).....	4-29
• Параметры функций	4-30
• Работа функции	4-32
• Неисправность и ограничения функции	4-34
Багажник (для 4-дверных автомобилей).....	4-36
• Открытие багажника.....	4-36
• Закрытие багажника.....	4-37
• Экстренное открытие крышки багажника	4-38
Интеллектуальная система открытия багажника (для 4-дверных автомобилей)	4-39
• Как пользоваться интеллектуальной системой открытия багажника.....	4-39
• Как отключить функцию интеллектуального открывания багажника с помощью интеллектуального ключа	4-41
• Область обнаружения.....	4-42
Дверь багажного отделения (для 5-дверных автомобилей)	4-43
• Открывание двери багажного отделения	4-43

4 Особенности автомобиля

• Закрытие двери багажного отделения	4-44
• Устройство аварийного разблокирования двери багажного отделения	4-46
Окна	4-47
• Открывание и закрывание окон.....	4-48
• Кнопка блокировки стеклоподъемника	4-51
Капот.....	4-53
• Открывание капота	4-53
• Предупреждение об открытом капоте.....	4-54
• Закрывание капота	4-55
Крышка заливной горловины топливного бака	4-56
• Открывание крышки заливной горловины топливного бака.....	4-56
• Закрытие лючка горловины топливного бака.....	4-57
Люк в крыше	4-60
• Солнцезащитная шторка	4-60
• Открытие под наклоном и закрытие.....	4-61
• Открытие со сдвигом и закрытие	4-62
• Автоматическое изменение направления.....	4-62
• Сброс параметров люка в крыше	4-63
• Предупреждение об открытом люке в крыше	4-64
Рулевое колесо	4-65
• Электроусилитель рулевого управления (EPS)	4-65
• Регулировка наклона и вылета рулевого колеса	4-67
• Обогрев рулевого колеса.....	4-68
• Звуковой сигнал	4-69
Зеркала	4-69
• Внутреннее зеркало заднего вида.....	4-69
• Наружное зеркало заднего вида.....	4-71

Комбинация приборов	4-75
• Управление комбинаций приборов.....	4-76
• Управление ЖК-дисплеем.....	4-77
• Приборы	4-77
• Индикатор переключения передач.....	4-83
ЖК-дисплей	4-87
• Режимы ЖК-дисплея (для приборной панели типа В) ...	4-87
• Предупреждающие сообщения (для приборной панели типа В).....	4-97
Маршрутный компьютер.....	4-104
• Информация о поездке (маршрутный компьютер) (для приборной панели типа А).....	4-104
• Информация о поездке (маршрутный компьютер) (для приборной панели типа В).....	4-108
Сигнальные лампы и индикаторы	4-111
• Сигнальные лампы	4-111
• Индикаторные лампы	4-121
Монитор заднего вида (RVM)	4-125
• Датчик обнаружения	4-125
• Вид сзади.....	4-126
• Расширенный задний вид.....	4-126
• Неисправность и ограничения функции	4-127
Система предупреждения о расстоянии при парковке задним ходом (PDW)	4-128
• Параметры функций	4-130
• Работа функции	4-130
• Неисправность функции и меры предосторожности ...	4-131

4 Особенности автомобиля

Система предупреждения о расстоянии при парковке передним/задним ходом (PDW)	4-132
• Параметры функций.....	4-133
• Работа функции	4-134
• Неисправность и ограничения функции	4-136
Освещение	4-139
• Функция экономии заряда аккумулятора.....	4-139
• Функция задержки выключения фар.....	4-139
• Функция приветственной подсветки фарами	4-140
• Дневные ходовые огни (DRL).....	4-140
• Управление освещением.....	4-141
• Использование дальнего света	4-143
• Использование указателей поворота и смены полосы движения	4-144
• Использование передней противотуманной фары .	4-145
• Использование задней противотуманной фары	4-146
• Функция автоматического переключения фар дальнего света (HBA)	4-147
• Регулятор угла наклона головных фар.....	4-151
Стеклоочистители и стеклоомыватели	4-152
• Работа стеклоомывателей лобового стекла (передних)	4-153
• Форсунки стеклоомывателя с подогревом	4-155
Внутреннее освещение	4-156
• Лампа подсветки карты	4-156
• Лампа внутреннего освещения	4-158
• Лампа подсветки зеркала в солнцезащитном козырьке	4-158
• Лампа перчаточного ящика	4-159

Система климат-контроля	4-159
• Работа системы	4-159
• Воздушный фильтр системы климат-контроля	4-161
• Этикетка с информацией о хладагенте системы кондиционирования воздуха	4-162
• Проверка количества хладагента в кондиционере и масла в компрессоре	4-163
Система климат-контроля с ручным управлением	4-165
• Обогрев и кондиционирование воздуха	4-167
Система климат-контроля с автоматическим управлением	4-172
• Обогрев и кондиционирование воздуха в автоматическом режиме	4-173
• Обогрев и кондиционирование воздуха в ручном режиме	4-175
функция устранения обледенения и запотевания лобового стекла	4-181
• Устранение запотевания внутренней стороны лобового стекла с помощью системы климат-контроля с ручным управлением	4-182
• Устранение обледенения внешней стороны лобового стекла с помощью системы климат-контроля с ручным управлением	4-182
• Устранение запотевания внутренней стороны лобового стекла с помощью системы климат-контроля с автоматическим управлением	4-183
• Устранение обледенения внешней стороны лобового стекла с помощью системы климат-контроля с автоматическим управлением	4-183

4 Особенности автомобиля

- Автоматическая система устранения запотевания (только для системы климат-контроля с автоматическим управлением) 4-183
- Люк в крыше и рециркуляция воздуха в салоне..... 4-185
- Автоматическая вентиляция..... 4-185
- Активация при использовании жидкости для омывателя лобового стекла 4-186
- Режим рециркуляции..... 4-187
- Обогреватель стекла..... 4-187
- Принцип устранения запотевания 4-189
- отсек для хранения 4-190**
- Отсек для хранения в центральной консоли 4-191
- Перчаточный ящик..... 4-191
- Держатель для солнцезащитных очков 4-191
- Принадлежности салона 4-192**
- Прикуриватель 4-192
- Пепельница..... 4-192
- Подстаканник 4-193
- Сдвижной подлокотник 4-194
- Подогрев сидений 4-194
- Вентиляция сидений 4-196
- Солнцезащитный козырек 4-197
- Зарядное устройство USB 4-197
- Розетка..... 4-199
- Система беспроводной зарядки смартфонов 4-200
- Крючок для одежды 4-203
- Держатель багажной сетки..... 4-204
- Полка багажного отделения..... 4-205
- Лоток для багажного отсека 4-206

Особенности автомобиля

Ключи

Запишите номер вашего ключа

Номер ключа проштампован на специальной бирке, прикрепленной к набору ключей.

В случае утери ключей, Kia рекомендует обратиться к официальному дилеру Kia или партнерской сервисной компании. Отсоедините бирку с кодом ключа и храните ее в надежном месте. Кроме того, запишите код ключа и храните его в надежном месте (не в автомобиле).

⚠ Предупреждение

Никогда не оставляйте ключи в автомобиле

Опасно оставлять детей без присмотра в автомобиле с ключами, даже если кнопка запуска двигателя не установлена в положение «ACC» (Доп. устройства) или «Вкл.». Дети, оставленные без присмотра, могут вставить ключ в замок зажигания или нажать кнопку «ENGINE START/STOP» (запуск/остановка двигателя), и могут управлять стеклоподъемниками или другими системами регулировки, или даже привести автомобиль в движение, что может повлечь за собой

СЕРЬЕЗНЫЕ ТРАВМЫ ИЛИ ДАЖЕ СМЕРТЬ. Никогда не оставляйте ключи в автомобиле с включенным двигателем, если в автомобиле находятся дети без присмотра.

Замена батарейки

В дистанционном или интеллектуальном ключе используется литиевая батарейка напряжением 3 В, срок службы которой обычно составляет несколько лет.



При необходимости ее замены используйте следующую процедуру.

1. Вставьте тонкий инструмент в отверстие, аккуратно подцепите и откройте крышку дистанционного или интеллектуального ключа.
2. Замените батарейку на новую (CR2032). При замене батарейки убедитесь, что она правильно установлена.
3. Установите батарейку в порядке, обратном снятию.

Для замены дистанционного или интеллектуального ключа Kia рекомендует обратиться к официальному дилеру Kia или партнерской сервисной компании.

⚠ Предупреждение

В ЭТОМ ПРОДУКТЕ УСТАНОВЛЕН АККУМУЛЯТОР КНОПЧАТОГО ТИПА. При проглатывании литиевая кнопчатая батарейка может вызвать тяжелые или смертельные травмы в течение 2 часов. Аккумуляторные батареи должны храниться вне досягаемости детей. Если вы считаете, что батарейки могли быть проглочены или помещены в какую-либо часть тела, немедленно обратитесь за медицинской помощью.

⚠ Предостережение

- Дистанционный или интеллектуальный ключ рассчитан на безотказное использование в течение многих лет, однако он может выйти из строя под воздействием влаги или статического электричества. Если вы не знаете, как использовать или заменить батарейку, Kia рекомендует обратиться к официальному дилеру Kia или партнерской сервисной компании.

- Использование неподходящей батарейки может вызвать неисправность дистанционного или интеллектуального ключа. Используйте только подходящую батарейку.
- Во избежание повреждения дистанционного или интеллектуального ключа не роняйте его, берегите от влаги и не подвергайте воздействию тепла или солнечного света.

⚠ Предостережение



Неправильно утилизированная аккумуляторная батарея может нанести вред окружающей среде и здоровью человека.

Утилизировать аккумулятор нужно в соответствии с местными законами или нормами.

Дистанционный ключ

С помощью дистанционного ключа вы можете заблокировать или разблокировать дверь и крышку багажника / дверь багажного отделения.

Тип А



ОСD041488L

Тип В



ODL3A041655

Блокировка (1)

По нажатию кнопки блокировки запираются все двери при условии, что все они закрыты.

При этом мигнут лампы аварийной сигнализации для индикации факта блокировки всех дверей.

Однако, если какая-либо из боковых дверей, капот двигателя или крышка багажника / дверь багажного отделения останется открытой, лампы аварийной сигнализации не сработают. Если

закрыть все двери (включая капот двигателя, крышку багажника / дверь багажного отделения) после того как нажата кнопка блокировки, лампы аварийной сигнализации мигнут один раз.

Разблокировка (2)

По нажатию кнопки разблокировки отпираются все двери.

При этом дважды мигнут лампы аварийной сигнализации для индикации факта отпирания всех дверей.

После нажатия этой кнопки двери автоматически запираются, если одна из них не будет открыта в течение 30 секунд.

Если автомобиль оснащен функцией разблокировки двумя нажатиями (при наличии), то при нажатии кнопки разблокировки (2) водительская дверь откроется. Лампы аварийной сигнализации мигнут дважды. Затем нажмите кнопку разблокировки (2) дважды в течение четырех секунд, и все двери (включая дверь багажного отделения) откроются. Производится двойное мигание лампами аварийной сигнализации.

Можно активировать или дезактивировать функцию разблокировки двумя нажатиями, выбрав «User Settings» (на ЖК-дисплее) или

Setup → Vehicle (на экране информационно-развлекательной системы) → Door → 2 Press Unlock (Пользовательские настройки или Настройки → Автомобиль → Дверь → Разблокировка двумя нажатиями) (при наличии)».

Разблокировка крышки багажника / двери багажного отделения (3)

Крышка багажника / дверь багажного отделения отпирается, если кнопка зажата более 1 секунды. Огни аварийной сигнализации дважды мигают, указывая, что крышка багажника / дверь багажного отделения разблокирована. При этом после нажатия этой кнопки крышка багажника / дверь багажного отделения автоматически запирается, если она не была открыта в течение 30 секунд.

Если открыть, а затем закрыть крышку багажника / дверь багажного отделения, она автоматически запирается.

Сигнализация (4) (при наличии)

1. Нажмите кнопку сигнализации (4) и удерживайте ее более 1 секунды.
2. Раздастся звуковой сигнал, и лампы аварийной сигнализации будут мигать в течение приблизительно 27 секунд.

*** Примечание**

Чтобы прекратить звуковой сигнал и выключить лампы, нажмите любую кнопку на ключе.

Запуск

* Подробнее см. в разделе "Положения ключа" на странице 6–10.

*** Примечание**

Для предотвращения повреждения дистанционного ключа придерживайтесь следующих правил:

- Следует предохранять дистанционный ключ от воздействия воды и других жидкостей, а также огня. Если внутренняя часть дистанционного ключа становится влажной (вследствие попадания жидкости или влаги) или была нагрета, внутренняя цепь может работать со сбоями, что может привести к снятию автомобиля с гарантии.
- Старайтесь не ронять и не бросать дистанционный ключ.
- Защищайте дистанционный ключ от воздействия высоких температур.

⚠ Предупреждение

Kia рекомендует использовать запасные детали, приобретенные у официального дилера Kia или пар-

тнерской сервисной компании. Ключ, приобретенный на рынке запчастей, может не вернуться в положение «ON» из положения «START». В этом случае стартер будет продолжать работать, что приведет к повреждению его двигателя и, возможно, возгоранию в результате воздействия большого тока на электропроводку.

Механический ключ

Если дистанционный ключ не функционирует должным образом, замки дверей могут быть заблокированы и разблокированы с помощью механического ключа.



OBDM041028

Раскладывание ключа

- Нажмите кнопку фиксатора, ключ разложится автоматически.

Складывание ключа

- Сложите ключ вручную, нажав кнопку фиксатора.

⚠ Предостережение

Не пытайтесь сложить ключ без нажатия кнопки фиксатора. Это приведет к повреждению ключа.

Меры предосторожности при работе с передатчиком

*** Примечание**

Передатчик не работает в приведенных ниже случаях:

- В замок зажигания вставлен ключ зажигания.
- Превышено рабочее расстояние (около 10 м [30 футов]).
- В передатчике разрядилась батарейка.
- Сигнал блокируют другие автомобили или объекты.
- Чрезмерно низкая температура воздуха.
- Передатчик находится рядом с другим источником радиоволн, таким как радиостанция или аэропорт, который создает помехи для его нормальной работы.

Если передатчик работает неправильно, то откройте и закройте дверь ключом зажигания. Если в работе передатчика отмечаются проблемы, рекомендуется обратиться к официальному дилеру компании Kia или партнерской сервисной компании.

- Если передатчик находится рядом с мобильным телефоном или смартфоном, то его сигнал может блокироваться при использовании мобильного телефона или смартфона. Особенно это возможно во время активной работы телефона — при совершении вызова, ответе на входящий вызов, получении текстовых сообщений и/или отправке/получении сообщений по электронной почте.
Не кладите мобильный телефон или смартфон в один карман с ключом, между данными устройствами должно быть некоторое расстояние.

⚠ Предостережение

Внесение изменений или доработок без подтвержденного разрешения организации, ответственной за соблюдение соответствия требованиям, может стать причиной аннулирования права пользователя на эксплуатацию оборудования. Если система дистанционного доступа без ключа вышла из строя вследствие внесения изменений или доработок без подтвержденного разрешения организации, ответственной за соблюдение соответствия требованиям, то на такую неисправность не распространя-

ется гарантия производителя транспортного средства.

* Примечание

Держите ключ дистанционного управления вдали от материалов с электромагнитным полем, которые блокируют электромагнитные волны к ключу.

Интеллектуальный ключ (при наличии)

С помощью интеллектуального ключа можно запереть или отпереть любую дверь и запустить двигатель, не вставляя ключ в замок зажигания.

Тип А



0BD041571L

Тип В



Тип С



Блокировка (1)

По нажатию кнопки блокировки запираются все двери при условии, что все они закрыты.

При этом мигнут лампы аварийной сигнализации для индикации факта блокировки всех дверей.

Однако, если какая-либо из боковых дверей, капот двигателя или крышка багажника / дверь багажного отделения останется открытой, лампы аварийной сигнализации не сработают. Если

закрыть все двери (включая капот двигателя, крышку багажника / дверь багажного отделения) после того как нажата кнопка блокировки, лампы аварийной сигнализации мигнут один раз.

Разблокировка (2)

По нажатию кнопки разблокировки отпираются все двери.

При этом дважды мигнут лампы аварийной сигнализации для индикации факта отпирания всех дверей.

После нажатия этой кнопки двери автоматически запираются, если одна из них не будет открыта в течение 30 секунд.

Когда функция разблокировки двумя нажатиями (при наличии) активна,

- Если нажать кнопку разблокировки (2) на интеллектуальном ключе, водительская дверь откроется.
- Если повторно нажать кнопку разблокировки (2) на интеллектуальном ключе в течение четырех секунд, все двери откроются.

Можно активировать или дезактивировать функцию разблокировки двумя нажатиями, выбрав «User Settings (на ЖК-дисплее) или Setup → Vehicle (на экране информационно-развлекательной

системы) → Door → 2 Press Unlock (Пользовательские настройки или Настройки → Автомобиль → Дверь → Разблокировка двумя нажатиями) (при наличии)».

Разблокировка крышки багажника / двери багажного отделения (3)

Крышка багажника / дверь багажного отделения отпирается, если кнопка зажата более 1 секунды. Огни аварийной сигнализации дважды мигают, указывая, что крышка багажника / дверь багажного отделения разблокирована. При этом после нажатия этой кнопки крышка багажника / дверь багажного отделения автоматически запирается, если она не была открыта в течение 30 секунд.

Если открыть, а затем закрыть крышку багажника / дверь багажного отделения, она автоматически запирается.

Дистанционный запуск (4) (при наличии)

Для запуска автомобиля можно использовать кнопку дистанционного запуска (4) на интеллектуальном ключе.

Дистанционный запуск автомобиля

- Заблокируйте двери, нажав кнопку блокировки дверных

замков (1), находясь в радиусе до 10 м (32 фута) от автомобиля.

- Нажмите и удерживайте кнопку дистанционного запуска более 2 секунд в течение 4 секунд после блокировки дверей.

Нажмите кнопку дистанционного запуска один раз, чтобы выключить зажигание.

Если в течение 10 минут после дистанционного запуска двигателя не будет выполнено ни одного действия по управлению оборудованием/управлению автомобилем, зажигание будет выключено.

⚠ Предостережение

- Дистанционный запуск не будет работать, если вы превысите рабочее расстояние (около 10 метров).
- Избегайте длительной работы двигателя на холостом ходу, чтобы соблюдать требования по ограничению выбросов вредных веществ, действующих в вашей стране.
- Законы вашей страны могут ограничивать использование дистанционного запуска. Вам следует ознакомиться с законодательством перед использованием системы дистанционного запуска.
- Для включения функции дистанционного запуска рычаг пере-

ключения передач должен находиться в положении «Р» (парковка).

- Вы не сможете выполнить дистанционный запуск двигателя, если открыт капот или крышка багажника / дверь багажного отделения.

Сигнализация (5) (при наличии)

1. Нажмите кнопку сигнализации (5) и удерживайте ее более 1 секунды.
2. Раздастся звуковой сигнал, и лампы аварийной сигнализации будут мигать в течение приблизительно 27 секунд.

*** Примечание**

Чтобы прекратить звуковой сигнал и выключить лампы, нажмите любую кнопку на ключе.

Запуск

Автомобиль можно запустить не вставляя ключ.

- * Подробнее см. в разделе "Кнопка «ENGINE START/STOP» (Запуск/остановка двигателя) (при наличии)" на странице 6–14.

Механический ключ

Если интеллектуальный ключ не работает должным образом, дверь можно запирать и отпирать с помощью механического ключа.

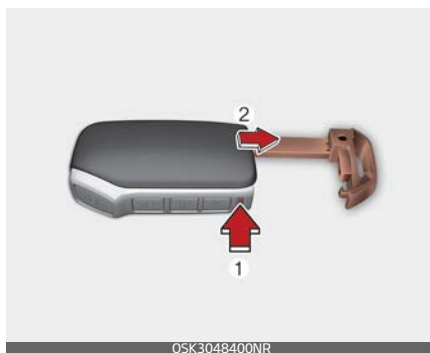

Извлечение механического ключа

- Нажмите кнопку разблокировки (1) и, удерживая ее, извлеките механический ключ (2).

Вставка механического ключа

- Поместите ключ в скважину и нажмите на него до щелчка.

Меры предосторожности при использовании электронного ключа

*** Примечание**

- Если вы по каким-то причинам потеряете интеллектуальный ключ, вы не сможете запустить двигатель. Отбуксируйте автомобиль, если необходимо, обратитесь в специализированную мастерскую. Kia рекомендует связаться с официальным диле-

ром Kia или партнерской сервисной компанией.

- Для одного автомобиля может быть зарегистрировано не более 2 интеллектуальных ключей. При утере интеллектуального ключа Kia рекомендует обратиться к официальному дилеру Kia или партнерской сервисной компании.
- Интеллектуальный ключ не работает в следующих случаях:
 - Интеллектуальный ключ находится рядом с радиопередатчиком (радиостанция или аэропорт), который может помешать нормальной работе интеллектуального ключа.
 - Интеллектуальный ключ находится рядом с мобильной приемо-передающей радиустановкой или мобильным радиотелефоном.
 - Рядом с автомобилем активирован интеллектуальный ключ от другого автомобиля.

Если интеллектуальный ключ работает неправильно, то откройте и закройте дверь обычным ключом. Если в работе интеллектуального ключа отмечаются проблемы, рекомендуется обратиться к официальному дилеру компании Kia или партнерской сервисной компании.

Предостережение

Следует предохранять интеллектуальный ключ от воздействия воды и других жидкостей. Если интеллектуальный ключ вышел из строя вследствие попадания воды или других жидкостей, то на такую неисправность не распространяется гарантия производителя транспортного средства.

Предостережение

Внесение изменений или доработок без подтвержденного разрешения организации, ответственной за соблюдение соответствия требованиям, может стать причиной аннулирования права пользователя на эксплуатацию оборудования. Если система дистанционного доступа без ключа вышла из строя вследствие внесения изменений или доработок без подтвержденного разрешения организации, ответственной за соблюдение соответствия требованиям, то на такую неисправность не распространяется гарантия производителя транспортного средства.

Система противоугонной сигнализации

Система противоугонной сигнализации предназначена для защиты от несанкционированного доступа в автомобиль.

Автомобили, оборудованные противоугонной сигнализацией, будут иметь на себе этикетку со следующими словами:

1. ОСТОРОЖНО
2. SECURITY SYSTEM (ОХРАННАЯ СИСТЕМА)



Работа этой системы включает три этапа:

- Приведение в готовность
- Срабатывание системы противоугонной сигнализации
- Снятие с охраны

При срабатывании система подает звуковой сигнал с миганием аварийной световой сигнализации.

Приведение в готовность

Система противоугонной сигнализации переходит в состояние готовности через 30 секунд после блокировки дверей с помощью переключателя на внешней ручке двери/кнопки блокировки на ключе.

Использование интеллектуального ключа

Припаркуйте автомобиль и выключите двигатель. Поставьте систему на охрану, как описано ниже.

1. Выключите двигатель.
2. Убедитесь в том, что все двери (включая крышку багажника / дверь багажного отделения) и капот двигателя закрыты и заперты.
3. Выполните одно из следующих действий:

- Заблокируйте двери, нажав кнопку на внешней ручке передней двери, при этом у вас должен находиться интеллектуальный ключ.

После выполнения всех вышеприведенных действий однократно мигают аварийные сигнальные лампы для индикации включения охранной системы автомобиля.

Если одна из дверей остается открытой, двери останутся незаблокированными и в течение 3 секунд будет звучать

предупредительный сигнал. Закройте дверь и попытайтесь вновь заблокировать двери. Если крышка багажника / дверь багажного отделения или капот двигателя остались открытыми, аварийная световая сигнализация не сработает и противоугонная сигнализация не будет поставлена на охрану. После этого, если крышка багажника / дверь багажного отделения и капот двигателя закрыты, лампы аварийной сигнализации мигнут один раз.

- Заблокируйте двери, нажав кнопку блокировки на интеллектуальном ключе. После выполнения всех вышеприведенных действий однократно мигают аварийные сигнальные лампы для индикации включения охранной системы автомобиля. Если одна из дверей (включая крышку багажника / дверь багажного отделения) или капот двигателя остались открытыми, аварийная световая сигнализация не сработает и противоугонная сигнализация не будет поставлена на охрану. После этого, если все двери (включая крышку багажника / дверь багажного отделения) и капот двигателя

закрыты, лампы аварийной сигнализации мигнут один раз.

Использование дистанционного ключа

Припаркуйте автомобиль и выключите двигатель. Поставьте систему на охрану, как описано ниже.

1. Выключите двигатель и извлеките ключ из замка зажигания.
2. Убедитесь в том, что все двери (включая крышку багажника / дверь багажного отделения) и капот двигателя закрыты и заперты.
3. Заблокируйте двери, нажав кнопку блокировки на передатчике дистанционного управления. После выполнения описанных выше шагов один раз мигнет аварийная световая сигнализация, указывая, что система поставлена на охрану. Если одна из дверей (включая крышку багажника / дверь багажного отделения) или капот двигателя остались открытыми, аварийная световая сигнализация не сработает и противоугонная сигнализация не будет поставлена на охрану. После этого, если все двери (включая крышку багажника / дверь багажного отделения) и капот двигателя закрыты, лампы аварийной сигнализации мигнут один раз.

Срабатывание системы противоугонной сигнализации

Сигнализация срабатывает, если после приведения системы в готовность происходит какое-либо из перечисленных ниже действий.

- Дверь открывается без использования передатчика дистанционного управления или интеллектуального ключа.
- Крышка багажника / дверь багажного отделения открывается без использования пульта дистанционного или интеллектуального ключа.
- Открыт капот.

Раздается звуковой сигнал, и около 30 секунд будут мигать лампы аварийной сигнализации. Чтобы выключить систему, откройте двери с помощью передатчика дистанционного управления или интеллектуального ключа.

Снятие с охраны

Система снимается с охраны в следующих случаях.

Дистанционный ключ

- Нажата кнопка разблокировки двери.
- Двигатель запущен.
- Автомобиль находится в положении «Вкл.» в течение 30 секунд или более.

Интеллектуальный ключ

- Нажата кнопка разблокировки двери.
- Нажата наружная кнопка передней двери, когда система распознала интеллектуальный ключ.
- Двигатель запущен.

После отпирания дверей дважды мигнет аварийная световая сигнализация, чтобы указать, что система снята с охраны.

Если после нажатия кнопки разблокировки какая-либо дверь (включая крышка багажника / дверь багажного отделения) не откроется в течение 30 секунд, система будет повторно поставлена на охрану.

**** Примечание***

- Если система не снята с охраны с помощью интеллектуального ключа, откройте дверь механическим ключом и запустите двигатель. После этого система будет снята с охраны.
- Если вы потеряли ключи, Kia рекомендует обратиться к официальному дилеру Kia или партнерской сервисной компании.

Иммобилайзер

Ваш автомобиль может быть оснащен электронной системой блокировки запуска двигателя для уменьшения риска несанкционированного использования автомобиля.

Иммобилайзер состоит из небольшого транспондера в переключателе зажигания и электронного устройства внутри автомобиля.

Автомобили без системы интеллектуального доступа

Иммобилайзер, когда ключ зажигания вставляется в замок зажигания и поворачивается в положение «Вкл.», проверяет, определяет и подтверждает подлинность ключа зажигания.

Если ключ верный, то двигатель запускается.

Если ключ неверный, двигатель не запускается.

Отключение иммобилайзера:

Вставьте ключ зажигания в цилиндр для ключа и поверните его в положение «Вкл.».

Активация иммобилайзера:

Поверните ключ зажигания в положение «Выкл.». Иммобилайзер включится автоматически. Без ключа зажигания, соответствующего

вашему автомобилю, двигатель не запустится.

Автомобили с системой интеллектуального ключа

Каждый раз при установке кнопки «Запуска/остановки двигателя» в положение «Вкл.», система иммобилайзера проверяет допустимость ключа.

Если ключ верный, то двигатель запускается.

Если ключ неверный, двигатель не запускается.

Отключение иммобилайзера

Установите кнопку «ENGINE START/STOP» (запуска/остановки двигателя) в положение «Вкл.».

Активация иммобилайзера

Установите кнопку «Запуска/остановки двигателя» в положение «Выкл.». Иммобилайзер включится автоматически. Без интеллектуального ключа, соответствующего вашему автомобилю, двигатель не запустится.

⚠ Предупреждение

Чтобы предотвратить угон автомобиля, не оставляйте в нем запасные ключи. Пароль вашего иммобилайзера является уникальным паролем заказчика и должен храниться

в тайне. Не оставляйте этот номер в автомобиле.

* Примечание

При использовании ключа для запуска двигателя рядом не должно быть других ключей иммобилайзера. В противном случае двигатель может не запуститься или остановиться вскоре после запуска. Храните каждый ключ по отдельности во избежание неисправности при запуске.

⚠ Предостережение

Не кладите металлические предметы возле замка зажигания. Металлические предметы могут препятствовать передаче сигнала с транспондера и мешать запуску двигателя.

* Примечание

Если вам нужны дополнительные ключи или ваши ключи утеряны, Kia рекомендует обратиться к официальному дилеру Kia или партнерской сервисной компании.

⚠ Предостережение

Транспондер в ключе зажигания является важной частью системы иммобилайзера. Он рассчитан на безотказную работу в течение многих лет, однако его следует беречь от влаги, статического электричества и грубого обращения. Это может привести к неисправности системы иммобилайзера.

⚠ Предостережение

Не вносите изменений, дополнений или корректировок в систему иммобилайзера, так как это может привести к ее неисправности. В этом случае следует пройти обслуживание в специализированной мастерской. Kia рекомендует обратиться к официальному дилеру Kia или партнерской сервисной компании по обслуживанию иммобилайзера.

Неисправности, вызванные переделкой, корректировкой или модификацией системы иммобилайзера, не подпадают под действие гарантийных обязательств изготовителя автомобиля.

Дверные замки

Ознакомьтесь с принципом работы дверных замков, чтобы суметь заблокировать или разблокировать дверь в случае необходимости.

какие действия можно выполнить с помощью интеллектуального ключа



Имея при себе интеллектуальный ключ, вы можете запираеть и отпирать двери автомобиля (включая крышку багажника / дверь багажного отделения). С его помощью можно также запустить двигатель. Подробнее см. далее.

Блокировка

При нажатии кнопки дверной ручки на двери водителя, когда все двери закрыты и какая-либо дверь не заблокирована, происходит блокировка всех дверей. Если все двери и капот двигателя закрыты, лампы аварийной сигнализации

мигнут один раз, указывая, что все двери заперты.

Кнопка работает только тогда, когда электронный ключ находится на расстоянии 0,7–1 м (28–40 дюймов) от ручки водительской двери. Если Вы хотите убедиться, что дверь заперта, потяните за ручку двери со стороны водителя.

Даже если вы нажмете кнопки на ручке двери водителя, двери не заблокируются. В следующих случаях в течение 3 секунд будет звучать предупредительный звуковой сигнал:

- Интеллектуальный ключ находится в автомобиле.
- Кнопка «ENGINE START/STOP» (запуска/остановки двигателя) находится в положении «ACC» (Доп. устройства) или «Вкл.».
- Открыта любая дверь, за исключением крышки багажника / двери багажного отделения.

Разблокировка

При нажатии кнопки дверной ручки на двери водителя, когда все двери закрыты и заблокированы, происходит разблокировка всех дверей. При этом дважды мигнут лампы аварийной сигнализации для индикации факта отпирания всех дверей.

Кнопка работает только тогда, когда электронный ключ находится

на расстоянии 0,7–1 м (28–40 дюймов) от ручки водительской двери.

Если электронный ключ будет обнаружен в радиусе 0,7–1 м (28–40 дюймов) от ручки водительской двери, другие люди также могут открыть дверь, не имея интеллектуального ключа.

После нажатия этой кнопки двери автоматически запираются, если одна из них не будет открыта в течение 30 секунд.

Когда функция разблокировки двумя нажатиями (при наличии) активна,

- Если нажать кнопку внешней дверной ручки со стороны водительской двери, водительская дверь откроется.
- Если повторно нажать кнопку внешней дверной ручки со стороны водительской двери в течение четырех секунд, все двери откроются.

Можно активировать или дезактивировать функцию разблокировки двумя нажатиями, выбрав «User Settings (на ЖК-дисплее) или Setup → Vehicle (на экране информационно-развлекательной системы) → Door → 2 Press Unlock (Пользовательские настройки или Настройки → Автомобиль → Дверь → Разблокировка двумя нажатиями) (при наличии)».

какие действия можно выполнить с помощью механического ключа

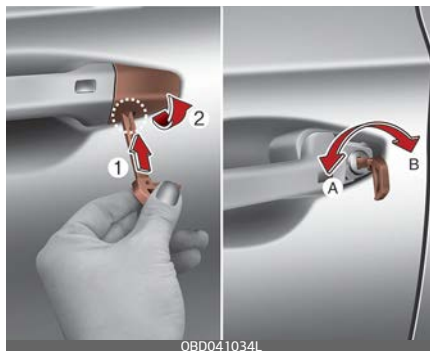

Снятие крышки

1. Потяните за ручку двери.
 2. Нажмите на рычажок (1), расположенный внутри под нижней частью крышки, ключом или шлицевой отверткой.
 3. Не отпуская рычажок (2), снимите крышку.
- Поверните ключ по направлению к задней части автомобиля, чтобы отпереть и к передней части автомобиля, чтобы запереть замок.
 - Если запереть (A) или отпереть (B) водительскую дверь ключом, будет заперта или отперта только водительская дверь.
 - Двери также можно запирают и отпирают с помощью передатчика.
 - После разблокирования замков двери могут быть открыты с помощью ручки.

- Закрывая дверь, толкните ее рукой. Убедитесь, что двери закрыты надежно.

* Примечание

- При снятии крышки будьте осторожны, чтобы не потерять крышку и не поцарапать автомобиль.
- Если крышка ключа замерзла и не открывается, легонько постучите по ней или аккуратно нагрейте (например теплом руки).
- Не прилагайте чрезмерного усилия к двери и ручке двери. Это может привести к повреждению.
- При многократном запирании/отпирании в течение очень короткого промежутка времени, как при помощи ключа, так при помощи блокиратора замка, возможно временное прекращение работы системы с целью защиты электрической цепи и предотвращения повреждения элементов системы.

⚠ Предупреждение

- Если не закрыть дверь надежно, она может открыться снова.
- Будьте осторожны, чтобы не защемить чье-нибудь тело или руки при закрывании дверей.

⚠ Предупреждение

Длительное нахождение в салоне автомобиля в очень жаркую или холодную погоду увеличивает риск травмирования и может представлять угрозу для жизни. Не запирайте автомобиль снаружи, если в нем находятся люди.

Управление дверными замками изнутри автомобиля

Для управления дверными замками можно использовать дверную ручку или центральный переключатель блокировки/разблокировки дверей.

С помощью дверной ручки

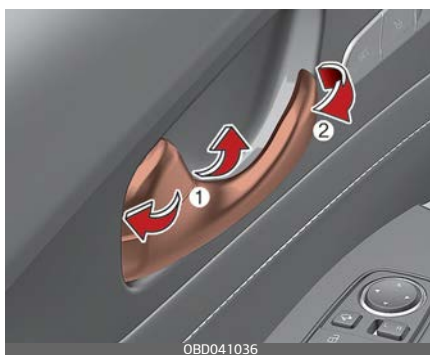

- Чтобы разблокировать дверь нажмите кнопку блокировки двери (1) и переведите ее в положение «Unlock» (Разблокировка). На ручке станет видна красная метка.

- Чтобы заблокировать дверь, нажмите кнопку блокировки двери (1) и переведите ее в положение «Lock» (Блокировка). Если дверь заблокирована правильно, то красная метка на ручке блокировки двери становится не видна.
- Чтобы открыть дверь, потянуть ручку двери (2) наружу.
- Если потянуть внутреннюю ручку двери водителя (или переднего пассажира), когда кнопка блокирования двери находится в положении блокировки, кнопка разблокируется и дверь можно будет открыть
- Переднюю дверь нельзя заблокировать, если в замок зажигания вставлен ключ, а сама передняя дверь открыта.
- Двери нельзя заблокировать, если в замок зажигания вставлен ключ, а сама дверь открыта.

⚠ Предупреждение

Неисправность механизма блокировки двери

Если механизм блокировки дверей выходит из строя, в то время как вы находитесь в автомобиле, есть несколько способов решения проблемы:

- несколько раз разблокируйте дверь (как вручную, так и с помощью электронного замка),

одновременно потянув на себя ручку двери;

- проверьте работу замков и ручек на других дверях, передних и задних;
- опустите переднее стекло и откройте дверь снаружи ключом;
- Переместитесь к багажному отделению и откройте крышку багажника / дверь багажного отделения.

⚠ Предупреждение

Не тяните за внутреннюю ручку двери со стороны водителя (или пассажира), когда автомобиль находится в движении.

С помощью переключателя центральной блокировки/разблокирования дверей

Страна водителя



Страна пассажира (при наличии)



1. Блокирование дверей
2. Разблокирование дверей

Нажмите переключатель центральной блокировки/разблокировки дверей.

- Переместите переключатель в положение «Lock» (Блокировка) (1), осуществляется блокирование всех дверей автомобиля.
- Переместите переключатель в положение «Unlock» (Блокировка) (2), осуществляется разблокирование всех дверей автомобиля.
- Если в замке зажигания находится ключ (или если в автомобиле находится интеллектуальный ключ), то при любой открытой передней двери автомобиля блокировка дверей не происходит, даже если переключатель центральной блокировки/разблокировки дверей находится в положении «Lock» (Блокировка) (1).

⚠ Предупреждение

Двери

- Во время движения автомобиля все его двери должны быть полностью закрыты и заблокированы, чтобы предотвратить возможные несчастные случаи, связанные с непреднамеренным открытием дверей. Заблокированные двери также не позволяют проникнуть в салон посторонним при остановке или снижении скорости автомобиля.
- Соблюдайте осторожность при открытии дверей, следите за тем, чтобы открытая дверь не оказалась на пути других автомобилей, мотоциклов или пешеходов. При открытии двери во время приближения к автомобилю другого объекта возможно повреждение автомобиля или причинение вреда здоровью.

⚠ Предупреждение

Незапертые автомобили

В незапертый автомобиль могут проникнуть злоумышленники, вследствие чего можете пострадать вы и другие люди. Оставляя автомобиль без присмотра, всегда извлекайте ключ из замка зажигания, включайте стояночный тормоз, закрывайте все окна и запирайте все двери.

⚠ Предупреждение

Дети, оставленные без присмотра

Запертый автомобиль может сильно нагреваться, вследствие чего дети или животные, оставленные без присмотра в салоне без возможности его покинуть, могут погибнуть или получить тяжелые травмы. Кроме того, дети могут добраться до органов управления автомобилем и причинить себе вред, либо они могут пораниться любым иным образом, возможно, вследствие того, что посторонние попытаются проникнуть в автомобиль. Ни в коем случае не оставляйте без присмотра детей или животных в салоне автомобиля.

Функции блокировки/разблокировки дверей

Для безопасности и удобства пассажиров в автомобиле предусмотрена функция блокировки/разблокировки дверей.

Система разблокирования дверей при столкновении (при наличии)

Когда под воздействием удара срабатывают подушки безопасности, автоматически происходит разблокирование всех дверей.

Система блокировки дверей при увеличении скорости (при наличии)

Когда скорость автомобиля превышает 15 км/ч, все двери автоматически блокируются.

Вы можете активировать или деактивировать функции автоблокировки/авторазблокировки дверей, выбрав «User Settings» (Пользовательские настройки) на ЖК-дисплее или «Settings» (Настройки) → «Vehicle» (Автомобиль) на экране информационно-развлекательной системы → «Doog» (Дверь) → «Auto lock/Auto unlock» (Автоблокировка/авторазблокировка).

Замок задней двери с защитой от детей

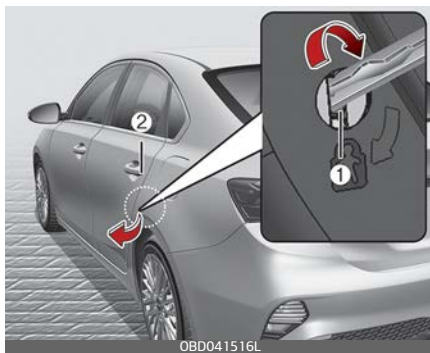

Замок задней двери с защитой от детей предназначен для предотвращения случайного открывания ребенком задней двери изнутри автомобиля. Замки задних дверей с защитой от детей следует исполь-

зовать всякий раз, когда в автомобиле находятся дети.

1. Откройте заднюю дверь.
2. Вставьте ключ (или отвертку) в отверстие (1) и поверните его в положение блокировки (🚫).
После этого открыть дверь изнутри автомобиля при помощи внутренней ручки будет невозможно.
3. Закройте заднюю дверь.

Чтобы открыть заблокированную дверь, потяните за внешнюю ручку (2).

Даже при разблокированных замках дверей задняя дверь не откроется при помощи внутренней ручки до тех пор, пока не будет разблокирован замок, предотвращающий открывание дверей детьми.

⚠ Предупреждение

Замки задних дверей

Случайное открытие ребенком задней двери во время движения может привести к травмам и даже смертельному исходу вследствие выпадения из автомобиля. Для предотвращения открывания ребенком задней двери изнутри автомобиля замки задних дверей с функцией открывания детьми следует использовать всякий раз, когда в автомобиле находятся дети.

Система предупреждения о присутствии пассажира на заднем сидении (ROA) (при наличии)

Система предупреждения о присутствии пассажира на заднем сидении (ROA) предусмотрена для того, чтобы не дать вам покинуть автомобиль, на заднем сидении которого остается пассажир.

- Когда вы откроете переднюю дверь, предварительно открыв и закрыв заднюю дверь и выключив двигатель, на приборной панели появится предупреждение «Check rear seats» (Проверить задние сиденья).

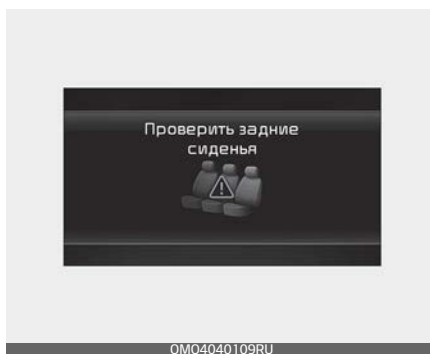

Можно активировать или деактивировать систему ROA, выбрав «User Settings» (LCD display) (Пользовательские настройки (ЖК-дисплей)) или «Настройки» → Vehicle (Infotainment System screen) (Автомобиль (Экран информационно-развлекательной системы)) → «Convenience» (Комфорт) → «Rear Occupant Alert» (Система предупреждения о при-

сутствии пассажира на заднем сидении).

⚠ Предупреждение

Система предупреждения о присутствии пассажира на заднем сидении (ROA) на самом деле не обнаруживает наличие объектов или людей на заднем сидении. Используя историю открытия и закрытия дверей, система сообщает водителю, что на заднем сидении что-то может находиться.

⚠ Предостережение

Система предупреждения о присутствии пассажира на заднем сидении (ROA) использует историю открытия и закрытия дверей. История сбрасывается после того, как водитель в обычном порядке выключает зажигание, выходит из автомобиля и закрывает дверь дистанционно, используя дистанционный ввод без ключа. Поэтому предупреждение системы ROA может появиться, даже если задняя дверь не открывалась повторно. Например, если после появления предупреждения системы ROA водитель не закрывает дверь и продолжает движение, появится предупреждение.

Система контроля безопасного выхода (SEW) (при наличии)

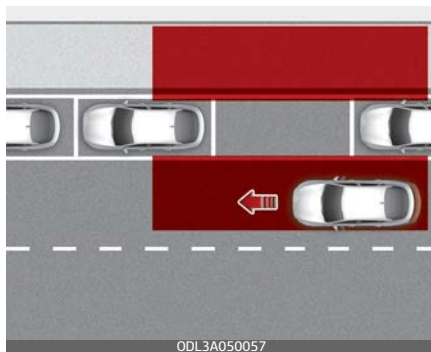

Если после остановки автомобиля и открытия пассажирской двери будет обнаружено приближающееся сзади транспортное средство, система контроля безопасного выхода предупредит водителя с помощью сообщения и звукового сигнала, чтобы предотвратить столкновение.

⚠ Предостережение

Время выдачи предупреждения зависит от скорости приближающегося транспортного средства.

Датчик обнаружения



[1]: задний угловой радар

Смотрите точное расположение датчиков обнаружения на иллюстрации выше.

* Примечание

Подробнее о мерах предосторожности при использовании задних угловых радаров см. в разделе "Вспомогательная система предотвращения столкновения в слепой зоне (BCA) (при наличии)" на странице 6–126.

Параметры функций

Настройка

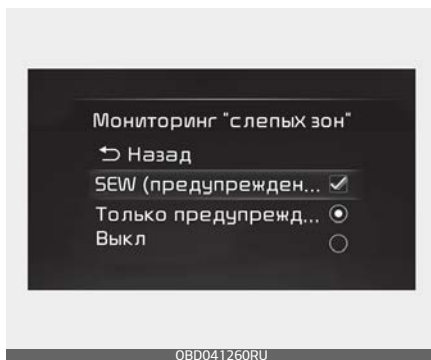

Когда ключ в замке зажигания или кнопка запуска/остановки двигателя находится в положении «Вкл.», выберите в меню «Пользовательские настройки (ЖК-дисплей)» или «Настройки» → «Автомобиль (Экран информационно-развлекательной системы)» → «Помощь водителю» → «Мониторинг слепых зон» → «Предупреждение о безопасном выходе», чтобы включить систему контроля безопасного выхода, и отмените выбор для отключения системы.

⚠ Предупреждение

Если флажок «Safe Exit Warning» (Контроль безопасного выхода) снят, вспомогательная система не работает.

* Примечание

После перезапуска двигателя для системы контроля безопасного выхода используются последние настройки.

Время генерирования предупреждения

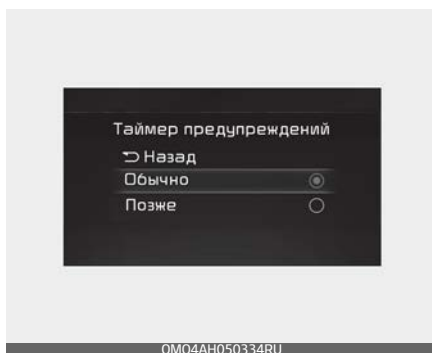

Когда кнопка запуска/остановки двигателя находится в положении «Вкл.», выберите в меню «Пользовательские настройки (ЖК-дисплей)» или «Настройки» → «Автомобиль (Экран информационно-развлекательной системы)» → «Помощь водителю» → «Таймер предупреждений», чтобы изменить начальное время активации предупреждений системы мониторинга слепых зон.

По умолчанию для таймера предупреждения включен режим «Normal» (Нормальный). Если вы измените время вывода предупреждений, время вывода преду-

ведений других вспомогательных функций также может измениться.

Громкость предупреждений

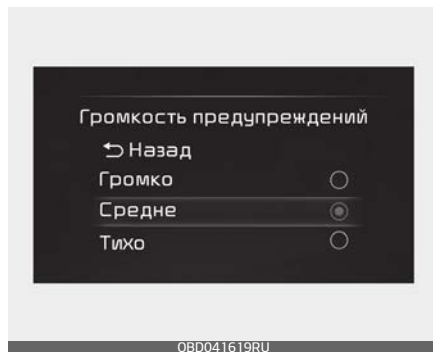

Когда кнопка запуска/остановки двигателя находится в положении «Вкл.», выберите в меню «Пользовательские настройки (ЖК-дисплей)» или «Настройки» → «Автомобиль (Экран информационно-развлекательной системы)» → «Помощь водителю» → «Громкость предупреждений», чтобы установить громкость предупреждений системы мониторинга слепых зон на «Высокий», «Средний», «Низкий» или «Выкл.».

Если изменить громкость предупреждения, громкость предупреждения других функций помощи водителю также может измениться. Прослушайте уровни громкости и установите необходимый.

⚠ Предостережение

- Настройки таймера и громкости предупреждения относятся ко всем функциям системы контроля безопасного выхода.
- Даже если для таймера предупреждения выбран режим «Normal» (Нормальный), в случае быстрого приближения сзади другого транспортного средства время срабатывания первоначального предупреждения может казаться долгим.
- Выбирайте для таймера предупреждения параметр «Позднее», когда проезжая часть не загружена и при движении с малой скоростью.

Работа функции

Предупреждение функции

Предупреждение об угрозе столкновения при выходе из автомобиля



OUM054028

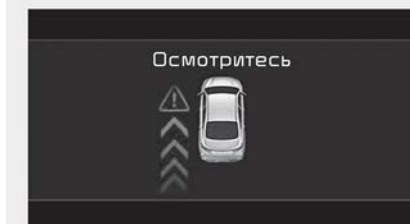

OBDO41261RU

- Если в момент открывания двери будет обнаружено приближающееся сзади транспортное средство, на приборной панели появится предупреждающее сообщение «Watch for traffic» (Осмотритесь), на боковом зеркале заднего вида загорится

индикатор и прозвучит звуковое оповещение.

- Система контроля безопасного выхода предупреждает водителя при условии, что скорость автомобиля не превышает 3 км/ч (2 миль/ч), а скорость приближающегося сзади транспортного средства выше 6 км/ч (4 миль/ч).

▲ Предупреждение

- Для вашей безопасности измените настройки после парковки автомобиля в безопасном месте.
- Если отображается предупреждающее сообщение или звучит звуковой сигнал какой-либо другой функции, сообщение от функции контроля безопасного выхода может не отображаться, а звуковой сигнал не звучать.
- Звуковое предупреждение системы контроля безопасного выхода можно не услышать в шумной обстановке.
- Система контроля безопасного выхода срабатывает не во всех ситуациях и не в состоянии предотвратить все столкновения.
- Система контроля безопасного выхода может вырабатывать предупреждение для водителя с задержкой или не вырабатывать его вовсе в зависимости от дорожных условий и манеры управления автомобилем. Всегда

следите за окружающей обстановкой.

- Система контроля безопасного выхода не работает, если неисправна система контроля «мертвых» зон.
 - Предупреждающее сообщение системы контроля «мертвых» зон появится в указанных ниже обстоятельствах:
 - На приборной панели появится предупреждающее сообщение системы безопасности в слепой зоне.
 - датчик системы контроля «мертвых» зон или близлежащие области загрязнены или скрыты;
 - система контроля «мертвых» зон не выдает предупреждения для пассажиров или срабатывает преждевременно.

*** Примечание**

После остановки двигателя система контроля безопасного выхода работает еще в течение приблизительно 3 минут, но немедленно выключается при блокировке дверей.

Неисправность и ограничения функции

Неисправность функции

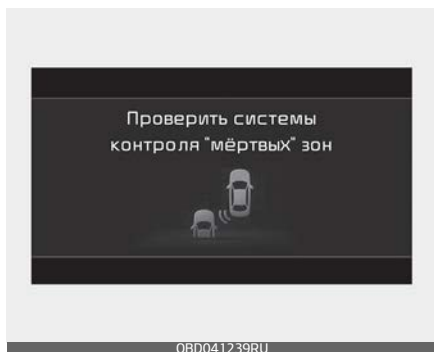

Если система безопасности в слепой зоне работает неправильно, на панели появится предупреждающее сообщение «Check Blind-Spot Safety system» (Проверьте систему безопасности в слепой зоне). При этом функция автоматически выключится либо ее действие будет ограничено. В этом случае следует проверить автомобиль в специализированной мастерской. Kia рекомендует обратиться к официальному дилеру Kia или партнерской сервисной компании.

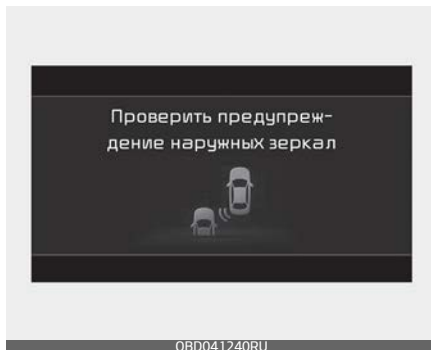

Если сигнальная лампа на наружном зеркале заднего вида не работает должным образом, на приборной панели появится сообщение «Check side view mirror warning light» (Проверить сигнальную лампу на наружном зеркале заднего вида). В этом случае следует проверить автомобиль в специализированной мастерской. Kia рекомендует обратиться к официальному дилеру Kia или партнерской сервисной компании.

Отключение функции

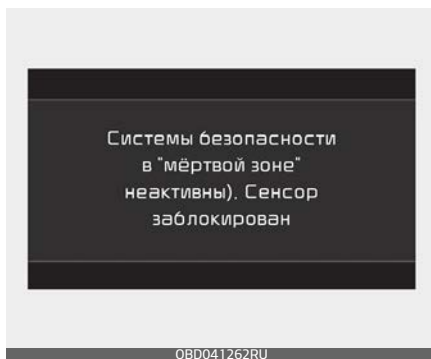

Если поверхность заднего бампера рядом с задним угловым радаром или датчиком покрыта каким-либо веществом, например слоем снега или льда, или на автомобиле установлен прицеп либо навесной держатель, возможно ухудшение качества обнаружения объектов, а также временное ограничение функциональности или отключение системы контроля «мертвых» зон. В этом случае сообщение «Blind-Spot Safety system disabled. Radar blocked» (Система контроля «мертвых» зон отключена. Радар заблокирован) появится на приборной панели. После удаления посторонних предметов или прицепа и перезапуска двигателя функция будет работать в нормальном режиме.

Если после удаления постороннего предмета функция по-прежнему работает неправильно, проверьте автомобиль в специализированной мастерской. Kia рекомендует обратиться к официальному дилеру Kia или партнерской сервисной компании.

⚠ Предупреждение

- Даже если на приборной панели не появляется предупреждающее сообщение, система контроля «мертвых» зон может не работать надлежащим образом.

- Система предупреждения об опасности столкновения в слепой зоне может функционировать ненадлежащим образом в зоне (например на открытой местности), если какой-либо объект не обнаружен непосредственно после включения двигателя или если датчик обнаружения заблокирован посторонним объектом непосредственно после запуска двигателя.

⚠ Предостережение

Перед установкой трейлера, навесного держателя и т. п. отключите систему контроля безопасного выхода либо же удалите трейлер, навесной держатель и т. п. для использования системы контроля безопасного выхода.

Ограничения работы функции

Система контроля безопасного выхода может работать некорректно или работать непредсказуемо в следующих обстоятельствах:

- Движение по узкой автодороге, сильно заросшей по сторонам деревьями и травой.
- Движение по мокрой дороге, например через лужу.
- Скорость другого транспортного средства очень высока или

низка, и оно проезжает возле вас слишком быстро.

⚠ Предостережение

Подробнее об ограничениях при использовании заднего углового радара см. в разделе "Вспомогательная система предотвращения столкновения в слепой зоне (BCA) (при наличии)" на странице 6-126.

⚠ Предупреждение

- Система контроля безопасного выхода может работать некорректно под воздействием сильных электромагнитных волн.
- Система контроля безопасного выхода может не работать в течение 3 секунд после запуска автомобиля или после инициализации задних угловых радаров.

Багажник (для 4-дверных автомобилей)

Открытие багажника

1. Убедитесь, что рычаг переключения передач находится в положении P (парковка, для автоматической трансмиссии / трансмиссии с двойным сцеплением / интеллектуальной бесступенчатой трансмиссии) либо на первой передаче или в положении R («задний ход», для механической трансмиссии) и включен стояночный тормоз.



2. Затем выполните одно из следующих действий:
 - Нажмите кнопку Remote (Удаленно) или кнопку Smart Key Trunk Unlock (Разблокировать багажное отделение с помощью интеллектуального ключа) и удерживайте ее нажатой более одной секунды.
 - Нажмите кнопку, расположенную на багажном отделении,

имея при себе интеллектуальный ключ.

- Воспользуйтесь обычным ключом (в случае наличия замочной скважины).



- Чтобы открыть багажник изнутри автомобиля, нажмите рычаг открытия багажника.

⚠ Предупреждение

Дверь багажного отделения поднимается вверх. При открытии двери багажного отделения убедитесь в том, что в непосредственной близости от задней части автомобиля нет посторонних предметов и людей.

⚠ Предостережение

Перед началом движения проверьте, закрыта ли дверь багажного отделения. Движение с открытой дверью багажного отделения может привести к повреждению механизма замка.

* Примечание

В холодных и влажных климатических зонах могут наблюдаться нарушения в работе замка и механизмов багажника, связанные с замерзанием.

Закрытие багажника

Опустите крышку багажника и нажмите на нее, чтобы багажник закрылся. Всегда проверяйте надежность закрытия багажника, потянув крышку вверх.

* Примечание

Если багажник закрыт с находящимся в нем интеллектуальным ключом, в течение примерно 3 секунд будет звучать звуковой сигнал и багажник будет повторно открыт.

⚠ Предупреждение

Дверца багажника должна всегда быть полностью закрытой, пока автомобиль находится в движении. Если она остается открытой или приоткрытой, ядовитые выхлопные газы могут попасть в машину, что может привести к серьезным заболеваниям или смерти.

⚠ Предупреждение

Выхлопные газы

При езде с открытой дверью багажного отделения в салон автомобиля попадают опасные выхлопные газы, что может привести к серьезным травмам или смерти водителя или пассажиров. Если необходимо ехать с открытой дверью багажного отделения, откройте все вентиляционные отверстия и окна, чтобы снаружи в автомобиль поступало больше свежего воздуха.

⚠ Предупреждение

Задний грузовой отсек

Запрещается перевозка пассажиров в заднем грузовом отсеке, где отсутствуют ремни безопасности. Во избежание травм в случае аварии или резких остановок пассажиры всегда должны быть надлежащим образом пристегнуты ремнями безопасности.

Экстренное открытие крышки багажника

Автомобиль оснащен рычагом открывания багажника в случае аварии, расположенном внутри багажного отделения. Если кто-то случайно оказался запертым в багажнике, перемещение ручки в направлении, указанном стрелкой, позволяет разблокировать механизм замка багажника и открыть багажник.



⚠ Предупреждение

- На всякий случай вы и ваши пассажиры должны хорошо знать расположение рычага экстренного отпирания крышки багажника и порядок ее открывания при случайном запирании в багажнике.
- ЗАПРЕЩАЕТСЯ кому-либо находиться в багажнике. Если багажник захлопнется и находящийся там человек не сможет выбраться наружу, он может получить серьезные травмы или погибнуть

из-за недостаточной вентиляции, проникновения отработанных газов или воздействия экстремальных температур. Кроме того, багажник является местом повышенной опасности в случае аварийной ситуации, т. к. он является зоной разрушения автомобиля при столкновении, а не защищенным местом для пассажиров.

- Ваш автомобиль должен быть заблокирован, а электронный ключ — находиться вне досягаемости детей. Родители должны объяснить своим детям опасность нахождения в багажнике.
- Используйте рычаг аварийного отпирания двери багажника только в экстренных ситуациях.

Интеллектуальная система открытия багажника (для 4-дверных автомобилей) (при наличии)

На автомобиле с интеллектуальным ключом дверь багажника можно открыть дистанционно с помощью интеллектуальной системы открытия багажника.



4

Как пользоваться интеллектуальной системой открытия багажника

Багажник можно открыть дистанционно, если выполняются все перечисленные ниже условия.

- Прошло 15 секунд после закрытия и запираения всех дверей.
- Ключ находится в зоне обнаружения более 3 секунд.

* Примечание

Интеллектуальная система открытия багажника не работает в следующих случаях.

- Система определяет наличие интеллектуального ключа в течение 15 секунд после закрытия и запираания дверей, после чего ключ определяется постоянно.
- Система определяет наличие интеллектуального ключа в течение 15 секунд после закрытия и запираания дверей, при этом ключ находится на расстоянии 1,5 м от дверных ручек (для автомобилей с функцией подсветки при посадке).
- Дверь не заперта или не закрыта.
- Интеллектуальный ключ находится в автомобиле.

1. Настройка

Вы можете активировать или деактивировать интеллектуальную систему открытия багажника, выбрав «User Settings» (Пользовательские настройки) на ЖК-дисплее или «Settings» (Настройки) → «Vehicle» (Автомобиль) на экране информационно-развлекательной системы → «Door» (Дверь) → «Smart Trunk» (Интеллектуальная система открытия багажника).

- 2. Вы можете активировать или деактивировать функцию дистанционного управления дверью багажника, выбрав «User Settings» (Пользовательские настройки) на ЖК-дисплее или «Settings» (Настройки) →**

«Vehicle» (Автомобиль) на экране информационно-развлекательной системы → «Door» (Дверь) → «Smart Trunk» (Интеллектуальная система открытия багажника).

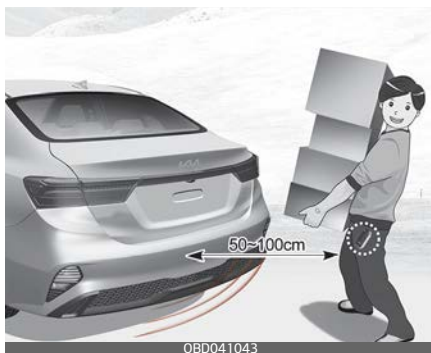

Если вы находитесь в зоне обнаружения (50~100 см за автомобилем) и у вас при себе есть интеллектуальный ключ, мигает аварийная сигнализация и подается звуковой сигнал, которые предупреждают вас, что система определила интеллектуальный ключ и багажник откроется.

* Примечание

Не заходите в зону обнаружения, если багажник открывать не требуется. Если вы непреднамеренно вошли в зону обнаружения и сработала аварийная световая сигнализация и звуковой сигнал, покиньте зону обнаружения вместе с интеллектуальным ключом. Дверь

багажного отделения останется закрытой.

3. Автоматическое открывание



Мигают аварийные огни и 2 раза подается звуковой сигнал, после чего дверь багажного отделения открывается.

⚠ Предупреждение

- Перед началом движения проверьте, закрыта ли дверь багажника.
- Перед тем как открывать или закрывать дверь багажника, убедитесь в том, что рядом с ней нет людей и посторонних объектов.
- Убедитесь, что предметы, находящиеся в багажнике, не выпадут из автомобиля при открывании двери багажника в случае, если автомобиль находится на поверхности с уклоном. Это может привести к тяжелым травмам.

- Всегда отключайте интеллектуальную систему открытия багажника перед мойкой автомобиля. В противном случае возможно самопроизвольное открывание двери багажника.
- Ключ следует хранить в недоступном для детей месте. Дети могут непреднамеренно активировать интеллектуальную систему открытия багажника, играя у задней части автомобиля.

Как отключить функцию интеллектуального открывания багажника с помощью интеллектуального ключа



1. Блокирование дверей
2. Разблокирование дверей
3. Открытие багажного отделения
4. Дистанционный запуск (при наличии)

Если нажать любую кнопку на электронном ключе на этапе обнаружения и предупреждения, система автоматического управле-

ния крышкой багажника выключится.

Отключение функции интеллектуального открывания двери багажного отделения может понадобиться вам в чрезвычайных ситуациях.

* Примечание

- При нажатии кнопки разблокировки дверей (2) функция интеллектуального открывания двери багажного отделения временно отключается. Однако, если в течение 30 секунд не открыть какую-либо дверь, интеллектуальная система открытия багажника будет снова включена.
- Если нажать кнопку открытия багажника (3) и удерживать более 1 секунды, багажник откроется.
- Если вы нажмете кнопку блокировки двери (1) или кнопку открытия двери (3) не в тот момент, когда система интеллектуального открытия багажника определяет наличие интеллектуального ключа в диапазоне обнаружения, система не отключается.
- После выключения интеллектуальной системы открытия багажника кнопкой интеллектуального ключа и открытия двери ее можно включить снова путем

закрывания и блокирования всех дверей.

Область обнаружения

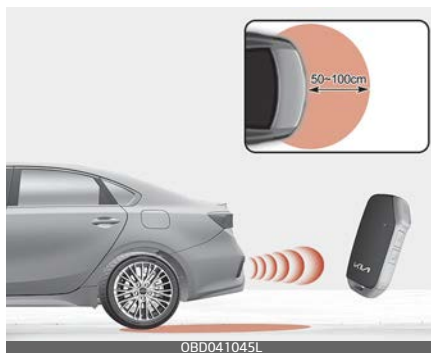

- Интеллектуальная система открытия багажника подает сигнал при обнаружении интеллектуального ключа в 50–100 см от двери.
- Если интеллектуальный ключ находится за пределами диапазона обнаружения, сигнал отключается.

* Примечание

- Функция интеллектуальной системы открытия багажника не работает в следующих случаях:
 - Интеллектуальный ключ находится рядом с радиопередатчиком (радиостанция или аэропорт), который может помешать нормальной работе передатчика.
 - Интеллектуальный ключ находится рядом с мобильной при-

емо-передающей радиустановкой или мобильным радиотелефоном.

- Рядом с автомобилем активирован интеллектуальный ключ от другого автомобиля.
- Диапазон обнаружения может уменьшаться или увеличиваться в следующих случаях:
 - Одна сторона автомобиля приподнята для замены шины и осмотра автомобиля.
 - Автомобиль припаркован на наклонной плоскости на склоне, грунтовой дороге и т. д.

Дверь багажного отделения (для 5-дверных автомобилей)

Открытие двери багажного отделения



Убедитесь, что рычаг коробки передач переведен в положение «Р» (Парковка) и включен стояночный тормоз. Затем выполните одно из следующих действий:

- Отоприте все двери кнопкой разблокирования дверей на дистанционном или интеллектуальном ключе. Нажмите кнопку на ручке двери багажника и откройте багажник.
- Нажмите и удерживайте кнопку «Tailgate Unlock» (Разблокирование двери багажника) на дистанционном или интеллектуальном ключе. Нажмите кнопку на ручке двери багажника и откройте багажник.
- Имея при себе интеллектуальный ключ, нажмите кнопку на ручке двери багажника и откройте багажник.

* Примечание

В холодных и влажных климатических условиях замки и механизмы дверей могут работать плохо из-за замерзания.

⚠ Предупреждение

Дверь багажного отделения поднимается вверх. При открытии двери багажного отделения убедитесь в том, что в непосредственной близости от задней части автомобиля нет посторонних предметов и людей.

⚠ Предостережение

Перед началом движения проверьте, закрыта ли дверь багажного отделения. Движение с открытой дверью багажного отделения может привести к повреждению ее газовых подъемников и креплений.

Закрытие двери багажного отделения



Опустите дверь багажного отделения и надавите на нее. Убедитесь, что она захлопнулась.

⚠ Предупреждение

Перед тем как закрывать дверь багажного отделения, проследите за тем, чтобы не защемить руку, ногу или другие части тела.

⚠ Предостережение

Проследите за тем, чтобы при закрытии двери багажного отделения рядом с защелкой и накладной пластиной не было посторонних предметов. В противном случае возможно повреждение защелки замка в двери багажного отделения.

⚠ Предупреждение

Выхлопные газы

При езде с открытой дверью багажного отделения в салон автомобиля попадают опасные выхлопные газы, что может привести к серьезным травмам или смерти водителя или пассажиров. Если необходимо ехать с открытой дверью багажного отделения, откройте все вентиляционные отверстия и окна, чтобы снаружи в автомобиль поступало больше свежего воздуха. Дверца багажника должна всегда быть полностью закрытой, пока автомобиль находится в движении. Если она остается открытой или приоткрытой, ядовитые выхлопные газы могут попасть в машину, что может привести к серьезным заболеваниям или смерти.

⚠ Предупреждение

Задний грузовой отсек

Запрещается перевозка пассажиров в заднем грузовом отсеке, где отсутствуют ремни безопасности. Во избежание травм в случае аварии или резких остановок пассажиры всегда должны быть надлежащим образом пристегнуты ремнями безопасности.

⚠ Предупреждение



Не держитесь руками за часть, поддерживающую крышку багажника (газовый подъемник), так как это может привести к серьезной травме.

Устройство аварийного разблокирования двери багажного отделения



Автомобиль оснащен устройством аварийного открытия двери багажного отделения, которое находится в ее нижней части. При случайном запирании багажного отделения дверь багажного отделения может быть открыта следующим образом:

1. Вставьте механический ключ в отверстие.
2. Поверните механический ключ вправо (1).
3. Поднимите дверь багажного отделения.

⚠ Предупреждение

- Необходимо хорошо знать местоположение рычага аварийного отпирания двери багажного отделения и порядок ее отпирания при случайном запирании себя в багажном отделении.
- Нахождение людей внутри багажника автомобиля не допускается ни при каких обстоятельствах. В случае аварии багажное отделение является одним из наиболее опасных мест.
- Используйте рычаг аварийного отпирания двери багажника только в экстренных ситуациях. Соблюдайте предельную внимательность, особенно во время движения автомобиля.

Окна

Двери данного автомобиля оснащены электрическими стеклоподъемниками, для управления ими предусмотрены переключатели.

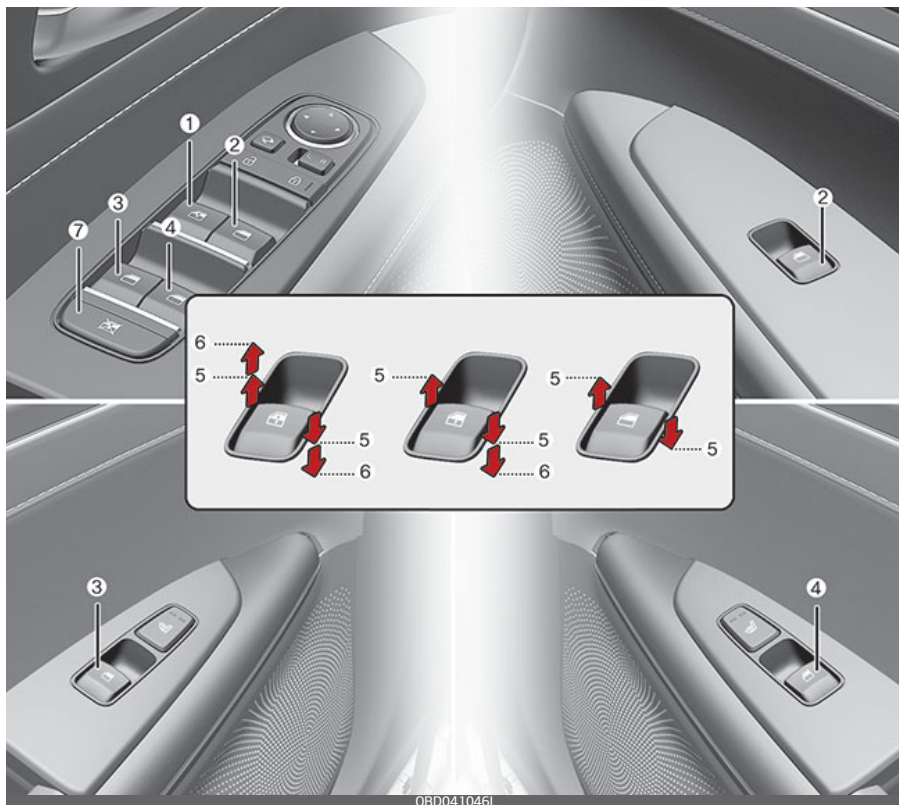

1. Переключатель стеклоподъемника двери водителя
2. Переключатель стеклоподъемника передней двери пассажира
3. Переключатель стеклоподъемника задней двери (слева)
4. Переключатель стеклоподъемника правой задней двери
5. Открывание и закрывание окон
6. Автоматическое закрытие*/открытие* окон
7. Кнопка блокировки стеклоподъемника

*: при наличии

*** Примечание**

При холодной и влажной погоде стеклоподъемники могут не работать должным образом из-за замерзания.

Электрические стеклоподъемники работают только тогда, когда замок зажигания или кнопка «ENGINE START/STOP» (запуск/остановка двигателя) находится в положении «Вкл.».

Выключатели стеклоподъемников расположены на каждой двери. Кроме того, у водителя имеется выключатель блокировки стеклоподъемников задних окон пассажиров. После переключения замка зажигания или кнопки «ENGINE START/STOP» (Запуск/остановка двигателя) в положение «ACC» (Доп. устройства) или «LOCK» (Блокировка) управлять стеклоподъемниками можно еще в течение приблизительно 3 минут. Тем не менее это невозможно, если открыты передние двери автомобиля, даже в течение периода в 3 минут.

На двери водителя расположен выключатель, с помощью которого можно управлять всеми стеклоподъемниками в автомобиле. Если закрытию окна мешает какой-либо предмет, извлеките его и закройте окно.

*** Примечание**

При движении автомобиля с опущенными стеклами задних дверей или с полностью или частично открытым люком в крыше (при наличии) могут ощущаться вибрации, вызванные ветром, или пульсирующий шум. Это нормальное явление, которое можно уменьшить или устранить. Если шум возникает при опущенных стеклах на одной или обеих задних дверях, опустите стекла обеих передних дверей примерно на 3 см (1 дюйм). Если шум возникает при открытом люке, немного прикройте его.

⚠ Предупреждение

Не устанавливайте никаких аксессуаров в зоне окна. Это может привести к заземлению.

Открытие и закрытие окон

С помощью переключателя электрического стеклоподъемника можно открывать и закрывать окно.

Тип А



Для того чтобы открыть или закрыть окно, переместите переднюю часть соответствующего переключателя вниз или вверх до первого положения фиксации (5).

Тип В – автоматическое открытие окна (при наличии)



При кратковременном перемещении переключателя стеклоподъемника вниз до второго положения фиксации (6) окно полностью опускается, даже если переключатель уже отпущен. Для того чтобы остановить окно в нужном положении

при работающем стеклоподъемнике, переведите переключатель в направлении, обратном направлению движения окна.

Тип С – автоматическое закрытие/открытие окна (при наличии)



При кратковременном перемещении переключателя стеклоподъемника вверх или вниз до второго положения фиксации (6) окно полностью опускается или поднимается, даже если переключатель уже отпущен. Для того чтобы остановить окно в нужном положении при работающем стеклоподъемнике, переведите переключатель в том или ином направлении, а затем отпустите его.

Перезагрузка системы управления электрическими стеклоподъемниками

Если стеклоподъемник работает неправильно, то необходимо произвести сброс параметров автома-

тической системы управления стеклоподъемниками, выполнив следующие действия:

1. Переключите замок зажигания или кнопку «ENGINE START/STOP» (запуск/остановка двигателя) в положение «Вкл.».
2. Закройте окно и продолжайте удерживать переключатель стеклоподъемника не менее 1 секунды после того, как окно полностью закроется.

Автоматическое изменение направления (для типа С) (при наличии)

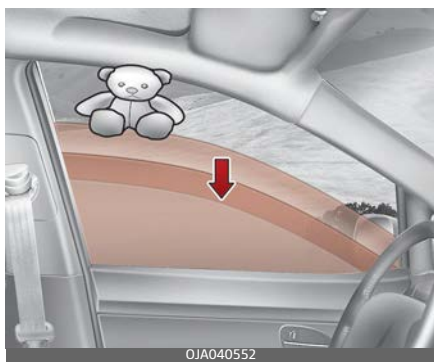

Если подъему окна препятствует какой-либо предмет или часть тела, система определяет наличие противодействия и прекращает движение. Затем окно опускается приблизительно на 30 см (11,8 дюйма), чтобы можно было вынуть объект, попавший между стеклом и рамой окна.

Если сопротивление будет зарегистрировано при длительном нажатии клавиши стеклоподъемника, стекло прекратит движение вверх и затем опустится примерно на 2,5 см (1 дюйм).

Если снова перевести вверх и удерживать переключатель стеклоподъемника в течение 5 секунд после того, как окно было опущено функцией автоматического изменения направления, то эта функция работать не будет.

*** Примечание**

Функция автоматического изменения направления движения стеклоподъемника действует только в том случае, когда используется функция автоматического поднятия окна при полном перемещении переключателя вверх. Функция автоматического изменения направления не работает, если окно поднимается путем перемещения переключателя стеклоподъемника в промежуточное положение.

⚠ Предупреждение

Перед тем как поднимать окно, проследите за тем, чтобы между рамой и стеклом не было посторонних объектов, что позволит избежать травм и повреждения

автомобиля. Если между оконным стеклом и верхним уплотнительным желобом попал объект, диаметр которого составляет менее 4 мм (0,16 дюйма), то функция автоматического изменения направления может не определить противодействия, в результате чего стекло не остановится и не изменит направление движения.

⚠ Предупреждение

Во время сброса параметров системы стеклоподъемника функция автоматического изменения направления движения не работает.

Закрывая окна, соблюдайте осторожность, чтобы не защемить части тела или другие предметы поблизости.

Кнопка блокировки стеклоподъемника

Водитель может отключить переключатели стеклоподъемников на задних пассажирских дверях, переведя кнопку стеклоподъемника в положение блокировки (нажатое).



OBD041047

Если нажата кнопка блокировки электростеклоподъемников:

- С помощью главного пульта управления водителем можно управлять стеклоподъемниками всех пассажирских дверей.
- С пульта переднего пассажира можно управлять стеклоподъемником передней пассажирской двери;
- С пульта задних пассажирских дверей нельзя управлять стеклоподъемниками задних пассажирских дверей.

⚠ Предостережение

- Для предотвращения возможного повреждения системы стеклоподъемников не следует открывать или закрывать два или более окон одновременно. Благодаря этому также увеличивается срок службы предохранителя.
- Не активируйте стеклоподъемник с основного пульта на двери водителя и с пульта на конкрет-

ной двери, нажимая переключатели одновременно и задавая противоположные направления движения стекла. В этом случае стекло останавливается, и его нельзя ни закрыть, ни открыть.

Система дистанционного закрывания/открывания окон (при наличии)



Управлять движением окон можно даже при выключенном двигателе.

- Нажмите кнопку блокировки дверей (1) и удерживайте ее нажатой дольше 3 секунд. Окно закрывается после блокировки дверей при удержании нажатой кнопки блокировки дверей (1). Движение окна прекращается, как только вы отпустите кнопку блокировки дверей (1).
- Нажмите кнопку разблокировки дверей (2) и удерживайте ее нажатой дольше 3 секунд. Окно открывается после разблокировки дверей при удержании

нажатой кнопки разблокировки дверей (2).

Движение окна прекращается, как только вы отпустите кнопку разблокировки дверей (2).

Систему дистанционного закрывания/открывания окон можно активировать или деактивировать, выбрав «User Settings (на ЖК-дисплее) или Setup → Vehicle (на экране информационно-развлекательной системы) → Door → Remote Window Control» (Пользовательские настройки или Настройки → Автомобиль → Дверь → Дистанционное управление стеклоподъемниками).

⚠ Предостережение

- Выполнение функции дистанционного закрывания/открывания окон может внезапно прерваться, если удалиться от автомобиля во время управления. Оставайтесь рядом с автомобилем и следите за движением стекла.
- Перемещение любого из стекол может остановиться, если этому препятствует какая-либо сила. Перемещение других стекол будет продолжаться. Убедитесь, что все окна закрыты.
- При использовании функции дистанционного открывания окон будьте внимательны,

поскольку все двери разблокируются.

⚠ Предупреждение

Окна

- НИКОГДА не оставляйте ключи в автомобиле с включенным двигателем, если в автомобиле находятся дети без присмотра.
- ЗАПРЕЩАЕТСЯ оставлять в автомобиле детей без присмотра. Даже очень маленький ребенок способен непреднамеренно стронуть автомобиль с места, застрять в окне или причинить вред себе окружающим любым другим способом.
- Перед тем как закрыть окно, всегда убеждайтесь в отсутствии риска зажатия руки, головы или иного объекта.
- Не позволяйте детям играть со стеклоподъемниками. Кнопка блокировки стеклоподъемника на пульте водительской двери должна находиться в положении «Блокировка» (нажатое положение). Вследствие непреднамеренного включения стеклоподъемника ребенком возможно причинение СЕРЬЕЗНОЙ ТРАВМЫ.
- Не следует высовывать голову и конечности из окна автомобиля во время движения.

Капот

Под капотом находится моторный отсек.

Откройте капот в случае необходимости проведения технического обслуживания в моторном отсеке или осмотра моторного отсека.

Открытие капота

1. Потяните за рычаг, чтобы открыть капот. Капот должен слегка приподняться.

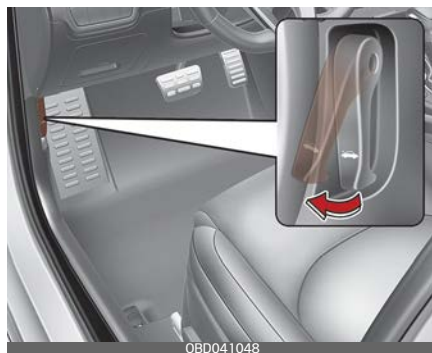

⚠ Предупреждение

Открывайте капот после выключения двигателя, когда автомобиль стоит на ровной поверхности, включен стояночный тормоз, рычаг переключения передач находится в положении Р (парковка) на автоматической коробке передач / коробке передач с двойным сцеплением / интеллектуальной бесступенчатой трансмиссии, либо на первой передаче или в положе-

нии «R» (задний ход) на ручной коробке передач.

2. Подойдите к автомобилю спереди, слегка приподнимите капот, нажмите на вторую защелку (1) и приподнимите капот (2).



3. Извлеките опорную стойку.
4. Удерживайте капот в открытом положении с помощью опорной стойки (3).



⚠ Предупреждение

Горячие детали

Возьмитесь за опорную стойку в месте, закрытом резиновой изоляцией. Это убережет вас от ожога раскаленным металлом, если двигатель горячий.

Предупреждение об открытом капоте (при наличии)

Это предупреждающее сообщение отображается на ЖК-дисплее, когда капот открыт.



Этот предупреждающий сигнал звучит, когда автомобиль движется на скорости 3 км/ч (2 миль/ч) или выше с открытым капотом.

Закрывание капота

1. Перед закрытием капота убедитесь в соблюдении условий, указанных далее.
 - Все крышки заливных горловин в моторном отсеке установлены правильно.
 - Перчатки, ветошь или другие горючие материалы должны быть удалены из моторного отсека.
2. Верните опорную стойку в ее зажим, чтобы она не стучала.
3. Опустите капот до уровня приблизительно 30 см от закрытого положения и отпустите его. Убедитесь, что он закрылся.



4. Убедитесь, что капот был закрыт должным образом.
 - Если крышку капота можно слегка приподнять, значит, она не закрыта должным образом.
 - Необходимо открыть и закрыть его заново, приложив чуть больше усилий.

⚠ Предупреждение

- Перед закрытием капота, убедитесь в отсутствии препятствий для закрытия. Закрытие капота при наличии препятствий в его проеме может привести к повреждению имущества или тяжелой травме.
- Не оставляйте перчатки, ветошь и любые другие горючие материалы в моторном отсеке. Это может привести к их возгоранию под воздействием высокой температуры.

⚠ Предупреждение

- Перед началом движения всегда проверяйте надежность закрытия капота. В противном случае во время движения капот может открыться и перекрыть обзор водителю, что может послужить причиной аварии.
- Не управляйте автомобилем с открытым капотом. В противном случае он закроет обзор водителю, может упасть или получить повреждения.

Крышка заливной горловины топливного бака

Открытие крышки заливной горловины топливного бака

4-дверный



5-дверный



Крышку заливной горловины топливного бака следует открывать изнутри автомобиля, потянув вверх специальную ручку на полу возле водительского сиденья.

* Примечание

Если лючок горловины топливного бака не открывается вследствие обледенения, слегка постучите по нему или нажмите, чтобы сломать лед и открыть лючок. Не поддевайте лючок какими-либо инструментами рычажного типа. При необходимости используйте жидкость для удаления льда (не допускается использование антифриза из системы охлаждения двигателя) или дайте автомобилю отстояться в теплом месте.

4-дверный



5-дверный



1. Заглушите двигатель.
2. Чтобы открыть крышку горловины топливного бака, потяните вверх механизм открывания крышки горловины топливного бака.
3. Потяните и откройте крышку горловины топливного бака (1).
4. Чтобы снять крышку, поверните крышку горловины топливного бака (2) против часовой стрелки.
5. Долейте топливо.

⚠ Предупреждение

Перед заправкой бака проверьте, какое топливо используется для вашего автомобиля.

Использование дизельного топлива для автомобиля с бензиновым двигателем или бензина для автомобиля с дизельным двигателем может негативно повлиять на топливную систему и серьезно повредить автомобиль.

Закрытие лючка горловины топливного бака

1. Для того чтобы установить на место крышку, вращайте ее по часовой стрелке до щелчка. Щелчок означает, что крышка надежно затянута.
2. Закройте крышку горловины топливного бака, слегка нажмите на нее и убедитесь, что она надежно закрыта.

⚠ Предупреждение

Заправка

- При разливе топлива, подающегося под давлением, оно может попасть на одежду или кожу, что влечет за собой риск воспламенения и получения ожогов. Крышку с горловины топливного бака нужно снимать осторожно и медленно. Если из-под крышки выделяется топливо или слышно шипение, подождите, пока это не прекратится, прежде чем полностью снимать крышку.
- Не пытайтесь долить еще топлива после автоматического отключения заправочного пистолета.
- После заправки следует убедиться в надлежащей установке пробки на место, чтобы предотвратить разлив топлива в случае аварии.

Предупреждение

Опасности при заправке

Автомобильное топливо легко воспламеняется. При заправке тщательно соблюдайте следующие указания. Результатом несоблюдения этих указаний могут быть травмы, сильные ожоги или смерть от пожара или взрыва.

- Внимательно прочтите и соблюдайте все предупреждения, размещенные на автозаправочной станции.
- Перед заправкой определите положение клапана аварийного перекрытия бензина (при наличии на автозаправочной станции).
- Перед тем как прикасаться к заправочному пистолету, следует снять с тела потенциально опасный заряд статического электричества, прикоснувшись к металлической части автомобиля на безопасном расстоянии от горловины топливного бака, заправочного пистолета или другого источника выделения паров бензина.
- Не следует садиться в автомобиль после того как началась заправка, поскольку из-за прикосновения к деталям и тканям отделки (полиэфирные, сатиновые, нейлоновые и т. д.) или трения о них может вырабатываться статическое электричество. Раз-

ряд статического электричества может воспламенить пары топлива, что приведет к быстрому возгоранию. Если вам необходимо вернуться в автомобиль, то нужно повторно снять заряд статического электричества, прикоснувшись к металлической части автомобиля на безопасном расстоянии от горловины топливного бака, заправочного пистолета или другого источника выделения паров бензина.

- Если используется одобренная к применению переносная топливная канистра, перед заправкой ее следует поставить на землю. Заряд статического электричества, скопившийся на канистре, может воспламенить пары топлива и вызвать пожар. Контакт с автомобилем должен сохраняться от начала до завершения заправки. Для транспортировки и хранения бензина разрешается использовать только одобренные к применению пластиковые топливные канистры, специально предназначенные для этих целей.
- Во время заправки не следует пользоваться мобильным телефоном. Электрический ток и/или помехи, создаваемые мобильным телефоном, могут привести

к воспламенению паров топлива и вызвать пожар.

- Во время заправки двигатель должен быть выключен. Искры, возникающие при работе электрических компонентов, связанных с двигателем, могут воспламенить пары топлива и вызвать пожар. По завершении заправки проследите за тем, чтобы крышка и лючок горловины топливного бака были надежно закрыты, после чего можно запускать двигатель.
- ЗАПРЕЩАЕТСЯ пользоваться спичками или зажигалкой, курить или оставлять в автомобиле зажженную сигарету, находясь на территории автозаправочной станции, особенно во время самого процесса заправки. Автомобильное топливо легко воспламеняется и может вызвать пожар.
- Если во время заправки произошло возгорание, отойдите от автомобиля, незамедлительно обратитесь к менеджеру автозаправочной станции, а затем позвоните в местную пожарную службу. Следуйте полученным от нее указаниям по технике безопасности.

Предостережение

- Заправку автомобиля следует выполнять в соответствии с пунктом "Требования к топливу" на странице 1-2.
- Если крышка горловины топливного бака нуждается в замене, используйте запчасти, предназначенные для установки на ваш автомобиль. Неправильно подобранная крышка горловины топливного бака может стать причиной серьезной неисправности топливной системы или системы понижения токсичности выхлопа. Для получения более подробной информации Kia рекомендует обратиться к официальному дилеру Kia или партнерской сервисной компании.
- Не следует проливать топливо на внешние поверхности автомобиля. Любое топливо, пролитое на окрашенные поверхности, может повредить лакокрасочное покрытие.
- После заправки проверяйте надежность фиксации крышки заливной горловины, чтобы исключить разлив топлива в случае аварии.

Люк в крыше (при наличии)

Если ваш автомобиль оснащен люком, его можно сдвинуть или приоткрыть с помощью переключателя управления люком, который находится на потолочной консоли.



Люком в крыше можно управлять, только когда ключ в замке зажигания или кнопка «ENGINE START/STOP» (Запуск/остановка двигателя) переведены в положение «ON» (Вкл.) или «START» (Запуск). Люк может также работать в течение приблизительно 3 минут после переведения ключа в замке зажигания или кнопки «ENGINE START/STOP» (Запуск/остановка двигателя) в положение «ACC» (Доп. устройства) или «LOCK/OFF» (Блокировка/выкл.). Тем не менее, если открыта передняя дверь автомобиля, люком управлять будет невозможно даже в течение периода в 3 минут.

⚠ Предупреждение

- Не регулируйте люк во время движения. Это может привести к потере управления и аварии с травмами и повреждением имущества.
- Не следует оставлять электронный ключ в автомобиле при работающем двигателе, если в нем находятся дети без присмотра. Дети, оставленные без присмотра, могут задействовать люк в крыше, а это может привести к серьезным травмам.
- Запрещается садиться сверху автомобиля. Это может привести к травмам или повреждению автомобиля.

Солнцезащитная шторка



Используйте солнцезащитную шторку, чтобы заблокировать прямой солнечный свет, проникающий через стекло люка.

Откройте или закройте солнцезащитную шторку рукой.

* Примечание

Солнцезащитная шторка автоматически откроется вместе с люком в крыше во время движения стеклянной панели, однако она не закрывается автоматически при закрытии люка. Кроме того, солнцезащитную шторку закрыть нельзя, когда стекло люка открыто.

* Примечание

Не пытайтесь тянуть солнцезащитную шторку вверх или вниз, а также не прилагайте к ней больших усилий, поскольку такие действия могут повредить ее или привести к неполадкам в ее работе.

Открытие под наклоном и закрытие

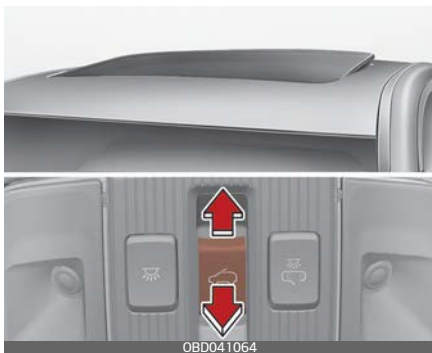

- Переместите переключатель управления люком вверх, чтобы люк в крыше открылся под наклоном.
- Переместите переключатель управления люком вперед, чтобы люк в крыше автоматически закрылся.

Движение люка можно в любой момент остановить коротким нажатием на переключатель управления люком в любом направлении.

* Примечание

Стекло люка нельзя открыть со сдвигом и под углом одновременно. Стекло люка нельзя открыть под углом, если оно уже открыто со сдвигом. Кроме того, стекло люка нельзя открыть со сдвигом, если оно уже открыто под углом. Откройте стекло со сдвигом или под углом из полностью закрытого положения.

Открытие со сдвигом и закрытие



- Переместите переключатель управления люком назад, чтобы солнцезащитная шторка и стекло люка открылись со сдвигом. Переместите переключатель управления люком вперед, чтобы закрыть только стекло люка.
- Переместите переключатель управления люком вперед или назад в первое фиксированное положение. Стекло люка будет двигаться, пока вы не отпустите переключатель.
- Переместите переключатель управления люком вперед или назад во второе фиксированное положение. Стекло люка будет управляться автоматически (функция автоматического сдвига).

Движение люка можно в любой момент остановить коротким нажатием на переключатель управления люком в любом направлении.

* Примечание

Чтобы уменьшить шум от ветра во время движения, следует ездить при рекомендованном положении люка в крыше до его максимально открытого положения.

Автоматическое изменение направления



Если во время автоматического закрытия стекла люка будет обнаружено препятствие, то люк начнет перемещаться обратно и остановится в определенном положении. Функция автоматического изменения направления может не работать, если в пространство между стеклом и рамкой люка попал тонкий или мягкий предмет.

⚠ Предупреждение

- Перед использованием верхнего люка необходимо убедиться, что он не заденет голову, руки и другие части тела или предметы.

Заземление частей тела или предметов может привести к травмам или повреждению автомобиля.

- Никогда не проверяйте работу функции автоматического изменения направления, намеренно заземляя в люке какую-либо часть своего тела. Стекло люка может изменить направление движения, но при этом существует риск получения травмы.

* Примечание

- Отпустите переключатель управления люком после его полного открытия, закрытия или наклона. Мотор люка в крыше может выйти из строя.
- Постоянное пользование, в частности открытие/закрытие со сдвигом, открытие/закрытие под наклоном и т.д. может привести к неисправности мотора или системы люка.
- Регулярно удаляйте скопившуюся пыль с направляющей люка.
- При длительном пользовании люка в крыше скопившаяся между люком и кузовом пыль может вызывать шум. Регулярно открывайте люк в крыше и удаляйте пыль, используя чистую ткань.
- Не пытайтесь открыть люк при температуре ниже нуля или когда крыша покрыта снегом или

льдом, чтобы не повредить электродвигатель. В холодных и влажных климатических условиях люк может работать плохо.

- Не открывайте люк и не начинайте движение с открытым люком сразу после дождя или мойки автомобиля. Вода может намочить салон автомобиля.
- Не выставляйте какие-либо предметы в проем люка во время движения. При внезапной остановке автомобиль может получить повреждения.

⚠ Предупреждение

Запрещается во время движения высовывать из люка голову, руки и другие части тела или предметы. Внезапная остановка автомобиля может стать причиной травм.

Сброс параметров люка в крыше



При определенных обстоятельствах может понадобиться выпол-

нение сброса настроек люка. Вот некоторые примеры, когда может понадобиться сброс настроек:

- Отсоединена или разряжена аккумуляторная батарея напряжением 12 В
- Замена предохранителя люка
- Неполадки в работе функции автоматического открытия-закрытия люка одной кнопкой

Порядок выполнения сброса настроек люка:

1. Рекомендуется выполнять сброс настроек при включенном двигателе. Запустите двигатель в положении «Р» (парковка).
2. Убедитесь, что солнцезащитная шторка и стекло люка полностью закрыты. Если стекло люка открыто, нажимайте на переключатель управления вперед, пока стекло люка полностью не закроется.
3. Когда люк будет полностью закрыт, отпустите переключатель управления.
4. Нажимайте переключатель управления вперед, пока стекло люка слегка не сдвинется. Затем отпустите переключатель.
5. Еще раз нажмите переключатель люка вперед и удерживайте, пока стекло люка не откроется под наклоном и затем закроется. Не отпускайте переключатель, пока операция не будет завершена.

Если вы отпустите переключатель управления во время операции, начните процедуру заново с пункта 2.

* Примечание

Если сбросить настройки люка после отсоединения или разряда аккумуляторной батареи или замены предохранителя, люк может не сработать нормально.

Предупреждение об открытом люке в крыше



Если выключить двигатель при не полностью закрытом люке в крыше, через несколько секунд начнет звучать предупреждающий сигнал, а на ЖК-дисплее приборной панели появится предупреждающее сообщение об открытом люке в крыше.

Оставляя автомобиль без присмотра, надежно закрывайте верхний люк.

Предостережение

Покидая автомобиль, убедитесь, что люк полностью закрыт. Если оставить люк открытым, в салон автомобиля могут попасть капли дождя или снег. Также открытый люк в оставленном без присмотра автомобиле способствует совершению кражи.

Рулевое колесо

Рулевое колесо данного автомобиля оснащено электроусилителем рулевого управления (EPS).

Электроусилитель рулевого управления (EPS)

Электроусилитель руля облегчает управление автомобилем за счет электромотора.

Если выключен двигатель или не работает система электроусилителя руля, возможность управлять автомобилем сохраняется, но для этого требуется больше усилий.

Электроусилитель руля контролируется соответствующим блоком усилителя рулевого управления, который определяет момент силы, необходимый для поворота рулевого колеса, и скорость автомобиля, на основании чего подает команды электродвигателю.

Усилие поворота рулевого колеса увеличивается с ростом скорости автомобиля и сокращается с ее уменьшением, что позволяет улучшить управляемость рулевого колеса.

Если вы заметили изменение усилия, требуемого для поворота рулевого колеса при штатной эксплуатации автомобиля, следует произвести проверку системы в специализированной мастерской.

Kia рекомендует обратиться к официальному дилеру Kia или партнерской сервисной компании.

* Примечание

При нормальной эксплуатации автомобиля возможно проявление следующих признаков.

- Не загорается сигнальная лампа системы EPS.
 - Сразу же после переключения замка зажигания или кнопки «ENGINE START/STOP» (запуск/остановка двигателя) в положение «Вкл.» усилие поворота рулевого колеса остается высоким. Это отмечается, когда система EPS выполняет диагностику. По завершении диагностики усилие поворота рулевого колеса возвращается к обычному уровню.
 - После переключения замка зажигания или кнопки «ENGINE START/STOP» (запуск/остановка двигателя) в положение «Вкл.» или «LOCK» (Блокировка) реле электрического усиления рулевого управления (EPS) может издать щелчок.
 - Когда автомобиль стоит или движется на малой скорости, может быть слышен звук электромотора усилителя руля.
 - При обнаружении аномальной работы электроусилителя руля, работа функции помощи в руле-
- вом управлении будет прекращена с целью предотвращения аварий со смертельным исходом. При этом на панели приборов загорится или мигает сигнальная лампа, а усилие рулевого управления отключится. Необходимо немедленно провести проверку, остановив автомобиль в безопасном месте.
- Усилие поворота рулевого колеса возрастает, если его постоянно вращать в стоящем на месте автомобиле. Однако через несколько минут электроусилитель вернется в нормальное рабочее состояние.
 - Если система электроусилителя руля работает неправильно, то на комбинации приборов загорается соответствующая сигнальная лампа. Рулевое колесо может вращаться с большим трудом или работать неправильно. В этом случае следует проверить систему в специализированной мастерской. Kia рекомендует обратиться к официальному дилеру Kia или партнерской сервисной компании.
 - В процессе поворота рулевого колеса при низких температурах возможно появление шума. При повышении температуры шум исчезает. Это нормальное явление.

Регулировка наклона и вылета рулевого колеса

Средства регулировки наклона и выдвигания рулевого колеса позволяют откорректировать его положение перед поездкой. Также можно поднять рулевое колесо, чтобы оно не мешало ногам при высадке и посадке в автомобиль.

Размещайте рулевое колесо таким образом, чтобы обеспечить удобство управления автомобилем; при этом оно не должно закрывать обзор сигнальных ламп и датчиков на приборной панели.

⚠ Предупреждение

- Запрещается регулировать угол наклона рулевого колеса во время движения. Вы можете потерять управление, вследствие чего возможно нанесение тяжелых травм, гибель или провоцирование дорожно-транспортного происшествия.
- После регулировки попробуйте переместить рулевое колесо вверх и вниз для проверки надежности его фиксации.

Регулировка угла наклона и высоты рулевого колеса

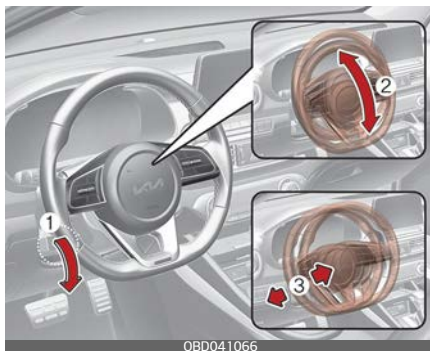

1. Чтобы изменить угол наклона рулевого колеса, потяните рычаг блокировки (1) вниз.
2. Отрегулируйте руль до нужного угла (2) и высоты (3). Расположите рулевое колесо напротив груди, а не лица. Убедитесь в том, что вам видны сигнальные лампы и указатели на приборной панели. После завершения регулировки потяните рычаг блокировки вверх.
3. Поднимите рычаг блокировки, чтобы зафиксировать положение рулевого колеса. Попробуйте переместить рулевое колесо вверх и вниз для проверки надежности его фиксации.
4. Выполняйте регулировку положения рулевого колеса перед началом движения.

*** Примечание**

Иногда после регулировки отжимной рычаг фиксатора не фиксирует рулевое колесо.

Это не является неисправностью. Такая ситуация возможна, если в зацепление входят две шестерни. В этом случае отрегулируйте положение рулевое колесо повторно и зафиксируйте его.

Обогрев рулевого колеса (при наличии)

Когда переключатель зажигания находится в положении «Вкл.» или кнопка «Запуска/остановки двигателя» находится в положении «Вкл.», нажмите кнопку обогрева рулевого колеса, чтобы включить обогрев. Индикатор на кнопке загорится.



Чтобы отключить обогрев рулевого колеса, нажмите кнопку еще раз. Индикатор на кнопке погаснет.

*** Примечание**

Обогрев рулевого колеса выключается автоматически приблизительно через 30 минут после включения.

⚠ Предостережение

- Не используйте никакие оплетки для рулевого колеса, поскольку они могут снизить эффективность работы системы обогрева рулевого колеса.
- При чистке рулевого колеса с подогревом не используйте органические растворители, такие как растворитель для краски, бензол, спирт и бензин. Это может привести к повреждению поверхности рулевого колеса.
- В случае повреждения поверхности рулевого колеса острым предметом возможно повреждение компонентов рулевого колеса с подогревом.

⚠ Предупреждение

Если рулевое колесо стало слишком горячим, отключите систему обогрева. Система обогрева рулевого колеса может причинить ожоги даже при относительно низких температурах, особенно при использовании в течение длительного времени.

Звуковой сигнал

Чтобы подать звуковой сигнал, нажмите в том месте рулевого колеса, которое обозначено символом гудка (см. иллюстрацию).



OBD041068

Звуковой сигнал сработает только при нажатии на эту область. Регулярно проверяйте звуковой сигнал, чтобы убедиться в его исправной работе.

⚠ Предостережение

- Не стучите с силой по сигналу и не ударяйте по нему кулаком. Не нажимайте на звуковой сигнал острыми предметами.
- При чистке рулевого колеса не используйте органические растворители, такие как растворитель для краски, бензол, спирт и бензин. Это может привести к повреждению рулевого колеса.

Зеркала

В автомобиле установлены внутреннее и наружные зеркала заднего вида, которые предназначены для обзора областей за автомобилем.

Внутреннее зеркало заднего вида

Отрегулируйте положение зеркала заднего вида по центру заднего стекла.

Делайте это каждый раз перед началом движения.

⚠ Предупреждение

Обзорность зеркала заднего вида

Не размещайте на заднем сидении или в багажном отделении предметы, которые могут ограничивать обзор через заднее стекло.

⚠ Предупреждение

Не регулируйте зеркало заднего вида во время движения автомобиля. Это может привести к потере управления и созданию аварийной ситуации со СМЕРТЕЛЬНЫМ ИСХОДОМ, СЕРЬЕЗНЫМИ ТРАВМАМИ и повреждением имущества.

⚠ Предупреждение

Не вносите какие-либо изменения в конструкцию внутреннего зеркала и не устанавливайте широкое зеркало. Это может привести к травмам при аварии или раскрытии подушки безопасности.

Дневное/ночное зеркало заднего вида (при наличии)

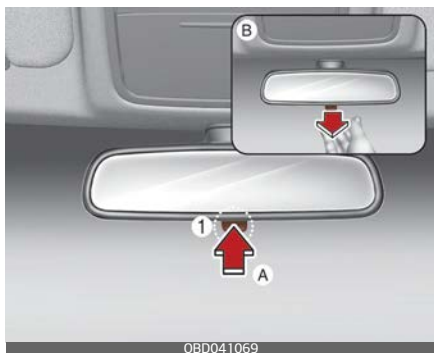

(A): день, (B): ночь

Эту регулировку следует выполнить перед началом движения при дневном положении (A) переключателя дневного/ночного режима (1).

Потяните переключатель дневного/ночного режима (1) на себя (B), чтобы уменьшить слепящий свет от фар автомобилей, едущих позади вас в ночное время.

Помните, что в ночном положении четкость отражения в зеркале заднего вида уменьшается.

Электрохроматическое зеркало (ЕСМ) (при наличии)

Электрохроматическое зеркало заднего вида автоматически убирает ослепляющий свет фар позади идущих транспортных средств в ночное время или в условиях низкой освещенности. Датчик, установленный в зеркале, определяет уровень освещенности вокруг автомобиля и автоматически убирает ослепляющий свет фар позади идущих автомобилей. При работающем двигателе слепящий свет автоматически убирается с помощью датчика, встроенного в зеркало заднего вида. Каждый раз, когда рычаг переключения передач переводится в положение «R» (задний ход), зеркало автоматически переключается в режим наибольшей яркости, чтобы улучшить водителю задний обзор.

⚠ Предостережение

При очистке зеркала используйте бумажное полотенце или аналогичный материал, смоченный чистящим средством для стекол. Не распыляйте чистящее средство непосредственно на стекло зеркала. Это может привести к попаданию жидкого очистителя внутрь корпуса зеркала.

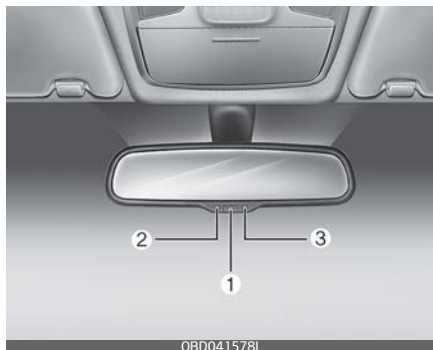

Управление электрическим зеркалом заднего вида

- Зеркало по умолчанию включается каждый раз, когда замок зажигания переводится в положение «ON» (Вкл.).
 - Для отключения функции автоматического затемнения нажмите кнопку включения/выключения (1). Индикаторная лампа зеркала (2) погаснет.
 - Для включения функции автоматического затемнения нажмите кнопку включения/выключения (1). Индикаторная лампа зеркала (2) загорится.
- * (2) — индикаторная лампа,
(3) — датчик

При работающем двигателе слепящий свет автоматически убирается с помощью датчика, встроенного в зеркало заднего вида.

Наружное зеркало заднего вида

Автомобиль оборудован левым и правым наружными зеркалами заднего вида.

Обязательно отрегулируйте углы наклона зеркал перед началом движения.

Регулировку зеркал можно производить дистанционно с помощью рычагов управления или переключателя дистанционного управления в зависимости от типа установленного контроллера. Корпуса зеркал можно сложить во избежание повреждений во время автоматической мойки автомобиля или при проезде через узкую улицу.

⚠ Предупреждение

Зеркала заднего вида

- Наружные зеркала заднего вида имеют выпуклую форму. Отражающиеся в зеркале объекты находятся ближе, чем кажется.
- При смене ряда используйте внутреннее зеркало заднего вида или непосредственное наблюдение, чтобы определить фактическое расстояние до следующего за вами транспортного средства.

⚠ Предостережение

Не соскребайте лед с лицевой стороны зеркала: это может привести к повреждению поверхности стекла. Если лед мешает перемещению зеркала, не регулируйте его с применением силы. Для удаления льда используйте противообледенительный спрей либо губку или мягкую ткань с теплой водой.

⚠ Предостережение

Если зеркало заклинило из-за льда, не регулируйте его с применением силы. Используйте рекомендованный спрей-антиобледенитель (не радиаторный антифриз), чтобы разморозить заклинивший механизм, или переместите автомобиль в теплое место и дайте льду растаять.

⚠ Предупреждение

Не регулируйте и не складывайте зеркала заднего вида во время движения автомобиля. Это может привести к потере управления и созданию аварийной ситуации со СМЕРТЕЛЬНЫМ ИСХОДОМ, СЕРЬЕЗНЫМИ ТРАВМАМИ и повреждением имущества.

Регулировка наружных зеркал заднего вида

Положение левого и правого зеркала заднего вида можно дистанционно отрегулировать при помощи переключателя наружных зеркал заднего вида.



Регулировка наружных зеркал заднего вида.

1. Перемещайте переключатель «R» или «L» (1) для выбора правого или левого зеркала соответственно.
2. Чтобы сместить выбранное зеркало вверх, вниз, влево или вправо, нажмите соответствующую кнопку (▲) на контроллере регулировки зеркала (2).

⚠ Предостережение

- При достижении максимальных углов регулирования движение зеркала прекращается, однако электродвигатель продолжает работать, пока нажат переключатель. Чтобы не повредить

электродвигатель, не удерживайте переключатель нажатым дольше необходимого времени.

- Не пытайтесь отрегулировать наружное зеркало заднего вида вручную. Это может привести к повреждению деталей.
- При установке положения зеркал заднего вида нажимайте точно области, обозначенные символом «▲» (2). В противном случае зеркала будут перемещаться в неправильное положение или выйдут из строя.

Складывание наружного зеркала заднего вида

Ручной тип (при наличии)

Чтобы сложить наружное зеркало заднего вида, возьмитесь за его корпус и потяните назад.



Тип с электроприводом (при наличии)

Нажмите кнопку для того, чтобы сложить внешнее зеркало заднего вида. Для того, чтобы привести зеркало в рабочее положение, еще раз нажмите кнопку.



- С помощью дистанционного и интеллектуального ключа
 - Зеркало складывается или раскладывается при блокировке или разблокировке двери с дистанционного или интеллектуального ключа (при наличии).
- С интеллектуальным ключом
 - Зеркало складывается или раскладывается при блокировке или разблокировке двери с кнопки на внешней ручке двери (при наличии).
 - Зеркало раскладывается при вашем приближении к автомобилю (при этом все двери должны быть закрыты и заблокированы), если у вас нахо-

дится интеллектуальный ключ (при наличии).

- Функция автоматического складывания
 - Для приборных панелей типа А (сегментные)
Функция включается или выключается нажатием и удержанием кнопки складывания наружного зеркала (1) более 5 секунд. После включения функции звучит однократный звуковой сигнал, а после выключения функции звуковой сигнал звучит дважды.
По умолчанию функция включена.
 - Для приборных панелей типа В (модель Supervision)
Можно активировать или деактивировать функцию, выбрав «User Settings» (LCD display) (Пользовательские настройки (ЖК-дисплей)) или «Settings» (Настройки) → Vehicle (Infotainment System screen) (Автомобиль (Экран информационно-развлекательной системы)) → «Convenience» (Комфорт) → «Welcome Mirror/Light» (Приветственная подсветка/умное зеркало).

Предостережение

Наружное зеркало заднего вида с электроприводом работает даже в случае, если переключатель зажигания или кнопка «Запуск/остановка двигателя» находится в положении «LOCK» (Заблокировано) или «Выкл.». Однако во избежание ненужной разрядки аккумулятора не регулируйте положение зеркал дольше, чем нужно, если двигатель не работает.

Предостережение

В случае, если наружное зеркало заднего вида оснащено электроприводом, не складывайте его рукой. При этом можно повредить привод.

Комбинация приборов

Тип А



Тип В



1. Тахометр
2. Спидометр
3. Указатель температуры охлаждающей жидкости двигателя
4. Указатель уровня топлива
5. Сигнальные лампы и индикаторы
6. ЖК-дисплей

* Установленная в транспортном средстве приборная панель может отличаться от показанной на рисунке. Подробнее см. в разделе "Приборы" на странице 4-77.

Управление комбинаций приборов

Регулирование подсветки комбинации приборов (при наличии)



OBD04 1080L

⚠ Предупреждение

Не настраивайте комбинацию приборов во время движения. Это может привести к потере управления и созданию аварийной ситуации со смертельным исходом, серьезными травмами и повреждением имущества.

Яркость подсветки приборной панели регулируется при помощи кнопки управления подсветкой (+ или -), когда ключ в замке зажигания или кнопка «ENGINE START/STOP» (Запуск/остановка двигателя) переведены в положение «ON» (Вкл.) или включены задние фары.

Тип А



OBD048161L

Тип В



OBD04 1569RU

- При удерживании кнопки («+» или «-») нажатой, яркость подсветки будет меняться непрерывно.
- При достижении максимальной или минимальной яркости прозвучит предупреждающий сигнал.

Управление ЖК-дисплеем

Тип А



OBDO41088L



Тип В



OBDO41598

Режимы ЖК-дисплея можно изменить с помощью кнопок управления на рулевом колесе.

- Тип А
 1. TRIP: кнопка «TRIP» (Поездка) для изменения режимов маршрутного компьютера.
 2. «RESET»: кнопка «RESET» (Сброс) для сброса выбранных элементов.
- Тип В
 1. : Кнопка выбора режима для изменения режимов дисплея.

2.  : переключатель режимов прокрутки («MODE») для выбора пунктов
3. ОК: кнопка установки и сброса параметров «SET/RESET»

Приборы

Спидометр

Тип А



OBDO41270

Тип В



OBDO41290L

Тип С



Спидометр показывает скорость автомобиля и в милях в час (миль/ч) и/или километрах в час (км/ч).

Тахометр



Тахометр показывает приблизительное количество оборотов двигателя в минуту (об/мин).

Пользуйтесь тахометром для выбора правильной передачи и предотвращения перегрузки двигателя и/или превышения допустимого числа оборотов.

⚠ Предостережение

Не допускайте работы двигателя в КРАСНОЙ ЗОНЕ тахометра. Это может привести к серьезному повреждению двигателя.

Указатель температуры охлаждающей жидкости двигателя

Кроме Европы



Для Европы



Этот индикатор показывает температуру охлаждающей жидкости двигателя, когда ключ в замке зажигания или кнопка «ENGINE START/STOP» (Запуск/остановка

двигателя) переведены в положение «ON» (Вкл.).

⚠ Предостережение

Если указатель датчика перемещается за пределы нормального диапазона значений (между С–Н или 50–130) по направлению к положению «130» или «Н», это указывает на перегрев, который может привести к повреждению двигателя.

Не продолжайте движение с перегретым двигателем. Если автомобиль перегревается, см. "Перегрев двигателя" на странице 7–9.

⚠ Предупреждение

Никогда не снимайте крышку радиатора, пока двигатель горячий. Охлаждающая жидкость двигателя находится под давлением и может вызвать сильные ожоги.

Перед добавлением охлаждающей жидкости в резервуар подождите, пока двигатель не остынет.

Указатель уровня топлива

Кроме Европы



OBD0041276

Для Европы



OBD0041293L

Указатель уровня топлива показывает примерное количество топлива, оставшегося в топливном баке.

* Примечание

- Объем топливного бака указан в "Рекомендуемые смазочные материалы и информация об объемах" на странице 9–10.
- В дополнение к указателю уровня топлива автомобиль оснащен сигнальной лампой низ-

кого уровня топлива, которая загорается, когда топливный бак почти пуст.

- На склонах и поворотах вследствие движения топлива в баке стрелка указателя уровня топлива может колебаться или сигнальная лампа низкого уровня топлива загораться раньше, чем обычно.

⚠ Предупреждение

Указатель уровня топлива

Полная выработка топлива может подвергнуть опасности людей, находящихся в автомобиле.

При включении сигнальной лампы низкого уровня топлива или приближении стрелки на указателе уровня топлива к точке «0» или «E» (пусто), необходимо как можно скорее остановиться для дозаправки.

⚠ Предостережение

Не ездите с очень низким уровнем топлива. Полная выработка топлива может привести к перебоям зажигания и повреждению каталитического нейтрализатора.

Одометр

Тип А



Тип В



Одометр показывает общее расстояние, которое преодолел автомобиль, и он должен использоваться для определения срока выполнения периодического техобслуживания.

- Диапазон одометра:
0 ~ 1 599 999 км или 0 ~ 999 999 миль.

Запас хода по топливу

Тип А



OBD048159L

Тип В



OBD041573

- Запас хода по топливу — дистанция, которую может проехать транспортное средство на оставшемся топливе.
 - Диапазон значений расстояния: 1 ~ 9999 км или 1 ~ 9999 миль.
- Если оставшаяся дистанция меньше 1 км (1 миль), маршрутный компьютер начнет отображать «---» в качестве запаса хода по топливу.

⚠ Предостережение

- Если автомобиль находится на неровной поверхности либо был отключен аккумулятор, то функция определения запаса хода по топливу может работать неправильно.
- Запас хода по топливу может отличаться от фактически пройденного расстояния, так как это расчетный показатель дальности хода.
- Если в бак автомобиля долито менее 6 литров (1,6 галлона) топлива, маршрутный компьютер может не определить повышение уровня топлива.
- Дальность дистанции, проходимой автомобилем на оставшемся топливе, может существенно меняться в зависимости от дорожных условий, стиля вождения и состояния автомобиля.

Наружная температура

Тип А



Тип В



Этот индикатор показывает текущую температуру наружного воздуха с точностью до 1 °C (1 °F).

- Диапазон температур: от -40 до 60 °C (от -40 до 140 °F)

Температура наружного воздуха на дисплее может меняться не сразу (как на обычном термометре), чтобы не отвлекать внимание водителя.

Переключение между единицами измерения температуры (с °C на °F

или с °F на °C) выполняется следующим образом:

- Комбинации приборов типа А.

Нажмите и удерживайте кнопку «TRIP» (Поездка) 5 секунд: единица измерения расхода топлива начнет мигать. Еще раз нажмите кнопку «TRIP» (Поездка), единица измерения температуры начнет мигать. Затем нажмите кнопку RESET (Сброс). Единица измерения температуры будет изменена. Нажмите и удерживайте нажатой кнопку «TRIP» (Информация о поездке) в течение 1 секунды.

- Комбинация приборов типа В
 - Режим пользовательских настроек приборной панели (при наличии): единицы измерения температуры можно изменить в разделе «Изменить единицы измерения температуры».

* Подробнее см. в разделе "ЖК-дисплей" на странице 4-87.

- Меню настроек на экране информационно-развлекательной системы (при наличии): единицы измерения температуры можно изменить с помощью меню «Settings» (Настройки) → «Vehicle» (Автомобиль) → «Unit» (Единицы) → «Temperature Unit» (Единицы температуры) → «°C/°F».

- * Для получения подробной информации отсканируйте QR-код в отдельно поставляемом кратком справочном руководстве по информационно-развлекательной системе автомобиля.
- Система климат-контроля (с автоматическим управлением): нажмите кнопку «OFF» (Выкл.) и, не отпуская ее, нажмите кнопку «AUTO» (Авто) и удерживайте ее в течение 3 секунд или дольше. Единицы измерения температуры изменяются для приборной панели и для системы климат-контроля вместе.

Индикатор переключения передач

Индикатор интеллектуальной бесступенчатой трансмиссии (при наличии)

Этот индикатор показывает, какое положение рычага переключения автоматической коробки передач выбрано.

Тип А



Тип В



- Парковка: «P»
- Задний ход: «R»
- Нейтральное положение: «N»
- Передний ход: «D»
- Спортивный режим: 1, 2, 3, 4, 5, 7, 8

Индикатор переключения автоматической коробки передач (при наличии)

Тип А



OBD041610L

Тип В



OBD041575

Этот индикатор показывает, какое положение рычага автоматической коробки передач выбрано.

- Парковка: «P»
- Задний ход: «R»
- Нейтральное положение: «N»
- Передний ход: «D»
- Спортивный режим: 1, 2, 3, 4, 5, 6

Индикатор переключения передач автоматической коробки передач в спортивном режиме (при наличии)

В спортивном режиме этот индикатор указывает, какую передачу следует выбрать для экономии топлива.

- Повышение передачи:
 - ▲₂, ▲₃, ▲₄, ▲₅, ▲₆
- Понижение передачи:
 - ▼₁, ▼₂, ▼₃, ▼₄, ▼₅

Например:

▲₃: указывает, что рекомендуется перейти на третью передачу (при этом рычаг переключения передач находится на второй или первой передаче).

▼₄: Указывает, что рекомендуется перейти на четвертую передачу (в настоящий момент рычаг переключения передач находится на пятой или шестой передаче).

Если система работает неправильно, индикатор не отображается.

Индикатор переключения передач МКПП (при наличии)

Тип А



Тип В



Этот индикатор показывает передачу, которую нужно выбрать для экономии топлива во время движения.

- Повышение передачи:
 - ▲2, ▲3, ▲4, ▲5, ▲6
- Понижение передачи:
 - ▼1, ▼2, ▼3, ▼4, ▼5

Например:

▲3: указывает, что рекомендуется перейти на третью передачу (в

настоящий момент рычаг переключения передач находится на второй или первой передаче).

▼4: указывает, что рекомендуется перейти на четвертую передачу (в настоящий момент рычаг переключения передач находится на пятой или шестой передаче). Если система работает неправильно, индикатор не отображается.

Индикатор трансмиссии с двойным сцеплением (при наличии)

Тип А

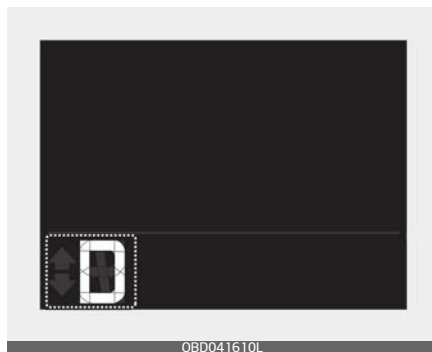

Тип В

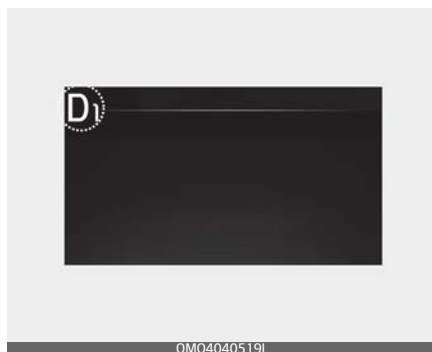

4

Этот индикатор показывает, какое положение рычага переключения выбрано.

- Парковка: «P»
- Задний ход: «R»
- Нейтральное положение: «N»
- Прямой ход: D1, D2, D3, D4, D5, D6, D7
- Спортивный режим: S1, S2, S3, S4, S5, S6, S7

ЖК-дисплей

Режимы ЖК-дисплея (для приборной панели типа В)

		 Режим				
		 Помощь при вождении	 Маршрутный компьютер	 Режим с навигацией по поворотам (ТВТ)*	 Установки*	 Общее предупреждение
 Вверх/ вниз	Предупреждение о сходе с полосы / Система удержания полосы / Интеллектуальный круиз-контроль / Слежение за полосой движения	Информация	Путеводитель по маршруту	Помощь водителю	В режиме «Общее предупреждение» отображается предупреждающее сообщение, связанное с работой автомобиля, когда одна или несколько систем не работают нормально.	
		С момента заправки		Приборная панель		
	Общая инфо	Информация о пункте назначения	Освещение			
			Дверь			
	Система контроля внимания водителя		Комфорт			
			Единицы измерения			
Язык						
		Сброс				

4

Отображаемая информация может отличаться в зависимости от того, какие функции предусмотрены для вашего автомобиля.

* Сведения по управлению режимами ЖК-дисплея см. в разделе "Управление ЖК-дисплеем" на странице 4-77.

Система помощи при вождении



- Система предупреждения о покидании полосы движения (LDW) (при наличии)
Система контроля положения автомобиля по отношению к дорожной разметке (LKA) (при наличии)
Система слежения за полосой движения (при наличии)
Интеллектуальный круиз-контроль (при наличии)
 - Система контроля внимания водителя (при наличии)
- * Подробнее см. информацию о каждой системе в разделе "Управление автомобилем" на странице 6–6.

Настройки (при наличии)

Чтобы изменить настройки системы помощи водителю, во время отображения режима помощи при вождении нажмите и удерживайте кнопку ОК на рулевом колесе дольше 1 секунды.

⚠ Предупреждение

Не следует изменять режим настройки во время движения. Это может отвлечь внимание водителя и привести к аварии.

Элемент	Описание
Отклик SCC	Быстро / Обычно / Медленно
Время генерирования предупреждения	нормальное/с задержкой
Громкость предупреждений	Высокая/Средняя/Низкая
Система контроля внимания водителя	Предупреждение о начале движения находящегося впереди автомобиля / предупреждение о сосредоточенности водителя
Безопасность впереди	Активная помощь/Только предупреждение/Выкл.
Контроль безопасного движения по полосе	Активная помощь / Помощь / Только предупреждение / Выкл.
Контроль слепых зон	Контроль безопасного выхода/ Активная помощь/Только предупреждения/Выкл.
Безопасная парковка	Предупреждение о расстоянии при парковке — автоматическое включение / обеспечение безопасности при пересеченном движении сзади

* Примечание

Отображаемая информация может отличаться в зависимости от того, какие функции предусмотрены для вашего автомобиля.

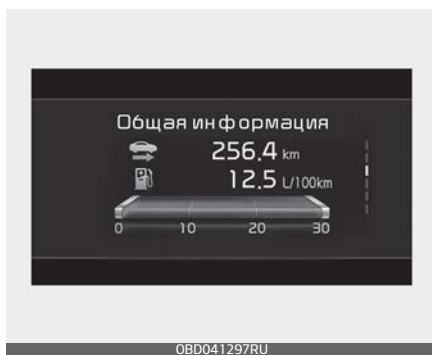
Режим маршрутного компьютера

В режиме маршрутного компьютера отображается информация, связанная с параметрами движения автомобиля, включая расход топлива, информацию о вождении и т.д.

* Подробнее см. в разделе "Маршрутный компьютер (при наличии)" на странице 4-104.

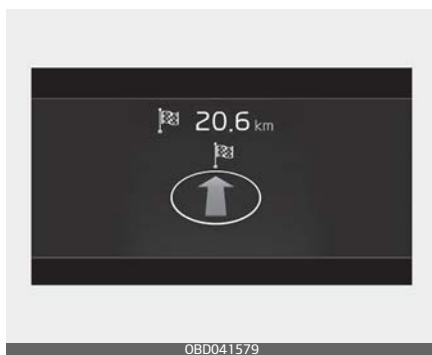
Режим с навигацией по поворотам (при наличии)

В этом режиме отображается состояние навигации.

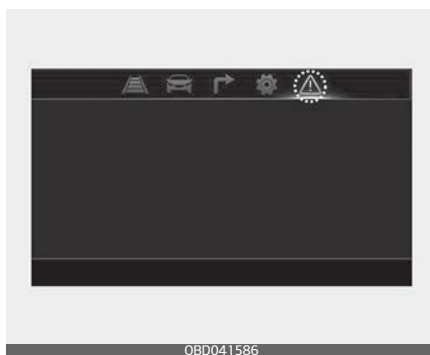
Режим общего предупреждения

Эта сигнальная лампа загорается в следующих ситуациях.

- Неисправность вспомогательной системы предупреждения о лобовом столкновении (при наличии)
- Радар вспомогательной системы предупреждения о лобовом столкновении (при наличии) заблокирован
- Неисправность системы предупреждения об опасности столкновения в «слепой» зоне (при наличии)
- Радар системы предупреждения об опасности столкновения в «слепой» зоне (при наличии) заблокирован
- Неисправность системы автоматического переключения фар дальнего света (при наличии)
- Неисправность системы интеллектуального круиз-контроля (SCC) (при наличии)

- Заблокирован радар системы интеллектуального круиз-контроля (при наличии)
- Неисправность светодиодных передних фар (при наличии)
- Сбой системы TPMS, низкое давление (при наличии), и т. д.

При этом на ЖК-дисплее появится значок общего предупреждения (⚠). Если ситуация, ставшая причиной предупреждения, устранена, главный индикатор погаснет, и значок общего предупреждения исчезнет.

Режим установок (при наличии)

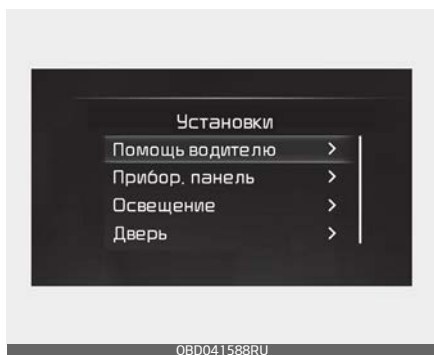

В этом режиме можно изменить настройки комбинации приборов, дверей, ламп и так далее.

Отображаемая информация может отличаться в зависимости от того, какие функции предусмотрены для вашего автомобиля.

Ред. параметры в положении передачи Р / Редактируйте параметры при включенном стояночном тормозе

Это предупреждение появляется при попытке настроить установки во время вождения.

- Автоматическая коробка передач, коробка передач с двойным сцеплением, интеллектуальная бесступенчатая трансмиссия
По соображениям безопасности настройки в меню «Установки» следует изменять после парковки автомобиля, включения стояночного тормоза и переключения рычага в положение «Р» (парковка).
- Механическая коробка передач
По соображениям безопасности настройки в меню «User Settings» (Настройки пользователя) следует изменять после включения стояночного тормоза.

Система помощи при вождении (при наличии)

Параметр	Описание
Отклик интеллектуального круиз-контроля SCC (при наличии)	<ul style="list-style-type: none"> Быстро / Обычно / Медленно Регулировка чувствительности интеллектуального круиз-контроля. * Подробнее см. в разделе "Интеллектуальный круиз-контроль (SCC) (при наличии)" на странице 6-156.
Таймер предупреждений (при наличии)	<ul style="list-style-type: none"> нормальное/с задержкой Выбор задержки предупреждения.
Громкость предупреждений (при наличии)	<ul style="list-style-type: none"> Высокая/Средняя/Низкая Выбор громкости предупреждений
Система контроля внимания водителя (при наличии)	<ul style="list-style-type: none"> Предупреждение о начале движения находящегося впереди автомобиля/Предупреждение о снижении внимания водителя Выбор функции. * Подробнее см. в разделе "Система контроля внимания водителя (DAW) (при наличии)" на странице 6-144.
Безопасность при движении вперед (при наличии)	<ul style="list-style-type: none"> Активная помощь/Только предупреждение/Выкл. Выбор функций. * Подробнее см. в разделе "Вспомогательная функция предотвращения лобового столкновения (FCA) (совокупность датчиков)" на странице 6-101.
Безопасность движения по полосе (при наличии)	<ul style="list-style-type: none"> Активная помощь / Помощь / Только предупреждение / Выкл. Выбор функций. * Подробнее см. в разделе "Система удержания полосы (LKA) (при наличии)" на странице 6-118.
Мониторинг "слепых зон" (при наличии)	<ul style="list-style-type: none"> Система контроля безопасного выхода Выбор функции. * Подробнее см. в разделе "Система контроля безопасного выхода (SEW) (при наличии)" на странице 4-29. <ul style="list-style-type: none"> Активная помощь/Только предупреждение/Выкл. Выбор функции. * Подробнее см. в разделе "Вспомогательная система предотвращения столкновения в слепой зоне (BCA) (при наличии)" на странице 6-126.
Безопасная парковка (при наличии)	<ul style="list-style-type: none"> Предупреждение о расстоянии при парковке — автоматический режим включен Выбор функции. * Подробнее см. в разделе "Система предупреждения о расстоянии при парковке передним/задним ходом (PDW) (при наличии)" на странице 4-132. <ul style="list-style-type: none"> Обеспечение безопасности при движении задним ходом Выбор функции. * Подробнее см. в разделе "Система предотвращения столкновений при движении задним ходом (RCCA) (при наличии)" на странице 6-180.

* Отображаемая информация может отличаться в зависимости от того, какие системы предусмотрены для вашего автомобиля.

Приборная панель

Параметр	Описание
Выбор темы (при наличии)	• Тема А/тема В/тема С для выбора темы оформления ЖК-дисплея приборной панели.
Fuel Econ. Reset	• Если отмечен этот пункт, средний расход топлива будет автоматически сбрасываться при заправке или после включения зажигания.
Отображение режима работы стеклоочистителей/освещения	• Если выбран этот пункт, будет включено отображение режима работы индикаторов стеклоочистителей и фар.
Дорожные знаки (при наличии)	• Если этот пункт выбран, активируется функция навигации по дорожным знакам.
Предупреждение о гололеде на дороге	• При выборе этого пункта включается функция предупреждения о гололеде на дороге («Скользкая дорога»).
«Welcome Sound» (Звуковой сигнал приветствия) (при наличии)	• Если этот пункт выбран, активируется звуковой сигнал приветствия.

* Отображаемая информация может отличаться в зависимости от того, какие функции предусмотрены для вашего автомобиля.

Освещение

Параметр	Описание
Количество миганий указателя поворота	<ul style="list-style-type: none"> «Выкл.»: функция количества миганий указателя поворота отключена. «3, 5, 7 включений»: при небольшом перемещении рычага включения указателей поворота сигнал поворота мигает 3, 5 или 7 раз. <p>* Подробнее см. в разделе "Освещение" на странице 4- 139.</p>
Яркость подсветки (при наличии)	<ul style="list-style-type: none"> Выкл / уровень 1, 2, 3, 4 <p>Выбор яркости декоративной подсветки.</p>
Цвет подсветки (при наличии)	<ul style="list-style-type: none"> Синий полет/Тихий лес/Романтичный фиолетовый/Утренняя фиалка/Оранжевый восторг/Золотое озарение/Освежающее море <p>Выбор цвета декоративной подсветки.</p>
Задержка отключения передних фар (при наличии)	<ul style="list-style-type: none"> Включение и отключение функции сопровождающей подсветки.
Автопереключение фар дальнего света (при наличии)	<ul style="list-style-type: none"> Включение и отключение функции автоматического переключения фар дальнего света. <p>* Подробнее см. в разделе "Функция автоматического переключения фар дальнего света (НВА) (при наличии)" на странице 4- 147.</p>

* Отображаемая информация может отличаться в зависимости от того, какие функции предусмотрены для вашего автомобиля.

Дверь

Параметр	Описание
Автоматическая блокировка	<ul style="list-style-type: none"> • Включение при переключении: (при наличии автоматической коробки передач / коробки с двойным сцеплением / интеллектуальной бесступенчатой трансмиссии): все двери будут автоматически запираются при перемещении рычага переключения коробки передач из положения «Р» (парковка) в положение «R» (задний ход), «N» (нейтраль) или «D» (передний ход) (активируется при запущенном двигателе). • Во время движения: все двери будут автоматически заблокированы при движении автомобиля на скорости выше 15 км/ч (9,3 миль/ч) • «Выкл.»: функция автоблокировки дверей будет дезактивирована.
Автоматическая разблокировка	<ul style="list-style-type: none"> • При переключении в положение «Р» (при наличии автоматической коробки передач / коробки с двойным сцеплением, интеллектуальной бесступенчатой трансмиссии): все двери автоматически разблокируются при переключении рычага передач в положение «Р» (парковка) (активируется при запущенном двигателе). • Ключ извлечен / Зажигание выключено: все двери будут автоматически отпираться при извлечении ключа из замка зажигания или при переводе кнопки «Engine Start/Stop» (Запуск/Остановка двигателя) в положение «OFF» (Выкл.). • «Off» (Выкл.): функция автоматической разблокировки дверей будет отключена.
«2 Press Unlock» (Отпирание двойным нажатием) (при наличии)	<p>Если выбран этот пункт, активируется функция отпирания двойным нажатием. Чтобы разблокировать дверь водителя, следует нажать на кнопку разблокировки двери водителя один раз. Если нажать на кнопку еще раз в течение 4 секунд, будут разблокированы все двери автомобиля.</p>
«Remote Window» (Дистанционное управление окнами) (при наличии)	<ul style="list-style-type: none"> • Включение и выключение системы управления окнами. * Подробнее см. в разделе "Система дистанционного закрывания/открывания окон (при наличии)" на странице 4-52.
Функция интеллектуального открытия багажника (при наличии)	<ul style="list-style-type: none"> • Включение или отключение интеллектуальной системы открытия багажника. * Подробнее см. в разделе "Интеллектуальная система открытия багажника (для 4-дверных автомобилей) (при наличии)" на странице 4-39.

* Отображаемая информация может отличаться в зависимости от того, какие системы предусмотрены для вашего автомобиля.

Комфорт (при наличии)

Параметр	Описание
Легкий доступ к сиденью (при наличии)	<ul style="list-style-type: none"> • Выкл./Обыч./Расширен. Выбор функции. * Подробнее см. в разделе "Система запоминания положения сиденья водителя (при наличии, для сидений с электрическим приводом регулировки)" на странице 3–10.
Предупреждение о пассажире на заднем сиденье (ROA) (при наличии)	<ul style="list-style-type: none"> • Включение или выключение функции предупреждения о присутствии пассажира на заднем сиденье. * Подробнее см. в разделе "Система предупреждения о присутствии пассажира на заднем сидении (ROA) (при наличии)" на странице 4–28.
Интервал обслуживания	<ul style="list-style-type: none"> • «Enable Service Interval» (Включить интервал обслуживания): если выбран этот пункт, активируется функция межсервисного интервала. • «Adjust Interval» (Настроить интервал): в меню интервала обслуживания можно установить время и расстояние. • «Reset» (Сброс): сброс функции межсервисного интервала.
«Welcome Mirror/Light» (Приветственная подсветка/умное зеркало) (при наличии)	<ul style="list-style-type: none"> • Включение или отключение функции приветственной подсветки зеркала.
«Wireless Charging System» (Беспроводная система зарядки) (при наличии)	<ul style="list-style-type: none"> • Включение или отключение беспроводной системы зарядки. * Подробнее см. в разделе "Система беспроводной зарядки смартфонов (при наличии)" на странице 4–200.

Если функция интервала обслуживания активирована и установлено время и расстояние, в следующих ситуациях при каждом включении автомобиля появятся сообщения.

- «Обслуживание через»: сообщает водителю пробег и количество дней, оставшихся до техобслуживания.
- «Требуется ТО»: сообщает водителю о достижении или превышении установленного пробега или количества дней до техобслуживания.

При любом из перечисленных ниже условий информация о пробеге и количестве дней до техобслуживания может быть неправильной.

- Отсоединен кабель аккумулятора.
- Разряжен аккумулятор.

Единицы измерения

Параметр	Описание
Единица измерения спидометра	<ul style="list-style-type: none"> км/ч, миль/ч Выбор единицы измерения на спидометре
Единица измерения температуры	<ul style="list-style-type: none"> °C, °F Выбор единицы измерения температуры
«Fuel Econ. Unit» (Единица расхода топлива)	<ul style="list-style-type: none"> км/л, л/100 км или галлон США, английский галлон Выбор единицы измерения расхода топлива.
Единица измерения давления	<ul style="list-style-type: none"> (фунты на кв. дюйм, кПа, бар) Выбор единицы измерения давления в шинах.

* Отображаемая информация может отличаться в зависимости от того, какие функции предусмотрены для вашего автомобиля.

Язык

Параметр	Описание
Язык	<ul style="list-style-type: none"> Выбор языка.

Сброс

Параметр	Описание
Сброс	Вы можете сбросить меню в режиме установок.

Настройки автомобиля (для автомобилей, оборудованных информационно-развлекательной системой)



Настройки автомобиля в информационно-развлекательной системе предлагают пользователю множество вариантов настроек, в том числе функции блокировки/разблокировки двери, функции для удобства, настройки помощи при вождении и т. п.

Меню настроек автомобиля

- Помощь водителю
- Режим движения
- Приборная панель
- Климат
- Сиденье
- Освещение
- Дверь
- Комфорт
- По умолчанию

Отображаемая информация может отличаться в зависимости от того, какие функции предусмотрены для вашего автомобиля.

* Для получения подробной информации отсканируйте QR-код в отдельно поставляемом кратком справочном руководстве по информационно-развлекательной системе автомобиля.

⚠ Предупреждение

Не управляйте настройками автомобиля во время вождения. Это может отвлечь внимание и привести к аварии.

Предупреждающие сообщения (для приборной панели типа В)

На ЖК-дисплее могут отображаться предупреждения для водителя. Располагается в центре комбинации приборов.

Предупреждение может отображаться по-разному в зависимости от типа комбинации приборов; на некоторых их них предупреждение может совсем не отображаться.

Предупреждение отображается в виде символа, символа с текстом или только в виде текста.

***Дверь, капот, крышка багажника
(дверь багажного отделения)***

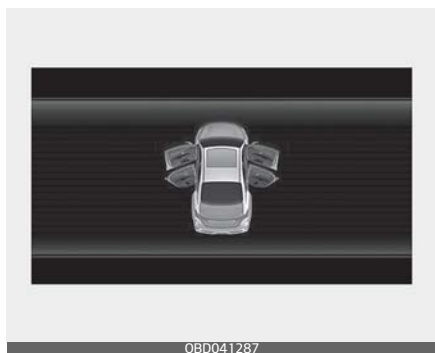

- Данное предупреждение отображается, указывая на открытую дверь, капот, крышку багажника (дверь багажного отделения).

Люк в крыше открыт (при наличии)



- Это предупреждение включается, если двигатель выключается при открытом люке в крыше.

Открыто окно (при наличии)



- Это предупреждение появляется, если двигатель выключается при открытом окне.

Режим освещения

Тип А



Тип В



- Этот индикатор указывает выбранную лампу внешнего освещения в режиме управления освещением.

Вы можете активировать или деактивировать функцию отображения состояния щеток стеклоочистителя / приборов освещения в режиме пользовательских настроек на панели ЖК-дисплея или в меню настроек на экране информационно-развлекательной системы.

Режимы стеклоочистителей

Тип А

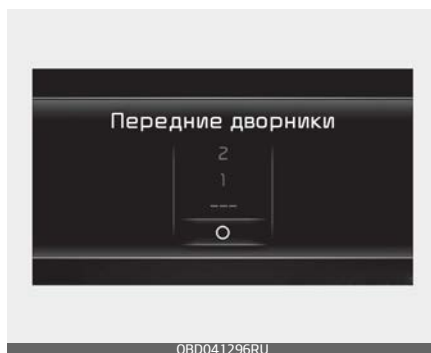

Тип В

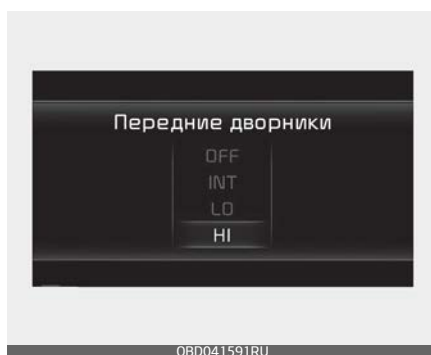

- Данный индикатор указывает выбранную скорость стеклоочистителей в режиме управления стеклоочистителями.

Вы можете активировать или деактивировать функцию отображения состояния щеток стеклоочистителя / приборов освещения в режиме пользовательских настроек на панели ЖК-дисплея или в меню настроек на экране информационно-развлекательной системы.

Перегрев двигателя

- Это предупреждение отображается, когда температура охлаждающей жидкости двигателя превышает допустимый диапазон. Это означает, что двигатель перегрелся и, возможно, поврежден.

* Если автомобиль перегрелся, см. "Перегрев двигателя" на странице 7-9.

Установите рычаг в положение «Р» (парковка) (для системы интеллектуального ключа и автоматической трансмиссии, трансмиссии с двойным сцеплением, интеллектуальной бесступенчатой трансмиссии). (при наличии)

- Это предупреждение загорается при попытке выключить двигатель без перевода рычага переключения передач в положение «Р» (парковка).
- В таком случае кнопка «Engine Start/Stop» (Запуск/остановка двигателя) переводится в положение «АСС» (Доп. устройства).

Разряжен аккумулятор в ключе (для системы интеллектуального ключа) (при наличии)

- Это предупреждающее сообщение появляется в случае, если разрядилась батарея электронного ключа при переключении кнопки «Engine Start/Stop»

(Запуск/остановка двигателя) в положение «OFF» (Выкл.).

«Press START button while turning wheel» (Поверните руль и нажмите кнопку «START») (для системы интеллектуального доступа) (при наличии)

- Это предупреждение появляется, если при нажатии кнопки «ENGINE START/STOP» (Запуск/остановка двигателя) не происходит нормальной разблокировки рулевого колеса.
- Оно означает, что необходимо нажать кнопку «ENGINE START/STOP» (Запуск/остановка двигателя), одновременно поворачивая рулевое колесо вправо-влево.

Проверьте систему блокировки руля (для системы интеллектуального ключа) (при наличии)

- Это предупреждение появляется, если не происходит нормальной блокировки рулевого колеса при переключении кнопки «ENGINE START/STOP» (Запуск/остановка двигателя) в положение «OFF» (Выкл.).

«Press clutch pedal to start engine» (Выжмите педаль сцепления для запуска двигателя) (для системы интеллектуального доступа и механической коробки передач) (при наличии)

- Это предупреждение появляется, если положение кнопки «ENGINE START/STOP» (Запуска/остановки двигателя) дважды меняется на «ACC» в результате повторного нажатия кнопки без использования педали сцепления.
- Это означает, что для запуска двигателя необходимо выжать педаль сцепления.

«Нажмите педаль тормоза для запуска» (для системы интеллектуального доступа) (при наличии)

- Это предупреждение появляется, если положение кнопки «Engine Start/Stop» (Запуск/остановка двигателя) дважды меняется на «ACC» (Доп. устройства) в результате повторного нажатия кнопки без использования педали тормоза.
- Это означает, что для запуска двигателя необходимо выжать педаль тормоза.

«Ключ не в машине» (для системы интеллектуального доступа) (при наличии)

- Это предупреждение загорается, если при нажатии кнопки

«Engine Start/Stop» (Запуск/остановка двигателя) в автомобиле нет интеллектуального ключа.

- Это означает, что вы всегда должны иметь интеллектуальный ключ при себе.

«Key not detected» (Ключ не обнаружен) (для системы интеллектуального доступа) (при наличии)

- Это предупреждение загорается, если при нажатии кнопки «ENGINE START/STOP» (Запуск/остановка двигателя) не был обнаружен интеллектуальный ключ.

Нажмите кнопку «START» еще раз (для системы интеллектуального ключа) (при наличии)

- Это предупреждение появляется, если кнопка «ENGINE START/STOP» (Запуск/остановка двигателя) не работает из-за ошибки системы.
- Это означает, что двигатель можно запустить, повторно нажав кнопку «ENGINE START/STOP» (Запуск/остановка двигателя).
- Если это предупреждение появляется при каждом нажатии кнопки «ENGINE START/STOP» (Запуск/остановка двигателя), следует доставить автомобиль на осмотр в специализированную мастерскую. Kia рекомендует

обратиться к официальному дилеру Kia или партнерской сервисной компании.

Нажмите кнопку «START» ключом (для системы интеллектуального доступа) (при наличии)

- Это предупреждение загорается при нажатии кнопки «ENGINE START/STOP» (Запуск/остановка двигателя), когда отображается сообщение «Key not detected» (Ключ не обнаружен).
- При этом мигает световой индикатор иммобилайзера.

Переместите рычаг переключения коробки передач в положение «Р» (парковка) или «N» (нейтраль) для запуска двигателя (для системы интеллектуального доступа) (при наличии)

- Это предупреждение загорается при попытке запустить двигатель без переключения рычага передач в положение «Р» (Парковка) или «N» (Нейтраль).

*** Примечание**

Двигатель можно запустить, когда рычаг переключения передач находится в положении «N» (Нейтраль). Но в целях безопасности рекомендуется запускать двигатель, когда рычаг переключения передач находится в положении «Р» (Парковка).

Проверьте выхлопную систему (при наличии)

- Это предупреждение появляется в случае неисправности в системе сажевого фильтра бензинового двигателя.
- В этот момент также мигает индикатор сажевого фильтра бензинового двигателя. В этом случае следует проверить автомобиль в специализированной мастерской. Kia рекомендует обратиться к официальному дилеру Kia или партнерской сервисной компании.

* GPF: Бензиновый сажевый фильтр

Низкий уровень топлива

- Данное сообщение отображается, когда топливный бак практически пуст.
- Одновременно с отображением этого сообщения на приборной панели загорится индикатор низкого уровня топлива.
- Рекомендуется найти ближайшую заправочную станцию и заправиться.

Низкий уровень жидкости стеклоомывателя (при наличии)

- Это предупреждение появляется, когда бачок с жидкостью для стеклоомывателя почти пуст.
- Залейте жидкость в бачок омывателя.

Проверьте светодиод передних фар (при наличии)

- Это предупреждение отображается при обнаружении неисправности светодиодной лампы. В этом случае следует проверить автомобиль в специализированной мастерской. Kia рекомендует обратиться к официальному дилеру Kia или партнерской сервисной компании.

Зарядное устройство занято (при наличии)

- Это предупреждение появляется, если замок зажигания автомобиля находится в положении «OFF» (Выкл.) и смартфон заряжается от беспроводной системы в следующих двух ситуациях.
 1. Если открыта дверь со стороны водителя или пассажира.
 2. Если после выключения зажигания истекла одна минута (и дверь не открывалась дольше, чем на минуту).

* Подробнее см. в разделе "Система беспроводной зарядки смартфо-

нов (при наличии)" на странице 4–200.

Разрядка аккумулятора за счет внешних электрических устройств

- Автомобиль может обнаружить саморазряд батареи из-за перегрузки по току, который генерируется нештатными электрическими устройствами, например, работающим во время парковки видеорегистратором.
- Если предупреждение продолжает гореть даже после удаления внешних электрических устройств, проверьте транспортное средство в специализированной мастерской. Kia рекомендует связаться с официальным дилером Kia или партнерской сервисной компанией.

*** Примечание**

При возникновении неисправности в системе подвески с электронным управлением (ESC) загорится предупреждающее сообщение и индикаторная лампа системы подвески с электронным управлением (ECS).

Маршрутный компьютер (при наличии)

Информация о поездке (маршрутный компьютер) (для приборной панели типа А)

Маршрутный компьютер — это микропроцессорная система информирования водителя, которая отображает информацию, относящуюся к управлению транспортным средством.

* Примечание

Некоторые данные о движении, хранящиеся в маршрутном компьютере (например, средняя скорость движения автомобиля), сбрасываются после отсоединения аккумулятора.

Режимы движения



Чтобы изменить режим поездки, нажмите кнопку «TRIP» (информация о поездке).

Поездка А/В



Одометр (1)

- Одометр показывает общий пробег с момента последнего сброса его показаний.
 - Диапазон значений расстояния: 0,0~9999,9 км или миль.
- Для сброса показаний одометра удерживайте кнопку «RESET» (Сброс) на рулевом колесе более 1 секунды, когда отображается одометр.

Время в пути (2)

- Прошедшее время — это общее время в пути с момента последнего сброса этих показаний.
 - Диапазон времени (чч:мм): 00:00 ~ 99:59
- Чтобы сбросить время, проведенное в пути, удерживайте кнопку «RESET» (Сброс) на рулевом колесе более 1 секунды, когда отображается время, проведенное в пути.

* Примечание

Даже если автомобиль неподвижен, время в пути продолжает отсчитываться, пока работает двигатель.

Средняя скорость движения автомобиля (3)

- Средняя скорость движения автомобиля рассчитывается на основе общего пройденного расстояния и времени в пути с момента последнего сброса показаний этого счетчика.
 - Диапазон скорости: 0~999 км/час
- Для сброса средней скорости движения автомобиля удерживайте кнопку «RESET» (Сброс) на рулевом колесе более 1 секунды, когда отображается средняя скорость движения автомобиля.

* Примечание

- Средняя скорость движения автомобиля не отображается, если после переключения замка зажигания или кнопки «ENGINE START/STOP» (Запуск/остановка двигателя) в положение «ON» (Вкл.) пройденный путь составляет менее 300 метров (0,19 мили) или время нахождения в пути составляет менее 10 секунд.
- Даже если автомобиль неподвижен, средняя скорость автомобиля продолжает отсчитываться, пока работает двигатель.

Экономия топлива

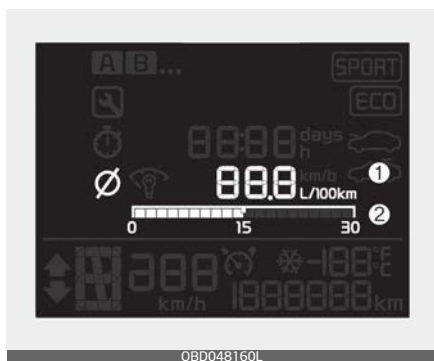

Средний расход топлива (1)

- Средний расход топлива рассчитывается на основании общего пройденного расстояния и общего потребления топлива с момента последнего сброса значения среднего расхода топлива.
 - Диапазон значений расхода топлива: 0~99,9 л / 100 км, км/л или миль/галлон
- Чтобы сбросить показания среднего расхода топлива вручную, нажмите кнопку «RESET» (сброс) на рулевом колесе и удерживайте ее более 1 секунды, когда на дисплее отображается средний расход топлива.

* Примечание

Показания среднего расхода топлива не отображаются из соображений обеспечения точности подсчета, если с момента перевода замка зажигания или кнопки «ENGINE START/STOP» (Запуск/остановка двигателя) в положение «ON» (Вкл.) автомобиль движется не более 10 секунд или проехал не более 300 метров (0,19 мили).

Мгновенный расход топлива (2)

- В этом режиме отображается текущее значение расхода топлива за последние несколько секунд, если скорость автомобиля превышает 8 км/ч (5 миль/ч).
 - Диапазон значений расхода топлива: 0,0~30 л/ 100 км, км/л или 0,0~50,0 миль/галлон

Изменение единицы измерения расхода топлива (км/л ↔ л/100 км)

Нажмите и удерживайте кнопку «TRIP» (Поездка) 5 секунд: единица измерения расхода топлива начнет мигать. Затем нажмите кнопку RESET (Сброс). Единица измерения расхода топлива будет изменена. Нажмите и удерживайте нажатой кнопку «TRIP» (Информация о поездке) в течение 1 секунды.

Напоминание о техобслуживании (при наличии)

Если оставшийся пробег или время достигают значения 1500 км (900 миль) или 30 дней, то каждый раз при переключении замка зажигания или кнопки «ENGINE START/STOP» (запуска/остановки двигателя) в положение «ON» (Вкл.) на несколько секунд будет мигать значок технического обслуживания (🔧).

Если вы превысили интервал проведения технического обслуживания, значок технического обслуживания (🔧) будет мигать каждый раз, когда вы включаете автомобиль.

Если интервал технического обслуживания не установлен, значок технического обслуживания (🔧) отображаться не будет.

*** Примечание**

Если установка межсервисного интервала на вашем автомобиле не представляется возможной, следует пройти обслуживание в специализированной мастерской. Kia рекомендует проконсультироваться с официальным дилером Kia или партнерской сервисной компанией.

Цифровой спидометр

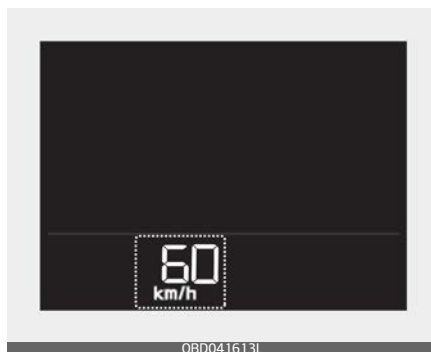

В этом режиме отображается текущая скорость автомобиля.

Режим цифровой индикации скорости (вкл./выкл.)

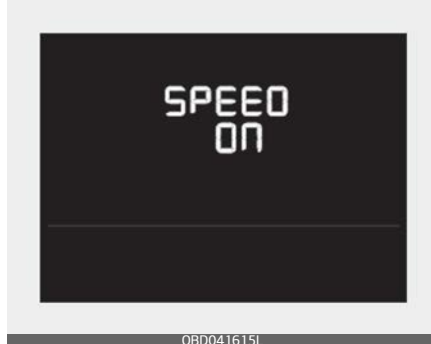
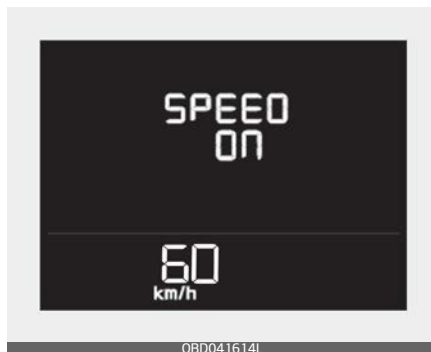

Переключитесь в режим цифровой индикации скорости, используя переключатель режима поездки в режиме «Trip» (Поездка), а затем нажмите кнопку «RESET» (Сброс) и удерживайте ее нажатой более 1 секунды. После этого режим «SPEED ON» (Индикация скорости вкл.) будет переключен в режим «SPEED OFF» (Индикация скорости выкл.) или наоборот.

Информация о поездке (маршрутный компьютер) (для приборной панели типа В)

Маршрутный компьютер — это управляемая с помощью микрокомпьютера система информирования водителя, которая отображает сведения, относящиеся к управлению транспортным средством.

Режимы движения

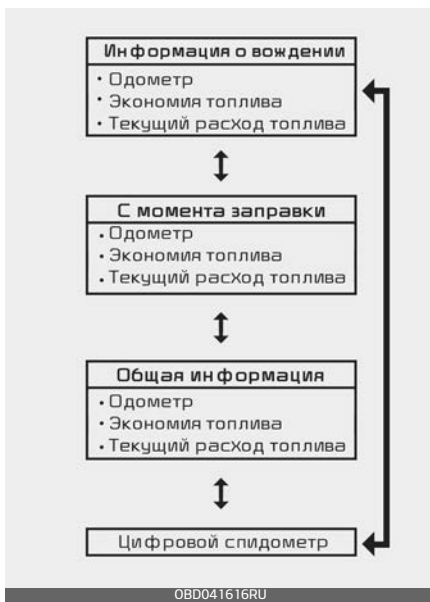

Чтобы изменить режим движения, поверните переключатель (∧/∨) на рулевом колесе.

Отображение информации о движении

На дисплее отображается пройденное расстояние (1), средняя эффективность использования топлива (2) и мгновенный расход топлива (3) один раз в течение каждого цикла включения зажигания.

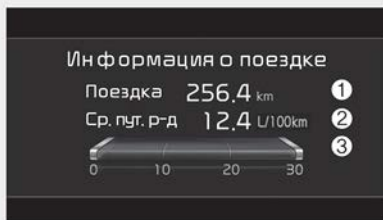

OBD041592RU



OBD041298RU

- Расчет расхода топлива запускается после того, как автомобиль пройдет более 300 метров (0,2 мили).
- Информация о движении сбрасывается при открытии водительской двери после выключения двигателя или через 3 минуты после повторного запуска двигателя.
- Если после отображения информации о поездке нажать кнопку «OK», удерживая ее более 1 секунды, информация будет обнулена.

- Сбор информации происходит во время работы двигателя, даже если автомобиль не движется.

С момента заправки

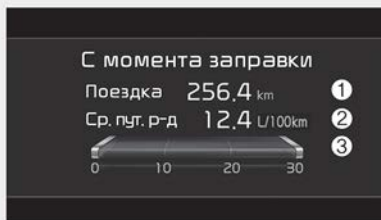

OBD041594RU



OBD041299RU

На дисплее отображается общее пройденное расстояние (1), средняя эффективность использования топлива (2) и мгновенный расход топлива (3) после дозаправки.

- Расчет расхода топлива запускается после того, как автомобиль пройдет более 300 метров (0,2 мили).
- Если скорость автомобиля превышает 1 км/ч после доливки топлива в объеме более

6 литров, настройки автоматически сбрасываются до значений по умолчанию.

- Если после отображения информации о дозаправке нажать кнопку «ОК», удерживая ее более 1 секунды, информация будет обнулена.
- Сбор информации происходит во время работы двигателя, даже если автомобиль не движется.

Режим отображения сводной информации о поездке

На дисплее отображается общее пройденное расстояние (1), средняя эффективность использования топлива (2) и мгновенный расход топлива (3).

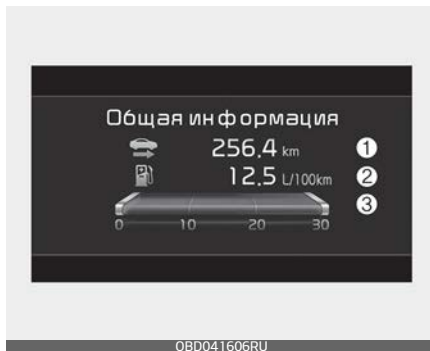
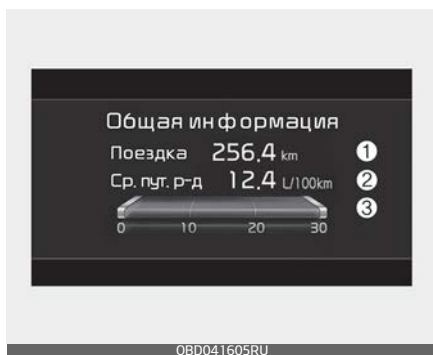

- Сводная информация начинает подсчитываться после того, как автомобиль пройдет более 300 метров (0,2 мили).
- Если после отображения сводной информации нажать кнопку «ОК», удерживая ее более 1 секунды, информация будет обнулена.
- Сбор информации происходит во время работы двигателя, даже если автомобиль не движется.

Цифровой спидометр

На этом цифровом спидометре отображается скорость автомобиля.



Сигнальные лампы и индикаторы

Эта сигнальная лампа и индикатор срабатывают в ситуациях, когда водителю нужно быть осторожнее, а также когда активны различные функции.

Сигнальные лампы

Сигнальная лампа срабатывает в ситуациях, когда требуется особое внимание водителя.

* Примечание

Сигнальные лампы

Убедитесь, что после запуска двигателя все сигнальные лампы погасли. Если какая-либо лампа по-прежнему горит, это указывает на необходимость уделить внимание соответствующей системе.

Сигнальная лампа подушки безопасности  (при наличии)

Эта сигнальная лампа загорается в следующих случаях:

- После переключения ключа в замке зажигания или кнопки «ENGINE START/STOP» в положение «ON» (Вкл.)
 - Лампа светится около 6 секунд, а затем гаснет.



- Когда происходит сбой в работе системы пассивной безопасности (SRS).
В этом случае следует проверить автомобиль в специализированной мастерской. Kia рекомендует обратиться к *официальному дилеру Kia* или партнерской сервисной компании.

Контрольная лампа непристегнутого ремня безопасности 

Эта сигнальная лампа информирует водителя о том, что ремень безопасности не пристегнут.

* Подробнее см. в разделе "Ремни безопасности" на странице 3-21.

Индикатор стояночного тормоза и уровня тормозной жидкости

Тип А	Тип В
	

Эта сигнальная лампа загорается в следующих случаях:

- После установки переключателя зажигания или кнопки «ENGINE START/STOP» (Запуск/остановка двигателя) в положение «ON» (Вкл.)
 - Индикатор горит приблизительно 3 секунды

- Индикатор продолжает гореть, если включен стояночный тормоз.
- Когда включен стояночный тормоз.
- Когда в бачке тормозной жидкости отмечается низкий уровень жидкости.
 - Если сигнальная лампа горит при отключенном стояночном тормозе, это указывает на низкий уровень тормозной жидкости в бачке.

Если в бачке тормозной жидкости отмечается низкий уровень жидкости:

1. Осторожно отведите автомобиль в ближайшее безопасное место и остановитесь.
2. Выключите двигатель, проверьте уровень тормозной жидкости, при необходимости долейте ее (подробнее см. в "Жидкость гидропривода тормозной системы/сцепления (при наличии)" на странице 8–45). Затем проверьте все компоненты тормозной системы на предмет утечки тормозной жидкости. Если в тормозной системе все еще отмечается утечка, то сигнальная лампа продолжает гореть, либо тормоза работают неправильно; не пользуйтесь автомобилем. В этом случае следует отбуксировать автомобиль в специали-

зированной мастерскую для проверки. Kia рекомендует обратиться к *официальному* дилеру Kia или партнерской сервисной компании.

Двухконтурная тормозная система с диагональным разделением контуров

Автомобиль оснащен двухконтурной тормозной системой с диагональным разделением контуров. Это означает, что тормозное усилие распределяется на два колеса даже в случае отказа одного из контуров системы.

Если работает только один контур системы, то для остановки автомобиля на педаль тормоза нужно будет приложить большее усилие и утопить педаль глубже.

Также, в случае если работает только один контур тормозной системы, остановочный путь автомобиля увеличивается.

Если отказ тормозов происходит *во время* движения, переведите рычаг переключения передач на пониженную передачу, что позволит дополнительно тормозить двигателем, остановите автомобиль при первой возможности безопасной остановки.

⚠ Предупреждение

Индикатор стояночного тормоза и уровня тормозной жидкости

Использовать автомобиль с горячей сигнальной лампой опасно.

Если Контрольная лампа включенного стояночного тормоза и низкого уровня тормозной жидкости горит при отключенном стояночном тормозе, это указывает на низкий уровень тормозной жидкости в бачке.

В этом случае следует проверить автомобиль в специализированной мастерской. Kia рекомендует обратиться к *официальному* дилеру Kia или партнерской сервисной компании.

Контрольная лампа антиблокировочной тормозной системы (ABS)



Эта сигнальная лампа загорается в следующих случаях:

- После установки *переключателя зажигания* или кнопки «ENGINE START/STOP» (Запуск/остановка двигателя) в положение «ON» (Вкл.).
 - Лампа светится около *3 секунд*, а затем гаснет.
- Когда возникает неисправность в системе ABS (обычная тормозная система все равно продолжает работать без помощи антиблокировочной тормозной системы). В этом случае следует проверить автомобиль в специализированной мастерской. Kia рекомендует обратиться к *официальному* дилеру Kia или

партнерской сервисной компании.

Контрольная лампа системы электронного распределения тормозного усилия (EBD)

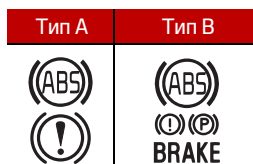

Если во время движения одновременно загораются две сигнальные лампы:

- Система ABS и обычная тормозная система могут быть неисправны.

В этом случае следует проверить автомобиль в специализированной мастерской. Kia рекомендует обратиться к *официальному* дилеру Kia или партнерской сервисной компании.

Предупреждение

Контрольная лампа системы электронного распределения тормозного усилия (EBD)

Если одновременно загораются сигнальная лампа ABS и сигнальная лампа стояночного тормоза и тормозной жидкости, тормозная система может быть неисправна, и при резком торможении может возникнуть опасная ситуация.

В этом случае избегайте резкого торможения и движения с высокой скоростью.

Следует как можно скорее проверить автомобиль в специализированной мастерской. Kia рекомендует обратиться к официальному дилеру Kia или партнерской сервисной компании.

* Примечание

Контрольная лампа системы электронного распределения тормозного усилия (EBD)

Если загорается сигнальная лампа ABS или одновременно загораются сигнальная лампа ABS и сигнальная лампа стояночного тормоза и тормозной жидкости, это может свидетельствовать о неисправности спидометра, одометра или счетчика пути. Кроме того, в этом случае может загораться сигнальная лампа EPS и увеличиваться или уменьшаться рулевое усилие.

В этом случае следует как можно скорее проверить автомобиль в специализированной мастерской. Kia рекомендует обратиться к официальному дилеру Kia или партнерской сервисной компании.

Сигнальная лампа электронного стояночного тормоза (EPB) (при наличии)

Эта сигнальная лампа загорается в следующих случаях:

- После установки переключателя зажигания или кнопки «ENGINE START/STOP» (Запуск/остановка двигателя) в положение «ON» (Вкл.).
 - Лампа светится около 3 секунд, а затем гаснет.
 - Когда происходит сбой в работе электрического стояночного тормоза.
- В этом случае следует проверить автомобиль в специализированной мастерской. Kia рекомендует обратиться к официальному дилеру Kia или партнерской сервисной компании.

* Примечание

Сигнальная лампа электронного стояночного тормоза (EPB)

Контрольная лампа электронного стояночного тормоза (EPB) может загораться, когда включается индикаторная лампа системы электронного контроля устойчивости (ESC), показывающая, что система ESC работает неправильно (это не является показателем неисправности EPB).

Контрольная лампа рулевого управления с электроусилителем (EPS)

Эта сигнальная лампа загорается в следующих случаях:

- После установки переключателя зажигания или кнопки «ENGINE START/STOP» (Запуск/остановка двигателя) в положение «ON» (Вкл.).
 - Данная индикаторная лампа загорается после поворота ключа зажигания в положение «ON» (Вкл.) и гаснет приблизительно через 3 секунды.
- Когда происходит сбой в работе системы EPS.

В этом случае следует проверить автомобиль в специализированной мастерской. Kia рекомендует обратиться к официальному дилеру Kia или партнерской сервисной компании.

Контрольная лампа системы зарядки

Эта сигнальная лампа загорается в следующих случаях:

- При наличии неисправности генератора или системы зарядки.

При наличии неисправности генератора или системы зарядки следует выполнить несколько действий.

1. Осторожно отведите автомобиль в ближайшее безопасное место и остановитесь.
2. Выключите двигатель и проверьте приводной ремень генератора на предмет ослабления и разрывов.

В этом случае следует проверить автомобиль в специализированной мастерской. Kia рекомендует обратиться к официальному дилеру Kia или партнерской сервисной компании.

Индикаторная лампа неисправности (MIL)

Эта сигнальная лампа загорается в следующих случаях:

- После установки переключателя зажигания или кнопки «Запуск/остановка двигателя» в положение «Вкл.»
 - Индикаторная лампа неисправности горит около 3 секунд, после чего гаснет.
- Всякий раз, когда возникает неисправность либо системы контроля выбросов, либо двигателя, либо силового агрегата автомобиля.

В этом случае рекомендуется провести осмотр автомобиля у

официального дилера/партнера по обслуживанию Kia.

* Примечание

Движение с включенной индикаторной лампой неисправности может привести к повреждению системы снижения токсичности выхлопа, что, в свою очередь, может негативно повлиять на управляемость автомобилем и/или экономию топлива.

⚠ Предостережение

Включение индикаторной лампы неисправности (MIL) может указывать на повреждение каталитического нейтрализатора, что может привести к потере мощности двигателя. В этом случае мы рекомендуем в максимально сжатые сроки провести осмотр автомобиля у официального дилера/партнера по обслуживанию Kia.

Контрольная лампа давления моторного масла

Эта сигнальная лампа загорается в следующих случаях:

- Если давление масла двигателя низкое.
- Осторожно отведите автомобиль в ближайшее безопасное место и остановитесь.

- Выключите двигатель и проверьте уровень моторного масла (подробнее см. в "Моторное масло (бензиновый двигатель)" на странице 8–37). Если уровень масла низкий, то добавьте необходимое количество.
- Если сигнальная лампа продолжает гореть после доливки масла либо возможность долить масло отсутствует, следует в максимально сжатые сроки выполнить осмотр автомобиля в специализированной мастерской. Kia рекомендует обратиться к официальному дилеру Kia или партнерской сервисной компании. Движение с включенной сигнальной лампой может привести к повреждению двигателя.

* Примечание

При снижении давления масла в двигателе из-за его нехватки и т. д. загорается сигнальный индикатор давления масла.

Сигнальная лампа превышения скорости ¹²⁰_{km/h} (при наличии)

В каких случаях светится эта сигнальная лампа:

- Когда скорость автомобиля превышает *120 км/час*.

- Эта лампа призвана предотвратить движение на слишком высокой скорости.
- О превышении скорости также предупреждает звуковой сигнал, раздающийся в течение около 5 секунд.

Контрольная лампа низкого уровня топлива

Эта сигнальная лампа загорается в следующих случаях:

Когда топливный бак почти пуст.

когда топливный бак почти пуст. Как можно скорее заправьте автомобиль.

⚠ Предостережение

Низкий уровень топлива

Движение с горящей сигнальной лампой Low Fuel Level (Низкий уровень топлива) или с уровнем топлива ниже положения «0» или «Е» может привести к пропуску зажигания в цилиндрах двигателя.

Контрольная аварийная лампа



Эта индикаторная лампа загорается в следующих случаях:

- Эта сигнальная лампа загорается в следующих ситуациях:

- Неисправность светодиодных фар головного света (при наличии)
- Неисправность лампы
- Неисправность системы автоматического переключения фар дальнего света (при наличии)

Подробная информация предупреждения выводится на ЖК-дисплей.

Если ситуация предупреждения устранена, главная сигнальная лампа погаснет.

Сигнальная лампа выхлопной системы (GPF) (бензиновый двигатель) (при наличии)

Эта сигнальная лампа загорается в следующих случаях:

- Если имеются неполадки в системе бензинового сажевого фильтра (GPF).
- Если эта сигнальная лампа горит, она может выключиться после движения автомобиля:
 - Автомобиль должен проехать дольше 30 минут со скоростью 80 км/ч (50 миль/ч) и выше.
 - Обеспечьте выполнение следующих условий: безопасные дорожные условия, коробка передач установлена на 3 передачу или выше а скорость вращения двигателя составляет 1500–4000 об/мин.

Если эта контрольная лампа мигает, несмотря на выполненную процедуру (в это время на жидкокристаллическом дисплее будет отображаться предупреждение), следует проверить систему бензинового сажевого фильтра (GPF) в специализированной мастерской. Kia рекомендует обратиться к официальному дилеру Kia или партнерской сервисной компании.

Предостережение

Бензиновый двигатель с сажевым фильтром GPF (при наличии)

В случае продолжения движения с мигающим индикатором бензинового сажевого фильтра в течение длительного времени возможно повреждение системы сажевого фильтра и увеличение расхода топлива.

Контрольная лампа низкого давления в шинах (при наличии)

Эта сигнальная лампа загорается в следующих случаях:

- После установки *переключателя зажигания или* кнопки «ENGINE START/STOP» (Запуск/остановка двигателя) в положение «ON» (Вкл.).
 - Лампа светится около 3 секунд, а затем гаснет.
- Когда давление в одной или нескольких *шинах* значительно

ниже необходимого. (*Шины* с недостаточным давлением будут указаны на ЖК-дисплее (при наличии).)

- * Подробнее см. в разделе "Система контроля давления в шинах (TPMS) (при наличии)" на странице 7-11.

Эта сигнальная лампа горит в течение приблизительно 70 секунд или повторно мигает и выключается с интервалами около 3 секунд в следующих случаях:

- При наличии неисправности в системе TPMS.
В этом случае следует проверить автомобиль в специализированной мастерской. Kia рекомендует обратиться к *официальному* дилеру Kia или партнерской сервисной компании.
- * Подробнее см. в разделе "Система контроля давления в шинах (TPMS) (при наличии)" на странице 7-11.

Предупреждение

Низкое давление в шинах

- Значительное падение давления в *шинах* лишает автомобиль устойчивости, а также является одним из факторов, вызывающих потерю управления и увеличение тормозного пути.
- При продолжительной езде или низком давлении в *шинах* может

произойти перегрев *шин* и их выход из строя.

Предупреждение

Безопасная остановка

- TPMS не может предупредить о серьезном и внезапном повреждении *шин*, вызванном внешними факторами.
- Если вы заметили какую-либо нестабильность автомобиля, немедленно уберите ногу с педали акселератора, постепенно с небольшим усилием нажмите педаль тормоза и медленно съезжайте с дороги в безопасное место.

Светодиодная сигнальная лампа в головной фаре (при наличии)

Эта сигнальная лампа загорается в следующих случаях:

- Если светодиодная лампа головной фары не работает.

В этом случае следует проверить автомобиль в специализированной мастерской. Kia рекомендует обратиться к официальному дилеру Kia или партнерской сервисной компании.

Предостережение

Светодиодная сигнальная лампа в головной фаре

При постоянной езде с включенной светодиодной сигнальной лампой в головной фаре ее срок службы сокращается (фара ближнего света).

Предупреждающий световой сигнал системы «Forward Collision-avoidance Assist» (FCA) (вспомогательной системы предупреждения о лобовом столкновении) (при наличии)

Эта индикаторная лампа загорается в следующих случаях:

- При наличии неисправности в системе предупреждения о лобовом столкновении.

В этом случае следует проверить автомобиль в специализированной мастерской. Kia рекомендует обратиться к официальному дилеру Kia или партнерской сервисной компании.

Контрольная лампа незакрытой двери (при наличии)

Эта сигнальная лампа загорается в следующих случаях:

Если дверь неплотно закрыта.

Контрольная лампа незакрытой задней двери/багажника  (при наличии)

Эта сигнальная лампа загорается в следующих случаях:

При неполном закрытии багажника.

Сигнальная лампа низкого уровня омывающей жидкости  (при наличии)

Эта сигнальная лампа загорается в следующих случаях:

- Когда бачок с жидкостью для стеклоомывателя почти пуст. В этом случае следует долить жидкость для стеклоомывателя.

Сигнальная лампа открытого капота  (при наличии)

В каких случаях светится эта сигнальная лампа:

- Этот индикатор загорается на ЖК-дисплее, когда капот открыт. Этот предупреждающий сигнал звучит, когда автомобиль движется на скорости 3 км/ч (2 миль/ч) или выше с открытым капотом.

Индикатор предупреждения о гололеде на дороге  (при наличии)

- Этот индикатор предназначен для предупреждения водителя об обледенении на дороге. Когда температура на указателе наружной температуры опускается ниже приблизительно 4 °C (39 °F), загорается сигнальная лампа предупреждения о гололеде на дороге, а указатель наружной температуры мигает, а затем горит непрерывно. Также раздастся 1 раз предупредительный сигнал.

*** Примечание**

Если во время движения загорается индикатор предупреждения о гололеде на дороге, необходимо управлять автомобилем более внимательно и осторожно, воздерживаясь от чрезмерного повышения скорости, резкого ускорения, внезапного торможения, крутых поворотов и т. д.

Индикаторная лампа автоматического удерживания «AUTO HOLD»

AUTO
HOLD

Эта индикаторная лампа загорается в следующих случаях:

- [Белый]: при активации системы автоматического удержания

путем нажатия кнопки «AUTO HOLD» (автоматическое удержание).

- [Зеленый]: при остановке автомобиля путем нажатия педали тормоза, когда активирована система автоматического удержания.
- [Желтый]: при неисправности в системе автоматического удержания.

В этом случае следует проверить автомобиль в специализированной мастерской. Kia рекомендует обратиться к официальному дилеру Kia или партнерской сервисной компании.

- * Подробнее см. в разделе "Автоматическое удержание (при наличии)" на странице 6-66.

Индикаторные лампы

Индикаторная лампа электронного контроля устойчивости (ESC) (при наличии)

Эта индикаторная лампа загорается в следующих случаях:

- После установки переключателя зажигания или кнопки «ENGINE START/STOP» (Запуск/остановка двигателя) в положение «ON» (Вкл.).
 - Лампа светится около 3 секунд, а затем гаснет.

- Когда происходит сбой в работе системы ESC. В этом случае следует проверить автомобиль в специализированной мастерской. Kia рекомендует обратиться к официальному дилеру Kia или партнерской сервисной компании.

Эта индикаторная лампа мигает в следующих случаях:

Когда работает система ESC.

- * Подробнее см. в разделе "Электронный стояночный тормоз (EPB) (при наличии)" на странице 6-61.

Индикаторная лампа отключения электронного контроля устойчивости (ESC) (при наличии)

Эта индикаторная лампа загорается в следующих случаях:

- После установки переключателя зажигания или кнопки «ENGINE START/STOP» (Запуск/остановка двигателя) в положение «ON» (Вкл.).
 - Лампа светится около 3 секунд, а затем гаснет.
- При дезактивации системы ESC путем нажатия на кнопку «ESC OFF» (Система ESC выкл.).
- * Подробнее см. в разделе "Электронный контроль устойчивости (ESC) (при наличии)" на странице 6-73.

Индикаторная лампа иммобилайзера (без интеллектуального ключа)  (при наличии)

Эта индикаторная лампа загорается в следующих случаях:

- Когда автомобиль распознает *иммобилайзер* в вашем ключе во время переключения *ключа в замке зажигания* в положение «ON» (Вкл.).
 - В это время можно запустить двигатель.
 - Индикаторная лампа гаснет после запуска двигателя.

Эта индикаторная лампа мигает в следующих случаях:

- Когда происходит сбой в работе системы *иммобилайзера*. В этом случае следует проверить автомобиль в специализированной мастерской. Kia рекомендует обратиться к *официальному дилеру Kia* или партнерской сервисной компании.

Индикаторная лампа иммобилайзера (с интеллектуальным ключом) 

Этот индикатор горит не более **30 секунд**.

- Когда интеллектуальный ключ должным образом распознается в автомобиле *при переключателе зажигания* в состоянии «ACC»

(Доп. устройства) или «ON» (Вкл.).

- В это время можно запускать двигатель.
- Индикаторная лампа гаснет после запуска двигателя.

Световой индикатор мигает несколько секунд при указанных далее условиях.

- Когда интеллектуальный ключ находится не в автомобиле.
 - В это время запуск двигателя невозможен.

Этот индикатор горит 2 секунды и отключается:

- Когда интеллектуальный ключ не обнаружен в автомобиле *при переключении кнопки «ENGINE START/STOP»* (Запуск/остановка двигателя) в положении «ON» (Вкл.). В этом случае следует проверить автомобиль в специализированной мастерской. Kia рекомендует обратиться к *официальному дилеру Kia* или партнерской сервисной компании.

Эта индикаторная лампа мигает в следующих случаях:

- Когда батарейка интеллектуального ключа разряжена.
 - В это время запуск двигателя невозможен. Однако двигатель можно запустить нажа-

тием кнопки «ENGINE START/STOP» (Запуск/остановка двигателя) с помощью интеллектуального ключа. (Подробнее см. в разделе "Иммобилайзер" на странице 4–20).

- Когда происходит сбой в работе системы *иммобилайзера*. В этом случае следует проверить автомобиль в специализированной мастерской. Kia рекомендует обратиться к *официальному* дилеру Kia или партнерской сервисной компании.

Индикаторная лампа указателя поворота

Эта индикаторная лампа мигает в следующих случаях:

- При включении указателя поворота.

Любая из описанных ниже ситуаций может указывать на неисправность в системе управления указателями поворотов. В этом случае следует проверить автомобиль в специализированной мастерской. Kia рекомендует обратиться к *официальному* дилеру Kia или партнерской сервисной компании.

- Индикаторная лампа не мигает, а горит непрерывно.
- Индикатор мигает быстрее обычного.
- Индикаторная лампа не включается.

Индикаторная лампа ближнего света (при наличии)

Эта индикаторная лампа загорается в следующих случаях:

- Когда включены фары головного света.

Индикаторная лампа дальнего света

Эта индикаторная лампа загорается в следующих случаях:

- Когда передние фары включены и находятся в положении дальнего света.
- Когда рычаг включения указателей поворота переведен в положение мигания фарами дальнего света.

Индикаторная лампа функции автопереключения фар дальнего света (при наличии)

Эта сигнальная лампа загорается в следующих случаях:

- Если включен дальний свет, а переключатель освещения установлен в положение «AUTO».
 - Если автомобиль обнаруживает встречное или попутное транспортное средство, то система автоматического переключения фар переключает дальний свет на ближний.
- * Подробнее см. в разделе "Функция автоматического переключе-

ния фар дальнего света (НВА (при наличии))" на странице 4-147.

Индикатор системы контроля положения автомобиля по отношению к дорожной разметке  (при наличии)

Индикатор ЛКА (система удержания полосы) загорается при включении системы удержания полосы нажатием на кнопку «Lane Safety» (Безопасность движения по полосе).

При возникновении неполадок функции загорается желтый индикатор ЛКА.

* Подробнее см. в разделе "Система удержания полосы (ЛКА) (при наличии)" на странице 6-118.

Индикаторная лампа работы световых приборов 

Эта индикаторная лампа загорается в следующих случаях:

- Когда включены задние габаритные огни или фары головного света.

Индикаторная лампа передних противотуманных фар  (при наличии)

Эта индикаторная лампа загорается в следующих случаях:

- Когда включены передние противотуманные фары.

Индикатор задних противотуманных фар  (при наличии)

Эта индикаторная лампа загорается в следующих случаях:

- Когда включены задние противотуманные фары.

Индикатор KEY OUT (ключ извлечен)  (при наличии)

Если кнопка «ENGINE START/STOP» (Запуска/остановки двигателя) находится в положении «ACC» (Доп. устройства) или «ON» (Вкл.), то при открытии любой из дверей система проверяет наличие смарт-ключа.

Эта индикаторная лампа мигает в следующих случаях:

Если электронный ключ находится за пределами машины, одна из дверей открыта, а замок зажигания или кнопка «ENGINE START/STOP» (Запуска/остановки двигателя) находится в положении «ACC» (Доп. устройства) или «ON» (Вкл.).

- При этом, если вы закроете все двери, звуковая сигнализация будет работать около 5 секунд.

- Индикатор выключается при движении автомобиля.

Индикаторная лампа круиз-контроля  (при наличии)

Эта индикаторная лампа загорается в следующих случаях:

- Когда система круиз-контроля включена.
- * Подробнее см. в разделе "Круиз-контроль (СС) (при наличии)" на странице 6-152.

Индикаторная лампа спортивного режима **SPORT** (при наличии)

Индикаторная лампа загорается.

- При выборе режима «SPORT» (спортивный режим движения).
Подробнее см. в разделе "Система интегрированного управления динамикой автомобиля" на странице 6-81.

Индикаторная лампа режима ECO **ECO** (при наличии)

Индикаторная лампа загорается.

- При выборе «ECO» (Эко) в качестве режима движения.
Подробнее см. в разделе "Система интегрированного управления динамикой автомобиля" на странице 6-81.

Монитор заднего вида (RVM) (при наличии)



Камера заднего вида отображает область позади автомобиля для помощи при выполнении маневра парковки и движении задним ходом.

Датчик обнаружения

Камера заднего вида — тип А



4

Камера заднего вида — тип В

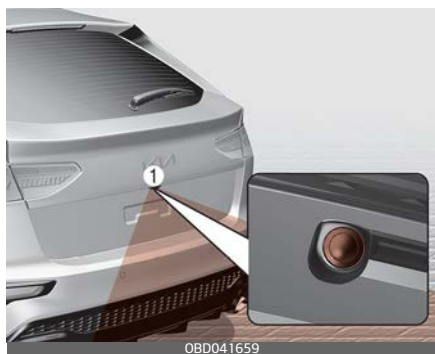

Смотрите точное расположение датчика обнаружения на иллюстрации выше.

Функцию расширенного заднего вида можно активировать или деактивировать, выбрав «Setup → Display → Extend Rear Camera Use» (Настройки → Дисплей → Расширенный задний вид) на экране информационно-развлекательной системы.

Если автомобиль оснащен дополнительной информационно-развлекательной системой, отсканируйте QR-код в отдельно поставляемом кратком справочном руководстве по информационно-развлекательной системе автомобиля.

Вид сзади

Условия работы

- Если рычаг передач находится в положение «R» (Задний ход), а на экране отображается изображение с камеры заднего вида.

Условия отключения

- Если рычаг передач находится в положении «R» (Задний ход), задний вид не будет отключен.
- При переключении рычага переключения передач из положения «R» (Задний ход) в положение «P» (Парковка) изображение с задней камеры будет выключено.

Расширенный задний вид

Если вы переключите рычаг передач из положения «R» (Задний ход) в положение «N» (Нейтраль) или «D» (Передний ход), задний вид продолжит отображаться, чтобы вы могли безопасно припарковаться.

Условия работы

- Если вы переключите рычаг передач из положения «R» (Задний ход) в положение «N» (Нейтраль) или «D» (Передний ход), изображение заднего вида будет включено.

Условия отключения

- Задний вид отключается, если скорость вашего автомобиля выше 10 км/ч.
- Функция отключается при переключении передачи в положение «Р» (парковка).

Неисправность и ограничения функции

Неисправность функции

- Если в работе монитора заднего вида возникли проблемы, мерцает экран или изображение с камеры передается с ошибками, проведите осмотр автомобиля у официального дилера Kia или в партнерской сервисной компании.

Ограничения работы функции

- Если автомобиль длительное время не используется в зимних условиях или он припаркован на закрытом паркинге, под влиянием выхлопных газов изображение на экране временно может оставаться размытым.

⚠ Предупреждение

- Монитор заднего вида не является системой безопасности. Он всего лишь служит для помощи водителю в обнаружении объектов, находящихся непосредственно позади центральной части автомобиля. Камера не показывает всю область позади автомобиля.
- Никогда не полагайтесь только на изображение монитора заднего вида. Ввиду наличия слепых зон, которые отсутствуют на изображении с камеры при движении задним ходом и парковке, всегда следует проверять область сзади автомобиля, посмотрев за оба плеча и постоянно заглядывая в три зеркала заднего вида.
- Во избежание столкновения всегда осматривайте зону вокруг автомобиля чтобы удостовериться, что на пути движущегося в любом направлении автомобиля отсутствуют объекты и препятствия.
- Будьте предельно внимательны, когда автомобиль движется вблизи объектов, в частности, вблизи пешеходов, и особенно детей.
- В случае попадания на объектив посторонних веществ нормальная работа камеры заднего вида может быть нарушена.

Всегда следите за чистотой объектива камеры. Для очистки объектива не используйте химические растворители, например, сильные поверхностно-активные вещества с содержанием щелочных или летучих органических соединений (бензин, ацетон и т.д.). Они могут повредить объектив камеры.

Система предупреждения о расстоянии при парковке задним ходом (PDW) (при наличии)

Система помощи при парковке задним ходом предупреждает водителя об обнаружении препятствия при движении автомобиля задним ходом на низкой скорости.

Датчик обнаружения

Задний ультразвуковой датчик — тип А

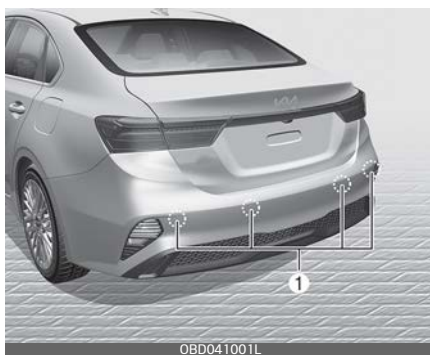

Задний ультразвуковой датчик — тип В



Точное расположение задних ультразвуковых датчиков (1) см. на иллюстрации выше.

▲ Предупреждение

- Система помощи при парковке задним ходом может работать неправильно в следующих ситуациях:
 - Датчик обледенел
 - Поверхность датчика покрыта каким-либо веществом, например снегом или водой.
 - Слишком высокая или слишком низкая температура наружного воздуха.
 - Своевольно демонтированы компоненты датчика.
 - Датчик получил удар или поцарапан каким-либо твердым или острым предметом, вследствие чего повреждена его поверхность.
 - Ультразвуковой датчик был подвергнут воздействию струи воды под высоким давлением.
- В системе помощи при парковке задним ходом может возникнуть сбой или неисправность в следующих ситуациях:
 - Движение по дорогам с неровной поверхностью, гравийному покрытию или лесистой местности
 - влияние объектов, издающих ультразвуковые сигналы, такие как звуковые сигналы автомобилей, громко работающие двигатели мотоциклов или пневматические тормоза грузовых автомобилей;
- Сильный дождь или брызги воды
- радиопередатчики или мобильные телефоны, находящиеся вблизи датчика;
- Снег на поверхности датчиков.
- Влияние датчиков другого транспортного средства.
- Попадание струи жидкости на поверхность датчика.
- установка номерного знака в нестандартном месте;
- Если была изменена высота бампера автомобиля или положение установки датчика.
- Было установлено не утвержденное производителем оборудование или аксессуары.
- Функция возобновит свою работу в нормальном режиме после того, как эти вещества будут удалены.
- Система может не обнаружить некоторые объекты, например:
 - острые или тонкие предметы, такие как тросы, цепи или небольшие стойки;
 - объекты, которые поглощают звуковой сигнал, изучаемый датчиком, такие как ткани, губчатые материалы или снег;
 - объекты длиной менее 100 см (40 дюймов) или диаметром менее 14 см (6 дюймов);

- люди, животные и другие объекты находятся слишком близко к датчику.
- Индикатор может работать по-другому, если люди, животные или препятствия находятся между датчиками.
- В зависимости от скорости автомобиля или формы препятствия система предупреждения о расстоянии при парковке может работать непоследовательно.
- Проверьте функцию у официального дилера Kia или в партнерской сервисной компании.

Параметры функций

Громкость предупреждений

Переведите замок зажигания или кнопку «ENGINE START/STOP» (Запуск/остановка двигателя) в положение «ON» (Вкл.) и в меню «Settings» (Настройки) выберите «Driver Assistance → Warning Volume» (Помощь водителю → Громкость предупреждений), чтобы изменить громкость предупреждений для системы помощи при парковке задним ходом, выбрав одно из значений: «High» (Высокая), «Medium» (Средняя) или «Low» (Низкая).

Если изменить громкость предупреждения, громкость предупреждения

других функций помощи водителю также может измениться.

Работа функции

Условия работы

- Система предупреждения о расстоянии при парковке задним ходом включается при переводе рычага переключения передач в положение «R» (Задний ход).
- Система предупреждения о расстоянии при парковке задним ходом предупреждает водителя звуковым сигналом во время движения автомобиля назад со скоростью ниже 10 км/ч (6 миль/ч), если обнаружен любой объект, включая людей и животных.
- При обнаружении препятствия оно отобразится на приборной панели и на экране информационно-развлекательной системы.
- При одновременном обнаружении двух или более объектов для предупреждения водителя о более близком объекте будет использоваться звуковой сигнал.

Типы предупреждающих звуковых сигналов и индикаторов

Дистанция до объекта	Предупредительный индикатор	Предупреждающий звуковой сигнал
60–120 см (24–48 дюймов)		Время от времени включается зуммер
30–60 см (12–24 дюймов)		Звуковой сигнал звучит часто
менее 30 см (12 дюймов)		Звуковой сигнал звучит непрерывно

Форма установленной в автомобиле приборной панели может отличаться от показанной на рисунке.

Неисправность функции и меры предосторожности

Неисправность функции

После запуска двигателя и переключения рычага передачи в положение «R» (задний ход) раздастся звуковой сигнал, указывающий на нормальную работу функции.

Однако если происходит одно из нескольких событий, перечисленных ниже, проверьте сначала, не поврежден ли ультразвуковой датчик, и является ли функция работоспособной. В случае неисправности рекомендуем проверить ваш автомобиль у официального дилера Kia или партнерской сервисной компании.

- Звуковой сигнал не слышен.
- Зуммер подает прерывистый сигнал.
- На приборной панели появляется предупреждающее сообщение «Ultrasonic sensor error or blockage» (Ошибка или блокировка ультразвукового датчика).

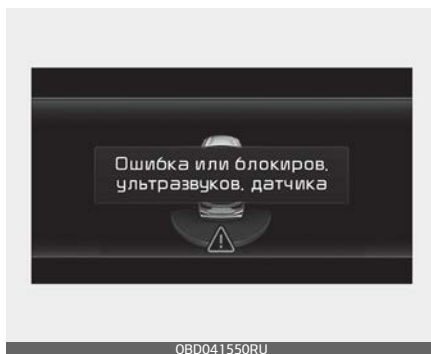

Предупреждение

- Система предупреждения о расстоянии при парковке задним ходом – вспомогательная функция. Работа этой функции зависит от множества самых различных факторов (включая условия окружающей среды). Водитель обязан всегда следить за обстановкой на экране заднего вида при парковке.
- Будьте предельно внимательны, когда автомобиль движется вблизи каких-либо объектов, в частности, пешеходов, особенно детей.
- Некоторые типы объектов могут не регистрироваться ультразву-

ковыми датчиками. Это зависит от материала или размеров объекта, а также от расстояния до него. Все перечисленные факторы влияют на эффективность датчиков.

- Гарантия на новый автомобиль не распространяется на аварии, повреждения автомобиля или травмы людей, находящихся в автомобиле.
-

Система предупреждения о расстоянии при парковке передним/задним ходом (PDW) (при наличии)

Система предупреждения о расстоянии при парковке передним или задним ходом оповещает водителя световой индикацией или звуком, если при движении автомобиля передним или задним ходом на малой скорости в зоне действия передних или задних ультразвуковых датчиков (1) обнаружен человек, животное или предмет.

Датчик обнаружения

Передний ультразвуковой датчик



Задний ультразвуковой датчик — тип А

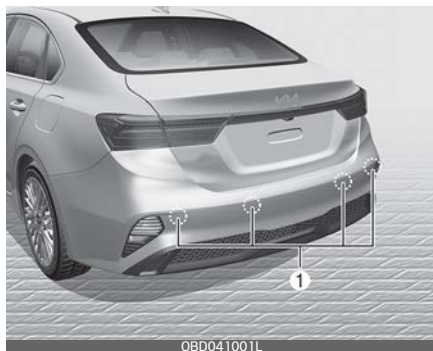

Задний ультразвуковой датчик — тип В



Смотрите точное расположение датчика обнаружения на иллюстрации выше.

Параметры функций

Громкость предупреждений

- Переведите замок зажигания или кнопку «ENGINE START/STOP» (Запуск/остановка двигателя) в положение «ON» (Вкл.) и в меню «Settings» (Настройки) выберите «Driver Assistance → Warning

Volume» (Помощь водителю → Громкость предупреждений), чтобы изменить громкость предупреждений для системы помощи при парковке передним/задним ходом, выбрав одно из значений: «High» (Высокая), «Medium» (Средняя) или «Low» (Низкая).

Настройка «Auto On» (Автоматическое включение)

- Автоматическое включение или выключение предупреждения о расстоянии при парковке происходит, когда в меню настроек на экране информационно-развлекательной системы или на ЖК-экране приборной панели вы выбираете «Пользовательские настройки (ЖК-дисплей)» или «Настройки» → «Автомобиль (Экран информационно-развлекательной системы)» → «Driver assistance» (Помощь водителю) → «Parking Safety» (Безопасная парковка) → «Parking Distance Warning Auto On» (Автоматическое включение предупреждения о расстоянии при парковке).

Подробнее см. в разделе "Режимы ЖК-дисплея (для приборной панели типа В)" на странице 4-87.

Если автомобиль оснащен дополнительной информационно-развлекательной системой, отсканируйте QR-код в отдельно поставляемом кратком справочном руководстве по информационно-развлекательной системе автомобиля.

Работа функции

Контроллер системы предупреждения о расстоянии при парковке (PDW)



- С помощью кнопки «Parking Safety» (Безопасная парковка) (P) можно включить или выключить функцию.
- Если функция отключена (индикатор на кнопке не горит) и рычаг переключения передач переведен в положение «R» (задний ход), система включится автоматически.
- Когда функция работает, световой индикатор кнопки «Parking Safety» (Безопасная парковка)

(P) включен. Если скорость автомобиля превышает 30 км/ч (19 миль/ч), функция выключится и световой индикатор на кнопке не будет светиться.

- Если рычаг передач находится в положении «R» (Задний ход), даже при повторном нажатии кнопки индикатор будет гореть, а функция помощи при парковке будет работать.

Система предупреждения о расстоянии при парковке передним ходом

- Система предупреждения о расстоянии при парковке передним ходом активируется в 3 случаях.
 1. Режим движения автомобиля изменен с «R» (Задний ход) на «D» (Передний ход) при активном предупреждении о расстоянии при парковке передним или задним ходом
 2. Горит индикатор системы предупреждения о расстоянии при парковке (PDW), а рычаг передач находится в положении «D» (Передний ход).
 3. Включен режим «Parking Distance Warning Auto ON» (Предупреждение о расстоянии при парковке — автоматический режим включен), а рычаг передач переключен в положение «D» (Передний ход).

- Система предупреждения о расстоянии при парковке передним или задним ходом предупреждает водителя звуковым сигналом во время движения автомобиля со скоростью ниже 10 км/ч (6 миль/ч), если обнаружен любой объект, включая людей и животных.
- Функция не будет выдавать предупреждение о препятствии, если скорость вашего автомобиля превышает 10 км/ч (6 миль/ч). Функция предупреждения снова активируется, когда скорость станет ниже 10 км/ч (6 миль/ч).
- Если вы выбираете на панели или в меню информационно-развлекательной системы параметр «Parking Distance Warning Auto ON» (Предупреждение о расстоянии при парковке — автоматический режим включен), индикатор продолжает гореть.
- Если параметр «Parking Distance Warning Auto ON» (Автовключение предупреждения о расстоянии при парковке) отключен, а скорость автомобиля превышает 30 км/ч (19 миль/ч), то индикатор перестанет гореть. Если скорость автомобиля упадет ниже 10 км/ч (6 миль/ч), функция не будет выдавать предупреждения.

Дистанция до объекта	Предупредительный индикатор	Предупреждающий звуковой сигнал
	При движении вперед	
60–100 см (24–40 дюймов)		Время от времени включается зуммер
30–60 см (12–24 дюймов)		Звуковой сигнал звучит часто
менее 30 см (12 дюймов)		Звуковой сигнал звучит непрерывно

- При обнаружении человека, животного или объекта, они отображаются на приборной панели или на экране информационно-развлекательной системы и воспроизводится звуковой сигнал.
- При одновременном обнаружении двух или более объектов, животных, людей для предупреждения водителя о более близком объекте будет использоваться звуковой сигнал.
- Форма установленной в автомобиле приборной панели может отличаться от показанной на рисунке.

Система предупреждения о расстоянии при парковке задним ходом

- Система предупреждения о расстоянии при парковке задним ходом включается при переводе

рычага переключения передач в положение «R» (Задний ход).

- Система предупреждения о расстоянии при парковке задним ходом предупреждает водителя звуковым сигналом во время движения автомобиля назад со скоростью ниже 10 км/ч (6 миль/ч), если обнаружен любой объект, включая людей и животных.
- Передние и задние датчики предупреждают водителя во время движения автомобиля назад со скоростью ниже 10 км/ч (6 миль/ч). Однако объект должен находиться на расстоянии менее 60 см (24 дюймов) от передних боковых датчиков для их срабатывания.

Дистанция до объекта	Предупредительный индикатор	Предупреждающий звуковой сигнал
	При движении назад	
60–120 см (24–48 дюймов)		Время от времени включается зуммер
30–60 см (12–24 дюймов)		Звуковой сигнал звучит часто
менее 30 см (12 дюймов)		Звуковой сигнал звучит непрерывно

- При обнаружении человека, животного или объекта, они отображаются на приборной панели или на экране информационно-

развлекательной системы и воспроизводится звуковой сигнал.

- При одновременном обнаружении двух или более объектов, животных, людей для предупреждения водителя о более близком объекте будет использоваться звуковой сигнал.
- Форма установленной в автомобиле приборной панели может отличаться от показанной на рисунке.

Неисправность и ограничения функции

Неисправность функции

После запуска двигателя и переключения рычага передачи в положение «R» (задний ход) раздастся звуковой сигнал, указывающий на нормальную работу функции.

Однако если происходит одно из нескольких событий, перечисленных ниже, проверьте сначала, не поврежден ли ультразвуковой датчик, и является ли функция работоспособной. В случае неисправности рекомендуем проверить ваш автомобиль у официального дилера Kia или партнерской сервисной компании.

- Звуковой сигнал не слышен.
- Зуммер подает прерывистый сигнал.

- На приборной панели появляется предупреждающее сообщение «Ultrasonic sensor error or blockage» (Ошибка или блокировка ультразвукового датчика).

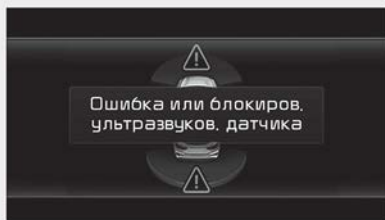

⚠ Предупреждение

- Во избежание столкновения всегда осматривайте зону вокруг автомобиля чтобы удостовериться, что на пути движущегося в любом направлении автомобиля отсутствуют объекты и препятствия.
 - Гарантия на новый автомобиль не распространяется на аварии, повреждения автомобиля или травмы людей, которые возникли в связи с использованием системы предупреждения о расстоянии при парковке задним ходом.
 - Будьте предельно внимательны, когда автомобиль движется вблизи объектов, в частности, вблизи пешеходов, и особенно детей. Имейте в виду, что некоторые объекты не всегда видны на экране или не обнаруживаются с помощью датчиков из-за расстояния до них, их размера, материала, из которого они сделаны, что может ограничивать эффективность датчика.
- Система предупреждения о расстоянии при парковке передним/задним ходом может не работать правильно в перечисленных ниже условиях.
 - На датчике замерзла влага. (Он возобновит нормальную работу после оттаивания.)
 - Датчик покрыт посторонним веществом, например снегом или водой, или заблокирована крышка датчика. (Он возобновит нормальную работу после удаления постороннего вещества или устранения блокировки датчика.)
 - Слишком высокая или слишком низкая температура наружного воздуха.
 - Своевольно демонтированы компоненты датчика.
 - Датчик получил удар или поцарапан каким-либо твердым или острым предметом, вследствие чего повреждена его поверхность.
 - Ультразвуковой датчик был подвергнут воздействию струи воды под высоким давлением.
 - Сильный дождь или брызги воды.

- Датчик покрыт снегом.
- Влияние датчиков другого транспортного средства.
- Попадание струи жидкости на поверхность датчика.
- Движение по неровным дорожным покрытиям (грунтовые дороги, гравий, кочки, уклоны).
- Влияние объектов, издающих ультразвуковые сигналы, такие как звуковые сигналы автомобилей, громко работающие двигатели мотоциклов или пневматические тормоза грузовых автомобилей. Попадание струи жидкости на поверхность датчика.
- Установка номерного знака в нестандартном месте.
- Если была изменена высота бампера автомобиля или положение установки датчика.
- Было установлено не утвержденное производителем оборудование или аксессуары.
- Датчик может не распознать следующие объекты
 - Острые или тонкие предметы, такие как тросы, цепи или небольшие стойки.
 - Необнаруживаемые объекты высотой менее 100 см (40 дюймов) диаметром менее 14 см (5,5 дюймов).
 - Объекты, которые поглощают волны датчика, например оде-

- жда, губчатые материалы или снег.
 - Люди, животные и другие объекты находятся слишком близко к датчику.
 - Индикатор может работать по-другому, если люди, животные или препятствия находятся между датчиками.
 - В зависимости от скорости автомобиля или формы препятствия система предупреждения о расстоянии при парковке может работать непоследовательно.
 - Проверьте функцию у официального дилера Kia или в партнерской сервисной компании.
-

Освещение

Этот автомобиль оснащен различными лампами освещения его салона и кузова.

Предостережение

Для предупреждения разряда аккумуляторной батареи не оставляйте фары головного света и лампы в салоне включенными в течение длительного периода времени *при* неработающем двигателе.

Функция экономии заряда аккумулятора

Эта функция предназначена для предотвращения разряда аккумуляторной батареи в случае, когда лампы освещения оставлены включенными. Система автоматически выключает лампы габаритных огней после выключения двигателя и открытия двери водителя. Тем не менее, габаритные фонари останутся включенными при открытии двери водителя, если задействовать переключатель фар после остановки двигателя. При необходимости оставить лампы включенными выключите и включите габаритные огни переключателем фар на рулевой колонке после остановки двигателя.

Функция задержки выключения фар (при наличии)

При переводе кнопки ENGINE START/STOP (запуска/остановки двигателя) в положение «ACC» (Доп. оборудование) или «OFF» (Выкл.) с включенными («ON») передними фарами передние фары (и/или габаритные фонари) будут продолжать гореть в течение примерно 5 минут. Однако если открыть и закрыть дверь водителя, то передние фары (и (или) габаритные огни) выключатся через 15 секунд.

Передние фары (и (или) габаритные огни) можно выключить, дважды нажав кнопку блокировки на передатчике (или интеллектуальном ключе) или переведя переключатель освещения в положение «OFF» (Выкл.) или «AUTO» (Авто). При этом, если включить переключатель освещения в положение «AUTO» (Авто), когда на улице темно, то передние фары не выключатся.

Функцию «Headlamp Delay» (Задержка отключения передних фар) можно активировать или деактивировать в режиме «User Settings» (Пользовательские настройки) на ЖК-дисплее. Подробнее см. в разделе "ЖК-дисплей" на странице 4–87. Если ваш автомобиль оснащен дополнительной

системой навигации, см. подробные сведения в поставляемом отдельно руководстве по информационно-развлекательной системе.

* Примечание

При выходе водителя через другие двери (кроме водительской) функция экономии аккумулятора не сработает, и функция задержки выключения передних фар не выполнит автоматическое выключение («OFF»).

Это может привести к разрядке аккумулятора. Во избежание разрядки аккумулятора перед выходом из автомобиля выключите фары вручную с помощью переключателя фар.

Функция приветственной подсветки фарами (при наличии)

Если лампы головных фар включены (переключатель освещения находится в положении головного или автоматического освещения), а все двери (включая крышку багажника) закрыты и заблокированы, лампы головных и габаритных огней включаются на 15 секунд при выполнении любого из следующих действий. Если в это время снова нажать кнопку отпирания дверей или кнопку запираания дверей на передатчике или интеллек-

туальном ключе, фары сразу же погаснут.

Дневные ходовые огни (DRL)

Дневные ходовые огни (DRL) предназначены для улучшения видимости автомобиля спереди в дневное время.

Дневные ходовые огни очень полезны в различных дорожных условиях и особенно в период после восхода и перед заходом солнца.

Дневные ходовые огни отключаются в следующих случаях:

- Переключатель головных фар в положении «Вкл.».
- Двигатель заглушен.
- Передние противотуманные фары включены. (при наличии)
- Автомобиль поставлен на стояночный тормоз.

Изменение направления движения (для Европы)

Фары ближнего света имеют асимметричное распределение света. В странах с противоположным направлением движения они будут ослеплять водителей встречных автомобилей. Для предотвращения ослепления по правилам ЕСЕ необходимо выполнить некоторые действия (например, использовать систему автоматического изменения, нанести клейкую пленку,

направлять свет вниз). Конструкция этих фар предотвращает ослепление водителей встречных автомобилей. Поэтому вам не нужно регулировать фары в стране с противоположным направлением движения.

Управление освещением

У переключателя освещения есть положение работы фар головного света и положение работы габаритных огней.

Для управления фарами поверните кнопку на конце рычага в одно из следующих положений:

1. Положение «OFF» (Выкл.)
2. Положение автоматического освещения (*при наличии*)
3. Передние и задние габаритные огни
4. Положение фар головного света

Передние и задние габаритные огни

Тип А



Тип В

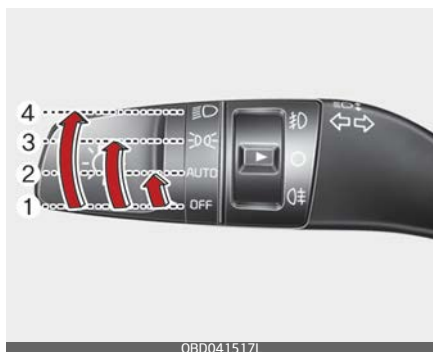

Тип А



Тип В



Если переключатель наружного освещения находится в положении

габаритных огней, включаются передние и задние габаритные огни, а также лампа освещения номерного знака.

Передние фары

Тип А



OBD041555L

Тип В



OBD041521L

Когда переключатель освещения находится в положении работы головных фар, горят головные фары, задние габаритные огни, фонарь освещения номерного знака и лампа подсветки приборной панели.

* Примечание

Для включения фар головного света переключатель зажигания или кнопка «ENGINE START/STOP» (Запуск/остановка двигателя) должна находиться в положении «ON» (Вкл.).

Автоматический датчик освещенности (при наличии)

Тип А

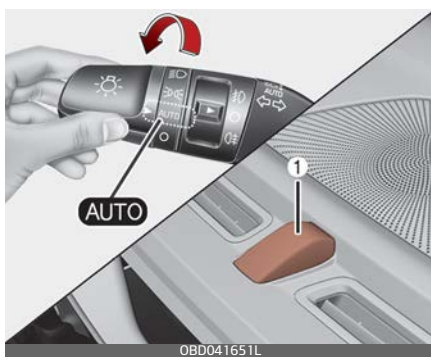

OBD041651L

Тип В

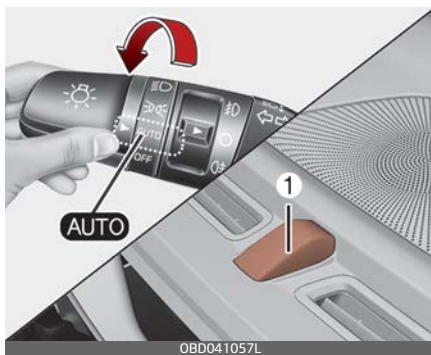

OBD041057L

Если переключатель освещения установлен в положение «AUTO», задние габаритные огни и перед-

ние фары будут автоматически включаться или выключаться в зависимости от количества света снаружи транспортного средства.

⚠ Предостережение

- В целях обеспечения более эффективной работы системы автоматического освещения не закрывайте датчик (1), расположенный на приборной панели.
- Не используйте для очистки датчика средство для очистки стекол. Оно может оставить тонкую пленку, которая нарушит работу датчика.
- Тонировка или нанесение других видов металлических покрытий на *лобовое стекло* вашего автомобиля может нарушить правильную работу системы автоматического освещения.

Использование дальнего света



Тип А



Тип В

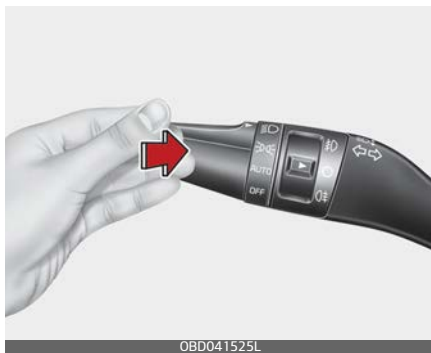

Для включения дальнего света фар:

- Нажмите рычаг от себя. Рычаг вернется в исходное положение. При включении фар дальнего света загорится соответствующая сигнальная лампа.

⚠ Предупреждение

Не включайте фары дальнего света во время движения в потоке машин. Это может ограничить обзор водителей других автомобилей.

Для мигания дальним светом:

- Потяните рычаг на себя.

Тип А



OBD041650L

Тип В



OBD041523L

После отпускания рычаг вернется в исходное положение (ближний свет). Для использования функции мигания включение переключателя фар головного света не требуется.

Использование указателей поворота и смены полосы движения

Тип А

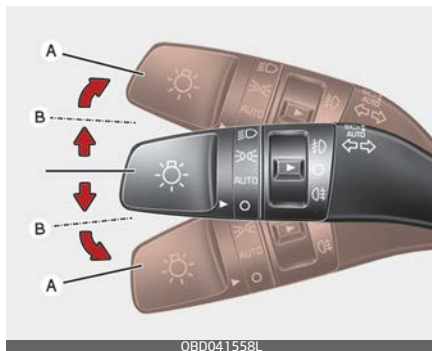

OBD041558L

Тип В

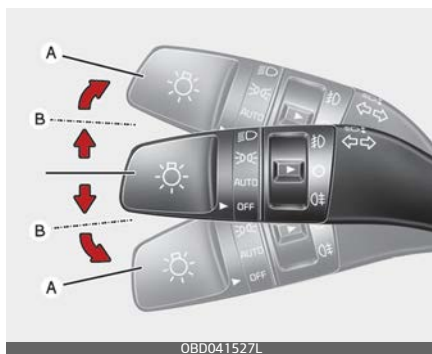

OBD041527L

Для работы указателей поворота необходимо перевести замок зажигания или кнопку «ENGINE START/STOP» (запуска/остановки двигателя) в положение «ON» (Вкл.).

Включение указателей поворота:

- Переместите рычаг вверх или вниз (А).

При включении указателя поворота на приборной панели загорается зеленая стрелка,

которая автоматически выключается после выполнения поворота. Если она продолжает мигать после выполнения поворота, вручную переместите рычаг в положение выключения.

Включение указателей смены полосы движения:

- Слегка поверните рычаг включения указателей поворота и удерживайте его в положении (B). При отпускании рычага он вернется в положение выключения.

Если индикатор поворота постоянно горит, не мигает или мигает с ненормальной частотой, возможно одна из ламп указателей поворота перегорела, и ее необходимо заменить.

Функция смены полосы движения одним касанием

Чтобы включить функцию кратковременного сигнала о смене полосы одним касанием, немного переместите рычаг включения указателей поворота, а затем отпустите его. Сигналы о смене полосы мигнут 3, 5 или 7 раз.

Можно включить или отключить функцию включения указателей смены полосы движения одним касанием, а также выбрать количество включений (3, 5 или 7) в меню «User Settings» (Настройки пользователя) → «Lights» (Приборы освеще-

щения) → «One Touch Turn signal» (Функция включения указателей поворота одним касанием).

*** Примечание**

Если индикатор мигает слишком быстро или слишком медленно, возможно, перегорела лампа или плохо работает контакт в цепи.

Использование передней противотуманной фары $\neq \text{D}$ (при наличии)

Противотуманные фары предназначены для улучшения видимости в условиях тумана, дождя, снега и пр.

Тип А



Тип В



OBD041530L

Противотуманные фары включаются, когда после включения головных фар включается переключатель противотуманных фар (1).

Выключение противотуманных фар:

- Поверните переключатель освещения (1) в положение «Вкл.».

⚠ Предостережение

Во время работы противотуманные фары потребляют большое количество электроэнергии автомобиля. Используйте противотуманные фары только в условиях плохой видимости.

Использование задней противотуманной фары (при наличии)

Тип А



OBD041649L

Тип В



OBD041560L

Для включения задних противотуманных фар переведите переключатель задних противотуманных фар (1) в положение «ON» (Вкл.), когда передние фары включены.

Также для включения задних противотуманных фар при включенных передних противотуманных фарах (при наличии) переведите переключатель передних фар в положение «parklight» (Стояночные огни) и затем переведите переключатель

чатель задних противотуманных фар в положение «Вкл.».

Выключение задних противотуманных фар:

- Снова поверните переключатель задних противотуманных фонарей во включенное положение.

Функция автоматического переключения фар дальнего света (НВА) (при наличии)

Функция автоматического переключения фар дальнего света — это система, которая автоматически регулирует дальность света фар (переключает режимы ближнего и дальнего света фар) в зависимости от яркости света от других автомобилей и дорожных условий.



0BD04 1529L

Параметры функций

Водитель может активировать функцию автоматического переключения фар (НВА), переключив переключатель зажигания или кнопку ENGINE START/STOP

(Запуск/остановка двигателя) в положение «ON» (Вкл.) и выбрав: «User Settings» (Установки) → «Lights» (Освещение) → «High Beam Assist» (Автоматическое переключение фар дальнего света). Если отключить этот параметр, система автоматического переключения фар дальнего света не будет работать.

Выбранные настройки системы автоматического переключения фар дальнего света сохраняются при перезапуске двигателя.

Условия эксплуатации

1. Установите переключатель освещения в положение «AUTO» (Автоматический режим).
2. Для включения фар дальнего света переместите переключатель сигнала поворота от себя.
3. Индикаторная лампа  системы автоматического переключения фар дальнего света включится.
4. Система автоматического переключения фар дальнего света включится, когда скорость автомобиля будет выше 40 км/ч (25 миль/ч).
 - 1) При перемещении рычага управления фарами от себя во время работы системы автоматического переключения фар дальнего света система будет выключена и фары дальнего

света будут светить непрерывно.

- 2) Если переключатель потянуть на себя, когда дальний свет выключен, то он снова включится без *отмены* автоматического переключения фар дальнего света. Когда вы отпустите переключатель, рычаг переместится в среднее положение, и дальний свет фар выключится.
- 3) Если переключатель потянуть на себя, когда дальний свет включен с помощью функции автоматического переключения фар дальнего света, то снова включится ближний свет, а функция автоматического переключения фар дальнего света выключится.
- 4) Если переключатель света находится в положении фар дальнего света (☰D), система автоматического переключения фар дальнего света выключится автоматически и фары ближнего света будут светить непрерывно.

При работе функции автоматического переключения фар дальнего света фары с дальнего света переключаются на ближний при указанных далее условиях.

- При обнаружении включенных фар у движущегося навстречу транспортного средства.

- При обнаружении включенных задних габаритных огней движущегося впереди транспортного средства.
- Если обнаружена передняя фара или задний фонарь мотоцикла/велосипеда.
- Когда освещенность снаружи достаточно яркая и дальний свет не нужен.
- При обнаружении наличия уличного освещения или другого освещения.
- При установке переключателя света в другое положение, кроме AUTO;
- При выключении системы автоматического переключения фар дальнего света.
- Когда скорость автомобиля ниже 30 км/ч (19 миль/ч).

Предупреждающие световой сигнал и сообщение

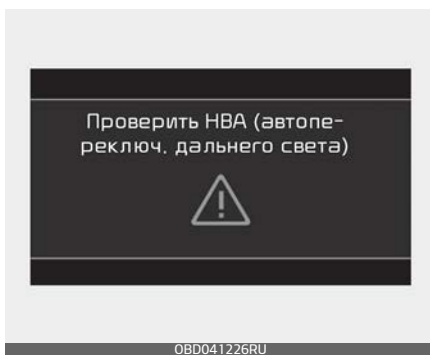

Если система автоматического переключения фар дальнего света не работает должным образом, на

несколько секунд отобразится предупреждение. После того как сообщение исчезнет, загорится главная сигнальная лампа (⚠).

Рекомендуется проверить работу функции автомобиля у официального дилера Kia или в партнерской сервисной компании.

⚠ Предостережение

Функция может работать неправильно в указанных ниже случаях.

1. Когда свет от встречного или движущегося впереди автомобиля тусклый. Возможные примеры:
 - Когда фары встречного автомобиля или габаритные огни движущегося впереди автомобиля покрыты грязью, снегом или водой
 - Когда у встречного автомобиля выключены основные фары, а включены противотуманные фары.
2. При влиянии внешних условий на работу функции автоматического переключения фар дальнего света. Возможные примеры:
 - Если фары автомобиля были повреждены или неправильно отремонтированы
 - Если фары автомобиля неправильно направлены
 - При движении по узкой извилистой или неровной дороге

- При движении в гору или под гору
- Когда только часть движущегося впереди транспортного средства видна на перекрестке или извилистой дороге
- При наличии светофора, отражающего свет знака, мигающего знака или зеркальной поверхности
- При плохих дорожных условиях, например, при мокрой или покрытой снегом дороге
- Когда транспортное средство внезапно появляется из-за поворота
- Когда транспортное средство наклонено из-за спущенной *шины* или при буксировке
- Когда горит контрольная лампа системы удержания полосы (LKA)
- Если свет фар встречного или движущегося впереди транспортного средства не виден из-за выхлопных газов, дыма, тумана, снега и т. д.

Если лобовое стекло покрыто инородными веществами, таким как лед, пыль, капли тумана, или повреждено

3. В условиях плохой видимости впереди. Возможные примеры:
 - Когда фары встречного или движущегося впереди автомобиля не распознаются из-за плохой видимости на улице

(смог, дым, пыль, туман, сильный дождь, снег и т. п.)

- В условиях плохой видимости через *лобовое стекло*

Предупреждение

- Функция может не работать около 15 секунд после запуска автомобиля, инициализации или перезагрузки системы передней камеры автомобиля.
- Не пытайтесь разбирать камеру переднего вида без помощи технического специалиста официального дилера Kia/партнера по обслуживанию.
- Если камера переднего вида была снята по какой-либо причине, необходимо выполнить повторную калибровку функции. Рекомендуется проверить работу функции у официального дилера Kia или в партнерской сервисной компании.
- В случае замены лобового стекла автомобиля вероятно, потребуется выполнить повторную калибровку камеры переднего вид. В этом случае необходимо провести осмотр автомобиля и повторную калибровку функции у официального дилера Kia или в партнерской сервисной компании.
- Избегайте попадания воды в устройство функции автоматического переключения фар

дальнего света; не удаляйте и не допускайте повреждения компонентов системы автоматического переключения фар дальнего света.

- Не располагайте на амортизирующей накладке предметы, которые отражают свет, такие как зеркала, белая бумага и т. д. Функция может работать неправильно при попадании на датчик отраженного солнечного света.
- Иногда система автоматического переключения фар дальнего света может не работать должным образом. Эта функция предназначена только для вашего удобства. Водитель несет ответственность за методы безопасного вождения и должен постоянно следить за ситуацией на дороге в целях обеспечения безопасности.
- Если функция работает неправильно, выполняйте переключение между дальним и ближним светом вручную.

Регулятор угла наклона головных фар



Чтобы отрегулировать уровень света фар в зависимости от числа пассажиров и веса груза в багажном отделении, поверните переключатель выравнивания света.

Чем выше номер положения переключателя, тем ниже уровень света фар. Всегда поддерживайте правильное положение выравнивания света фар, иначе фары могут ослепить других участников дорожного движения.

Ниже приведены примеры правильных настроек переключателя. Для условий нагрузки, которые отличаются от перечисленных ниже, отрегулируйте положение переключателя таким образом, чтобы уровень света был наиболее близким к условиям, полученным в соответствии со списком.

Условия нагрузки	Положение переключателя
Driver Only (Только для водителя)	0
Водитель + передний пассажир	0
Все пассажиры (включая водителя)	1
Все пассажиры (включая водителя) + максимально допустимая нагрузка	2
Водитель + максимально допустимая нагрузка	3

Стеклоочистители и стеклоомыватели

Стеклоочистители и стеклоомыватели предназначены для удаления посторонних веществ с лобового и заднего стекла и обеспечения видимости.

Передние — тип А

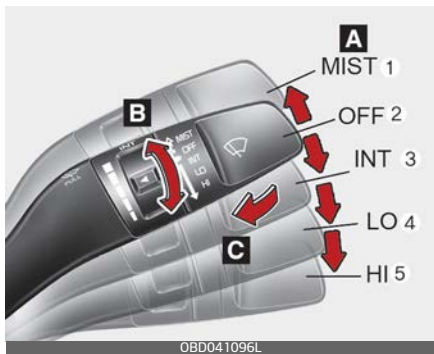

Передние — тип В

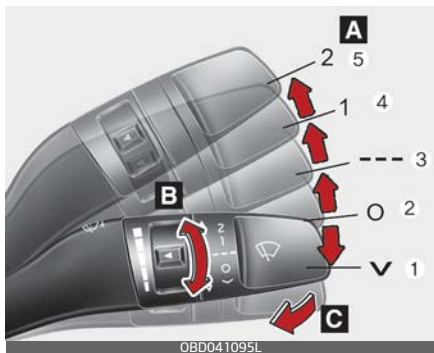

Сзади, 5-дверный автомобиль — тип А

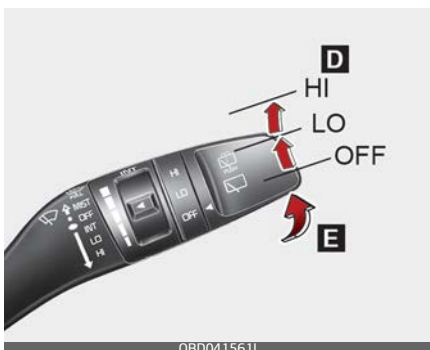

Сзади, 5-дверный автомобиль — тип В

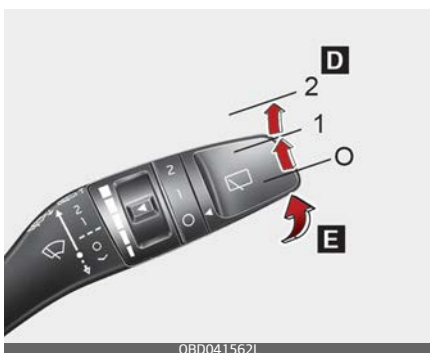

А: Управление скоростью стеклоочистителя (спереди)

1. MIST/V: разовый цикл
2. OFF/O: выключено
3. INT/---: прерывистая работа
4. LO/1: низкая скорость стеклоочистителя
5. HI/2: высокая скорость стеклоочистителя

В: регулировка времени прерывистой работы стеклоочистителя / автоматическое управление регулировкой времени работы стеклоочистителя

С: Очистка короткими движениями (спереди)

D: Регулировка заднего стеклоочистителя/стеклоомывателя*

- 2/HI — непрерывная очистка
- 1/LO — прерывистая очистка
- 0/OFF — выкл

E: Очистка короткими движениями (сзади)*

*: при наличии

* Примечание

При наличии толстого слоя снега или льда на ветровом стекле перед использованием стеклоочистителей для обеспечения их работы в нормальном режиме включите обогреватель примерно на 10 минут или до тех пор, пока снег и/или лед не будут удалены. Если не удалить снег и (или) лед перед использованием стеклоочистителя и омывателя, это может привести к повреждению системы стеклоочистителя и омывателя.

Работа стеклоомывателей лобового стекла (передних)

Тип А

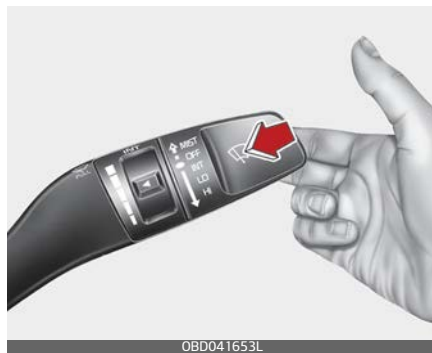

Тип В

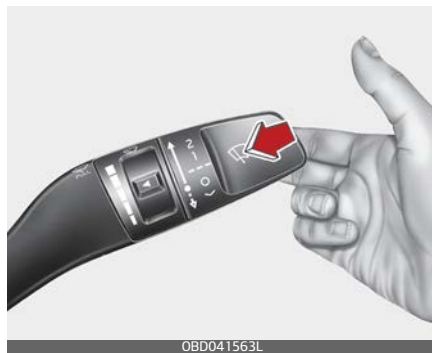

1. Переведите переключатель скорости стеклоомывателя в положение «OFF» (Выкл.) (0).
2. Слегка потяните рычаг на себя, чтобы распылить омывающую жидкость на лобовое стекло и запустить 1–3 цикла работы стеклоочистителей. Используйте эту функцию, когда лобовое стекло загрязнено. Разбрызгивание и работа стеклоочистителя

будут продолжаться, пока вы не отпустите рычаг.

Если стеклоомыватель не работает, проверьте уровень омывающей жидкости. Если уровень жидкости недостаточный, необходимо добавить соответствующую неабразивную жидкость для омывания лобового стекла в бачок стеклоомывателя.

Заливная горловина бачка расположена в передней части моторного отсека со стороны пассажира.

⚠ Предостережение

Для предотвращения возможного повреждения насоса стеклоомывателя не включайте стеклоомыватель, если бачок для жидкости пуст.

⚠ Предупреждение

Не пользуйтесь стеклоомывателем при отрицательных температурах без предварительного обогрева лобового стекла: водный раствор может замерзнуть на лобовом стекле и будет мешать обзору.

⚠ Предостережение

- Для предотвращения возможного повреждения стеклоочистителей и стеклоомывателей не включайте стеклоочистители при сухом лобовом стекле.
- Для предотвращения повреждения щеток стеклоочистителей не используйте при их чистке или обработке близлежащих участков бензин, керосин, растворитель для краски или другие растворители.
- Для предотвращения повреждения рычагов стеклоочистителей и других компонентов не пытайтесь двигать стеклоочистители вручную.
- Во избежание потенциального повреждения системы стеклоочистителя и омывателя в зимний сезон и в холодную погоду следует использовать незамерзающую жидкость омывателя.

Переключатель стеклоочистителя и стеклоомывателя заднего стекла (при наличии)

Тип А

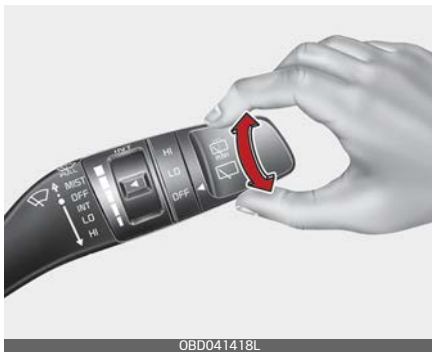

OBDO41418L

Тип В

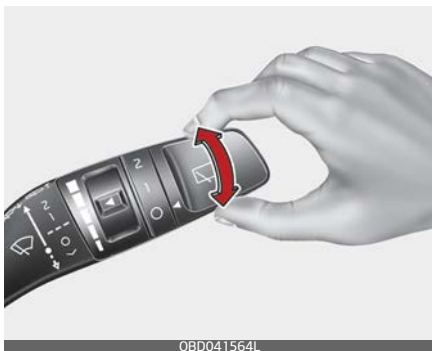

OBDO41564L

Переключатель стеклоочистителя и стеклоомывателя заднего стекла расположен на конце рычага с переключателем стеклоочистителя и стеклоомывателя. Поверните переключатель в требуемое положение для работы заднего стеклоочистителя и стеклоомывателя.

HI / 2 - обычный режим работы стеклоочистителя

LO/1 — работа стеклоочистителя с большим интервалом

OFF/O - стеклоочистители не работают

Если отодвинуть рычаг от себя, будет разбрызгана жидкость для заднего стеклоомывателя, а задние стеклоочистители сделают 1~3 цикла. Разбрызгивание и работа стеклоочистителя будут продолжаться, пока вы не отпустите рычаг.

Форсунки стеклоомывателя с подогревом (при наличии)

Функция подогрева форсунок стеклоомывателя размораживает форсунки стеклоомывателя в морозную погоду.

Подогрев форсунок стеклоомывателя будет включаться и выключаться автоматически при включенном *переключателе зажигания* или кнопке «ENGINE START/STOP» (Запуск/остановка двигателя) или при работающем двигателе в следующих условиях:

- Включается («ON»), если температура окружающего воздуха будет опускаться ниже 5 °С, и выключается в случае повышения температуры выше 10 °С.
- Размораживание жидкости стеклоомывателя при включенном зажигании может происходить медленнее, чем

размораживание при работающем двигателе.

- При включенном зажигании система автоматически выключится после 20 минут работы, чтобы предотвратить возможный разряд аккумуляторной батареи.
- При работающем двигателе жидкость стеклоомывателя разморозится в течение 5–10 минут.
- Если двигатель был запущен в рабочем диапазоне температур, подогреватель форсунок стеклоомывателя продолжит работу по истечении 20 минут.

* Примечание

При более низких температурах подогреватель форсунок стеклоомывателя может работать некорректно.

- Жидкость в бачке стеклоомывателя замерзла.
- Датчик температуры окружающего воздуха не работает.

Внутреннее освещение

Этот автомобиль оснащен различными лампами освещения салона.

⚠ Предостережение

Не используйте освещение салона в течение длительного времени при выключенном двигателе.

Это может привести к разрядке аккумуляторной батареи.

⚠ Предупреждение

Не используйте освещение салона при движении в темноте. При включенном внутреннем освещении ухудшается видимость, что может привести к аварии.

Лампа подсветки карты

Тип А

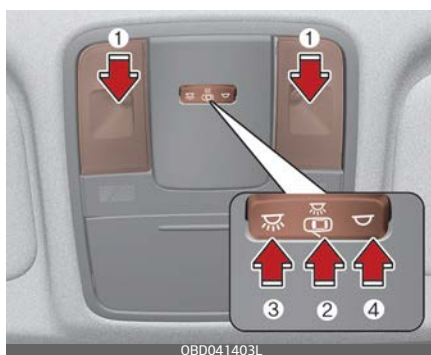

Тип В

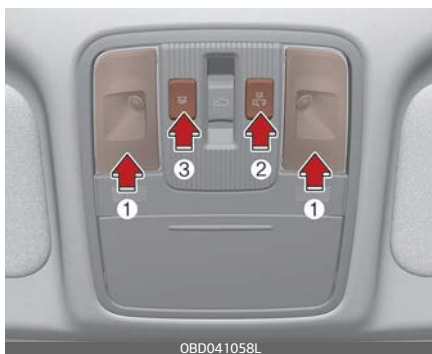

- Чтобы включить лампу подсветки карты, нажмите рассеиватель (1).
Чтобы выключить лампу подсветки карты, снова нажмите рассеиватель (1).
-  (2): режим «DOOR» (Дверь)
 - Лампа подсветки карты и лампа внутреннего освещения включаются, когда открывается дверь. Лампы гаснут примерно через 30 секунд.
 - Лампа подсветки карты и лампа внутреннего освещения загораются примерно на 30 секунд, когда двери отпираются с помощью интеллектуального ключа, при условии, что двери не были открыты.
 - Лампа подсветки карты и лампа внутреннего освещения остаются включенными приблизительно 10 минут, если дверь открыта, когда замок зажигания или кнопка «ENGINE START/STOP» (запуска/оста-

- новки двигателя) находятся в положении «ACC» (Доп. устройства) или «OFF» (Выкл.).
- Лампа подсветки карты и лампа внутреннего освещения продолжают гореть, если дверь открыта, когда замок зажигания или кнопка «ENGINE START/STOP» (запуска/остановки двигателя) находятся в положении «ON» (Вкл.).
- Лампа подсветки карты и лампа внутреннего освещения сразу погаснут, если перевести замок зажигания или кнопку «ENGINE START/STOP» (запуска/остановки двигателя) в положение «ON» (Вкл.) или запереть все двери.
- Чтобы выключить режим «Дверь», нажмите на кнопку этого режима (2) еще раз (не в нажатом положении).
-  (3): Нажмите на этот переключатель, чтобы включить передние лампы подсветки карты.
-  (4): Нажмите на этот переключатель, чтобы выключить передние лампы подсветки карты.

* Примечание

Режимы «Дверь» и «Салон» нельзя выбрать одновременно.

Лампа внутреннего освещения



- ☀️: Лампа все время включена.

Лампа подсветки багажного отделения



Лампа подсветки багажного отделения загорается при открывании двери багажного отделения.

⚠ Предостережение

Лампа освещения багажного отделения горит, пока крышка/дверца открыта. Чтобы избежать излишней утечки из системы зарядки, полностью закрывайте крышку/дверцу багажного отделения после

завершения использования багажного отделения.

Лампа подсветки зеркала в солнцезащитном козырьке (при наличии)



- ☀️: Лампа включается при нажатии этой кнопки.
- : Лампа выключается при нажатии этой кнопки.

⚠ Предостережение

Лампа подсветки зеркала в солнцезащитном козырьке
Когда лампа подсветки зеркала в солнцезащитном козырьке не используется, необходимо всегда отключать выключатель. Если закрыть солнцезащитный козырек, не выключив лампу, возможна разрядка аккумулятора или повреждение солнцезащитного козырька.

Лампа перчаточного ящика (при наличии)

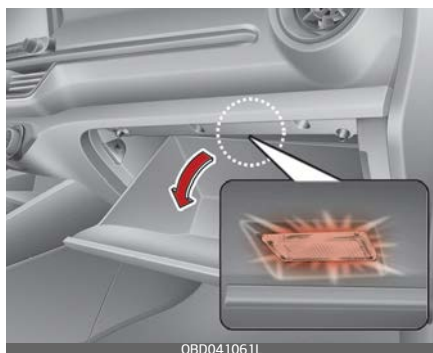

Лампа освещения перчаточного ящика загорается при его открытии.

⚠ Предостережение

Чтобы избежать излишней утечки из системы зарядки, полностью закрывайте перчаточный ящик после завершения использования перчаточного ящика.

Система климат-контроля

Система климат-контроля работает в режиме охлаждения или обогрева для обеспечения приятной температуры воздуха в салоне автомобиля.



Работа системы

Вентиляция

1. Установите переключатель выбора режима в положение .
2. Выберите забор свежего (наружного) воздуха.
3. Установите регулятор температуры в нужное положение.
4. Установите регулятор скорости вентилятора на нужную скорость.

Обогрев

1. Установите переключатель выбора режима в положение .
2. Выберите забор свежего (наружного) воздуха.
3. Установите регулятор температуры в нужное положение.
4. Установите регулятор скорости вентилятора на нужную скорость.
5. Если необходимо обогрев с сушкой, включите систему кондиционирования.

- Если начинает запотевать лобовое стекло, выберите режим  или .

Советы по эксплуатации

- Для предотвращения попадания в салон пыли или неприятных запахов через систему вентиляции временно установите переключатель режимов подачи воздуха в положение рециркуляции. Для сохранения свежести воздуха в салоне обязательно верните переключатель в положение подачи свежего воздуха после преодоления задымленного или запыленного участка пути. Это позволит поддержать комфорт в салоне и бодрое состояние водителя.
- Забор воздуха для системы отопления и охлаждения осуществляется через решетку, расположенную непосредственно под лобовым стеклом. Следите за тем, чтобы она не была закрыта листьями, снегом, льдом и т. п.
- Во избежание запотевания лобового стекла внутри выполните следующее.
 - Установите регулятор забора воздуха в положение свежего воздуха и выберите нужный режим работы вентилятора.
 - Включите систему кондиционирования воздуха и установите нужную температуру.

Кондиционирование воздуха (A/C)

Все системы кондиционирования Kia управляются хладагентом R-134a.

1. Запустите автомобиль. Нажмите кнопку «A/C» (Кондиционер).
2. Установите переключатель выбора режима в положение .
3. Установите регулятор воздухозаборника в положение забора внешнего воздуха или в положение рециркуляции.
4. С помощью соответствующих регуляторов установите нужную скорость вентилятора и комфортную температуру.

Предостережение

Неумеренное использование функции кондиционирования воздуха

В ходе использования системы кондиционирования воздуха внимательно следите за показаниями датчика температуры при езде в гору или плотном транспортном потоке, когда температура наружного воздуха высокая. Работа системы кондиционирования может привести к перегреву автомобиля. Если индикатор температуры указывает на перегрев автомобиля, нагнетающий вентилятор можно оставить включенным,

но систему кондиционирования воздуха нужно выключить.

▲ Предостережение

Используйте систему кондиционирования воздуха только при закрытых окнах и люка в крыше, чтобы не допустить образования конденсата в автомобиле, который может повредить электрические компоненты.

Полезные советы по эксплуатации системы кондиционирования

- Если автомобиль был припаркован под прямыми солнечными лучами в жаркую погоду, откройте на короткое время окна для выпуска горячего воздуха из салона наружу.
- Чтобы уменьшить образование конденсата на внутренней стороне окон в дождливые и влажные дни, снизьте влажность в салоне автомобиля, включив систему кондиционирования воздуха.
- При работе системы кондиционирования воздуха иногда может наблюдаться незначительное изменение мощности автомобиля, вызванное включением компрессора системы. Это является нормальным режимом работы системы.
- Для поддержания максимальной производительности системы кондиционирования воздуха включайте ее хотя бы на несколько минут в месяц.
- При использовании системы кондиционирования на земле под автомобилем со стороны пассажира можно обнаружить капли (или даже небольшие лужицы) чистой воды. Это является нормальным режимом работы системы.
- Эксплуатация системы кондиционирования воздуха в положении рециркуляции воздуха обеспечивает максимальное охлаждение, однако непрерывная работа в этом режиме может привести к застою воздуха в салоне автомобиля.
- В режиме охлаждения иногда можно заметить туманные потоки воздуха из-за быстрого охлаждения и влажности приточного воздуха. Это является нормальным режимом работы системы.

Воздушный фильтр системы климат-контроля

Воздушный фильтр системы климат-контроля, установленный за перчаточным ящиком, отфильтровывает пыль и другие загрязнения, поступающие в автомобиль из окружающей среды через систему

обогрева и кондиционирования воздуха.

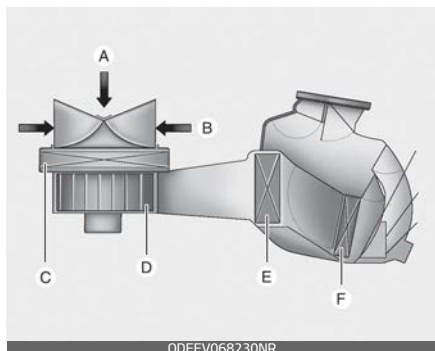

- A: наружный воздух
- B: рециркуляционный воздух
- C: воздушный фильтр системы климат-контроля
- D: вентилятор
- E: сердцевина испарителя
- F: сердцевина отопителя

Если пыль или другие загрязнения накапливаются в фильтре в течение определенного периода времени, поток воздуха из вентиляционных отверстий может уменьшиться. Это приведет к накоплению влаги на внутренней стороне лобового стекла, даже если для кондиционирования используется свежий (наружный) воздух. В этом случае следует заменить воздушный фильтр системы климат-контроля в специализированной мастерской. Kia рекомендует обратиться к официальному дилеру Kia

или партнерской сервисной компании.

* Примечание

- Замену фильтра необходимо производить в соответствии с графиком технического обслуживания. При работе автомобиля в тяжелых условиях, таких как пыльные дороги или бездорожье, необходимо чаще проверять и заменять воздушный фильтр кондиционера.
- В случае внезапного уменьшения потока воздуха следует провести осмотр системы в специализированной мастерской. Kia рекомендует обратиться к официальному дилеру Kia или партнерской сервисной компании.

Этикетка с информацией о хладагенте системы кондиционирования воздуха

Пример — тип A



Пример — тип В



* Реальный вид таблички с указанием хладагента системы кондиционирования воздуха в автомобиле может отличаться от изображенного на иллюстрации.

Ниже указаны символы и технические характеристики, используемые на табличке с указанием хладагента системы кондиционирования.

1. Классификация хладагента.
2. Количество хладагента
3. Классификация компрессорного масла
4. Предостережение
5. Пожароопасный хладагент
6. Обслуживание системы кондиционирования воздуха должен выполнять аттестованный технический специалист
7. Руководство по обслуживанию



Этикетка хладагента расположена на внутренней стороне капота.

Проверка количества хладагента в кондиционере и масла в компрессоре

При низком уровне хладагента производительность системы кондиционирования воздуха снижается. Чрезмерное количество хладагента также отрицательно сказывается на работе системы кондиционирования воздуха.

При каких-либо сбоях в работе следует провести осмотр системы в специализированной мастерской. Kia рекомендует обратиться к *официальному дилеру Kia* или партнерской сервисной компании.

⚠ Предупреждение

Масло и хладагент в системе кондиционирования воздуха находятся под очень большим давлением. При невыполнении надлежащего сервисного обслужи-

вания может произойти взрыв. Для сокращения риска получения **СЕРЬЕЗНЫХ ТРАВМ ИЛИ ЛЕТАЛЬНОГО ИСХОДА** обслуживание системы кондиционирования воздуха должны проводить только квалифицированные технические специалисты Kia, имеющие соответствующую подготовку.

⚠ Предупреждение

Автомобили, оснащенные R-134a



Поскольку хладагент находится под очень высоким давлением, к обслуживанию системы кондиционирования воздуха должен допускаться только обученный и сертифицированный персонал. Важно использовать хладагент правильной марки и в соответствующем количестве. В противном случае возможно повреждение автомобиля и травмирование людей.

⚠ Предупреждение

Транспортные средства с хладагентом R-1234yf



Поскольку хладагент является воспламеняемым веществом и находится под высоким давлением, обслуживание системы кондиционирования воздуха должны проводить только квалифицированные технические специалисты, имеющие соответствующую подготовку. Важно использовать хладагент правильной марки и в соответствующем количестве.

Все хладагенты должны добавляться с помощью соответствующего оборудования.

Прямой контакт хладагентов с атмосферой является опасным как для человека, так и для окружающей среды.

Пренебрежение этими предупреждениями может привести к серьезным травмам.

Система климат-контроля с ручным управлением (при наличии)

Система климат-контроля с ручным управлением работает в режиме охлаждения или обогрева для обеспечения приятной температуры воздуха в салоне автомобиля.

Тип А



Тип В



1. Регулятор скорости вентилятора
2. Регулятор температуры
3. Кнопка кондиционера (при наличии)
4. Кнопка обогрева заднего стекла
5. Кнопка управления забором свежего воздуха
6. Регулятор выбора режима

⚠ Предостережение

Использование вентилятора в то время, когда замок зажигания или кнопка «ENGINE START/STOP» (запуск/остановка двигателя) находится в положении «Вкл.», может привести к разрядке аккумулятора. Вентилятором следует пользоваться при работающем двигателе.

Обогрев и кондиционирование воздуха



1. Запустите двигатель.
2. Выберите нужный режим.
Для повышения эффективности обогрева и охлаждения.
 - Обогрев:
 - Охлаждение:
3. Установите регулятор температуры в нужное положение.
4. Выберите забор свежего (наружного) воздуха.
5. Установите регулятор скорости вентилятора на нужную скорость.
При необходимости включите систему кондиционирования воздуха.

Выбор режима

Кнопка выбора режима управляет направлением потока воздуха через вентиляционную систему.



Воздух можно направить на пол, в выходы приборной панели или на лобовое стекло. Для представления положений направления воздуха «Face» (Лицо), «Bi-Level» (Двойной уровень), «Floor» (Пол), «Floor-Defrost» (Пол-разморозка) и «Defrost» (Разморозка) используются пять символов.

«Face-Level» (Уровень лица) (B, D, F)

Поток воздуха будет направлен на верхнюю часть тела и лицо. Кроме того, направление подачи воздуха можно менять с помощью настройки положения каждого вентиляционного отверстия.

Двухуровневый обдув (B, D, C, E, F)

Поток воздуха направляется в лицо и в нижнюю часть салона.

Уровень «Floor» (Пол) (A, C, D, E, F)

Основная часть воздуха направляется в нижнюю часть салона, а незначительное его количество подается на лобовое стекло, к обогревателям боковых стекол и к боковым вентиляторам.

Уровень «Floor-Defrost» (Пол-разморозка) (A, C, D, E, F)

Основная часть воздуха направляется в нижнюю часть салона и на лобовое стекло, а незначительное его количество подается к обогревателям боковых стекол и боковым вентиляторам.

Уровень «Defrost» (Разморозка) (A, D)

Основная часть воздуха направляется на лобовое стекло, а незначительное его количество подается к обогревателям боковых стекол и боковым вентиляторам.

Дефлекторы на приборной панели

Тип А

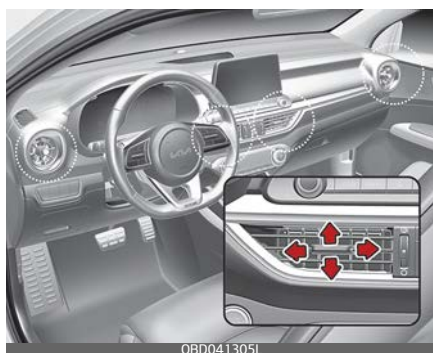

Тип В



- Тип А

Дефлекторы можно открыть или закрыть по отдельности с помощью

дискового переключателя. Чтобы перекрыть вентиляционное отверстие, поверните его вниз до упора. Можно также регулировать направление подачи воздуха, используя рычаг управления дефлектором, как показано на рисунке.

- Тип В

Дефлекторы можно открыть или закрыть по отдельности, поворачивая регулятор вправо или влево. Можно также регулировать направление подачи воздуха из этих дефлекторов, свободно перемещая регулятор в любом направлении.

Регулировка температуры

Регулятор температуры позволяет контролировать температуру воздуха, поступающего из вентиляционной системы.



Для изменения температуры воздуха в салоне поверните регулятор вправо, чтоб сделать воздух

теплее, или влево, чтобы сделать его холоднее.

Регулирование забора воздуха

С помощью регулятора забора свежего воздуха можно выбрать забор наружного (свежего) воздуха или режима рециркуляции.



Чтобы изменить положение регулятора забора воздуха, выполните следующие действия.

- Нажмите нужную кнопку управления

Положение рециркуляции воздуха



Индикаторная лампа на

кнопке загорается при выборе режима рециркуляции.

При выборе положения рециркуляции воздух из салона подается в систему отопления и нагревается или охлаждается в зависимости от выбранной функции.

Положение забора наружного (свежего) воздуха



Индикаторная лампа на

кнопке загорается при выборе режима рециркуляции. Индикаторная лампа на кнопке не горит при выборе режима забора наружного (свежего) воздуха. Когда выбрано положение забора наружного (свежего) воздуха, воздух поступает снаружи и нагревается или охлаждается в зависимости от выбранной функции.

*** Примечание**

Продолжительная эксплуатация обогревателя в положении рециркуляции воздуха (без использования кондиционера) может привести к запотеванию лобового стекла и боковых окон, а воздух внутри салона может стать спертым.

Кроме того, длительное использование кондиционера в режиме рециркуляции ведет к осушению воздуха в салоне.

⚠ Предупреждение

- Длительное использование системы климат-контроля в режиме рециркуляции может привести к увеличению влажности воздуха в салоне и, следова-

тельно, к запотеванию стекла и снижению видимости.

- Не спите в автомобиле с включенным кондиционером или системой отопления. Это может причинить серьезный вред здоровью или привести к смерти из-за понижения уровня кислорода и/или температуры тела.
- Длительное использование системы климат-контроля в режиме рециркуляции может вызывать сонливость или вялость и привести к потере управления автомобилем. Во время управления автомобилем регулятор режима должен как можно большее время находиться в положении забора наружного (свежего) воздуха.

Управление скоростью вентилятора

Регулятор скорости вентилятора позволяет регулировать скорость потока воздуха из системы вентиляции.

Вентилятор работает только тогда, когда замок зажигания или кнопка «ENGINE START/STOP» (запуска/остановки двигателя) находятся в положении «ON» (Вкл.).

- Чтобы изменить скорость вентилятора:
- Поверните регулятор вправо, чтобы увеличить скорость вен-

тилятора, или влево, чтобы уменьшить ее.



Выключение вентиляторов:

- Поверните регулятор скорости вентилятора в положение «0» (Выкл.).

Кондиционирование воздуха (A/C)



- Нажмите кнопку «A/C» (кондиционер), чтобы включить систему кондиционирования (загорится индикаторная лампа).
- Для того чтобы выключить систему кондиционирования, нажмите эту кнопку еще раз.

Система климат-контроля с автоматическим управлением (при наличии)

Автоматическая система климат-контроля работает в режиме охлаждения или обогрева для обеспечения приятной температуры воздуха в салоне автомобиля.



1. Регулятор температуры на стороне водителя
2. Кнопка «AUTO» (автоматическое управление)
3. Кнопка обогрева лобового стекла
4. Кнопка обогрева заднего стекла
5. Кнопка кондиционера
6. Кнопка управления забором свежего воздуха
7. Кнопка выключения вентилятора
8. Кнопка регулировки скорости вентилятора
9. Кнопка выбора режима
10. Регулятор температуры на стороне пассажира
11. Кнопка SYNC
12. Дисплей кондиционера

* Примечание

Использование вентилятора в то время, когда замок зажигания или кнопка «ENGINE START/STOP» (запуск/остановка двигателя) находится в положении «Вкл.», может привести к разрядке аккумулятора. Вентилятором следует пользоваться при работающем двигателе.

Обогрев и кондиционирование воздуха в автоматическом режиме

1. Нажмите кнопку «AUTO» (Авто). Управление режимами работы, скоростью вращения вентилятора, режимом подачи воздуха и работой системы кондиционирования будет осуществляться автоматически в соответствии с заданным значением температуры.



2. Установите регулятор температуры в нужное положение.



* Примечание

- Для включения автоматического режима работы нажмите любую из следующих кнопок или переключателей:
 - Кнопка выбора режима
 - Кнопка кондиционера
 - Кнопка обогрева лобового стекла (для того чтобы выключить функцию обогрева лобового стекла, нажмите кнопку еще раз). На информационном дисплее вновь появится надпись «AUTO» (Автоматический режим).

- Регулятор скорости вентилятора

Управление выбранной функцией будет осуществляться вручную, в то время как остальные функции продолжают работу в автоматическом режиме.

- Для удобства и повышения эффективности работы системы климат-контроля пользуйтесь кнопкой «AUTO» (Авто) и устанавливайте температуру 22 °C (72 °F).

* Примечание

В целях обеспечения более эффективного управления системой обогрева и охлаждения не закрывайте датчик, расположенный на приборной панели.



Обогрев и кондиционирование воздуха в ручном режиме

Управление системой обогрева и охлаждения воздуха может осуществляться также в ручном режиме при помощи кнопок (кроме кнопки AUTO).





В этом случае система работает последовательно в соответствии с порядком нажатия кнопок.

1. Запустите автомобиль.

2. Выберите нужный режим.

Для повышения эффективности обогрева и охлаждения.

- Обогрев: 
- Охлаждение: 

3. Установите регулятор температуры в нужное положение.

4. Выберите забор свежего (наружного) воздуха.

5. Установите регулятор скорости вентилятора на нужную скорость.

При необходимости включите систему кондиционирования воздуха.

Для перехода в полностью автоматический режим работы нажмите кнопку «АУТО» (Автоматический).

Выбор режима

Кнопка выбора режима управляет направлением потока воздуха через вентиляционную систему.



Режимы работы выпускных вентиляционных отверстий переключаются в следующей последовательности:



«Face-Level» (Уровень лица) (B, D, F)

Поток воздуха будет направлен на верхнюю часть тела и лицо. Кроме того, направление подачи воздуха можно менять с помощью настройки положения каждого вентиляционного отверстия.

Двухуровневый обдув (B, D, C, E, F)

Поток воздуха направляется в лицо и в нижнюю часть салона.

Уровень «Floor» (Пол) (A, C, D, E, F)

Основная часть воздуха направляется в нижнюю часть салона, а незначительное его количество подается на лобовое стекло, к обогревателям боковых стекол и к боковым вентиляторам.

Уровень «Floor-Defrost» (Пол-разморозка) (A, C, D, E, F)

Основная часть воздуха направляется в нижнюю часть салона и на лобовое стекло, а незначительное его количество подается к обогревателям боковых стекол и боковым вентилятором.

Режим обогрева стекла



При выборе режима обогрева стекла автоматически устанавливаются следующие настройки:

Особенности автомобиля

- Включится система кондиционирования воздуха.
- Будет выбран наружный (свежий) воздух.
- Будет установлена высокая скорость вентилятора.

Чтобы выключить режим обогрева стекла, снова нажмите кнопку режима или кнопку обогрева стекла или нажмите кнопку «AUTO» (Автоматически).

Дефлекторы на приборной панели

Тип А

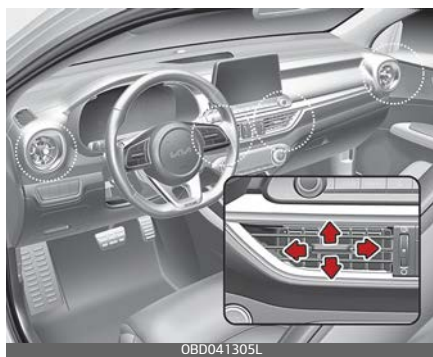

Тип В



Система климат-контроля с автоматическим управлением



- Тип А

Дефлекторы можно открыть или закрыть по отдельности с помощью дискового переключателя. Чтобы перекрыть вентиляционное отверстие, поверните его вниз до упора. Можно также регулировать направление подачи воздуха, используя рычаг управления дефлектором, как показано на рисунке.

- Тип В

Дефлекторы можно открыть или закрыть по отдельности, поворачивая регулятор вправо или влево. Можно также регулировать направление подачи воздуха из этих дефлекторов, свободно перемещая регулятор в любом направлении.

Регулировка температуры



Для увеличения температуры до максимальной (HI) поворачивайте рукоятку по часовой стрелке.

Для уменьшения температуры до минимальной (Lo) поворачивайте рукоятку против часовой стрелки.

При повороте рукоятки температура будет увеличиваться или уменьшаться с шагом 0,5 °С. При установке минимального уровня температуры система кондиционирования будет работать постоянно.

Параллельное регулирование температуры на стороне водителя и пассажира



1. Для регулирования температуры на стороне водителя и пассажира нажмите кнопку «SYNC». На стороне пассажира будет задана такая же температура, как и на стороне водителя.
2. Поверните ручку регулятора температуры на стороне водителя. Температура на сторонах водителя и пассажира будет меняться одинаково.
3. При включении системы подогрева сидений заднего ряда настройки температуры и скорости вращения вентилятора будут совпадать с настройками первого ряда.

Индивидуальное регулирование температуры на стороне водителя и пассажира

1. Для индивидуального регулирования температуры на стороне водителя и пассажира нажмите кнопку «SYNC» еще раз. Индикатор на кнопке погаснет.

2. Настройте температуру со стороны водителя с помощью соответствующего регулятора.
3. Настройте температуру со стороны пассажира с помощью соответствующего регулятора.

Перевод температур (°C ↔ °F)

Чтобы переключиться между градусами по шкале Цельсия и Фаренгейта, выполните следующие действия; нажмите кнопку «OFF» (Выкл.) и, не отпуская ее, нажмите кнопку «AUTO» (Авто) как минимум на 3 секунды. Способ вывода значений температуры на дисплей сменится со шкалы Цельсия на шкалу Фаренгейта или наоборот.

Регулирование забора воздуха

С помощью этого регулятора можно выбрать забор наружного (свежего) воздуха или режима рециркуляции.



Чтобы изменить режим:

- Нажмите нужную кнопку управления.

Положение рециркуляции воздуха



При выборе положения рециркуляции воздух из салона подается в систему отопления и нагревается или охлаждается в зависимости от выбранной функции.

Положение забора наружного (свежего) воздуха



Когда выбрано положение забора наружного (свежего) воздуха, воздух поступает снаружи и нагревается или охлаждается в зависимости от выбранной функции.

*** Примечание**

Длительная эксплуатация обогревателя в положении рециркуляции воздуха (без использования кондиционера) может привести к запотеванию лобового стекла и боковых окон, а воздух внутри салона может стать спертым.

Кроме того, длительное использование кондиционера в режиме рециркуляции ведет к осушению воздуха в салоне.

⚠ Предупреждение

- Длительное использование системы климат-контроля в режиме рециркуляции может привести к увеличению влажности воздуха в салоне и, следовательно, к запотеванию стекла и снижению видимости.
- Не спите в автомобиле с включенным кондиционером или системой отопления. Это может причинить серьезный вред здоровью или привести к смерти из-за понижения уровня кислорода и/или температуры тела.
- Длительное использование системы климат-контроля в режиме рециркуляции может вызывать сонливость или вялость и привести к потере управления автомобилем. Во время управления автомобилем регулятор режима должен как можно большее время находиться в положении забора наружного (свежего) воздуха.

Управление скоростью вентилятора

Скорость вентилятора можно установить с помощью кнопки выбора скорости вращения вентилятора. Чтобы изменить скорость вентилятора:

- Нажмите правую часть кнопки, чтобы увеличить скорость, или левую часть кнопки, чтобы уменьшить скорость.

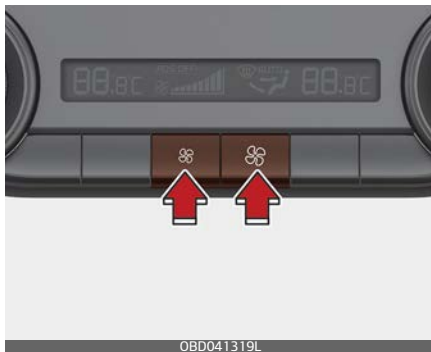

OBDO41319L

Для отключения функции управления вентилятором выполните следующие действия.

- Нажмите кнопку «Выкл.».

Кондиционирование воздуха (A/C)



OBDO41320L

- Нажмите кнопку «A/C» (кондиционер), чтобы включить систему кондиционирования (загорится индикаторная лампа).

- Для того чтобы выключить систему кондиционирования, нажмите эту кнопку еще раз.

Выключение управления системой климат-контроля в передней части салона





- Нажмите на кнопку выключения, чтобы отключить переднюю систему климат-контроля. Однако вы можете по-прежнему работать с кнопками выбора режима и забора воздуха, пока выключатель зажигания или кнопка «ENGINE START/STOP» (запуска/остановки двигателя) находятся в положении «ON» (Вкл.).

функция устранения обледенения и запотевания лобового стекла

Если лобовое стекло обледенело или запотело, обзор спереди ухудшается, поэтому необходимо удалять лед и влагу.

⚠ Предупреждение

Обогрев ветрового стекла

Не используйте положение  или  в режиме охлаждения при высокой влажности окружающего воздуха. Разница между температурой наружного воздуха и температурой лобового стекла может привести к затуманиванию наружной поверхности лобового стекла и потере обзора. В этом случае выберите положение  и уменьшите скорость вентилятора.



- Для ускорения размораживания выберите максимальную температуру и скорость вращения вентилятора.
- Если в процессе размораживания необходимо направить теплый воздух в нижнюю часть салона выберите режим подачи воздуха в нижнюю часть салона и на лобовое стекло.
- Перед началом движения очистите лобовое стекло, заднее стекло, наружные зеркала

заднего вида и боковые стекла от снега и льда.

- Для более эффективного удаления обледенения и запотевания лобового стекла уберите также снег и лед с капота и решетки воздухозаборника.

Устранение запотевания внутренней стороны лобового стекла с помощью системы климат-контроля с ручным управлением



1. Выберите любую скорость вентилятора, кроме положения «0» (Выкл.).
2. Выберите необходимую температуру.
3. Выберите положение  или .
4. Автоматически будут выбраны наружный (свежий) воздух и кондиционер.

Если режим кондиционирования и забор свежего (наружного) воздуха не выбран автоматически,

нажмите на соответствующую кнопку ручную.

Устранение обледенения внешней стороны лобового стекла с помощью системы климат-контроля с ручным управлением



1. Установите максимальную скорость вращения вентилятора (крайнее правое положение ручки управления).
2. Установите самую высокую температуру.
3. Выберите положение .
4. Автоматически будут выбраны наружный (свежий) воздух и кондиционер.

Устранение запотевания внутренней стороны лобового стекла с помощью системы климат-контроля с автоматическим управлением

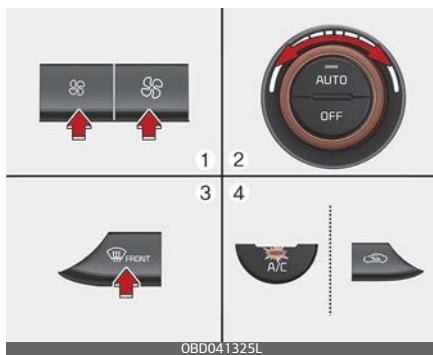

1. Установите необходимую скорость вентилятора.
2. Выберите необходимую температуру.
3. Нажмите кнопку обогрева (🔥).
4. Кондиционер включится и в зависимости от измеренной температуры окружающего воздуха автоматически будет выбран режим забора свежего (наружного) воздуха.

Если режим кондиционирования и забор свежего (наружного) воздуха не выбран автоматически, настройте его вручную с помощью соответствующей кнопки. Если выбрано положение 🔥, вентилятор переключается с меньшей скорости вращения на большую.

Устранение обледенения внешней стороны лобового стекла с помощью системы климат-контроля с автоматическим управлением

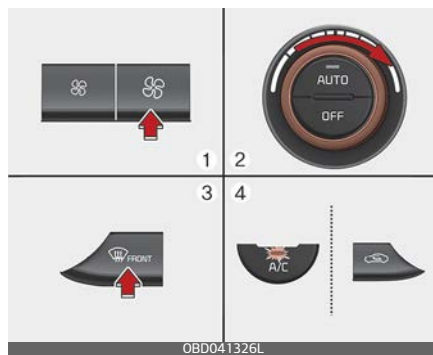

1. Установите максимальную скорость вентилятора.
2. Установите самую высокую температуру (положение «HI»).
3. Нажмите кнопку обогрева (🔥).
4. Кондиционер включится и в зависимости от измеренной температуры окружающего воздуха автоматически будет выбран режим забор свежего (наружного) воздуха.

Автоматическая система устранения запотевания (только для системы климат-контроля с автоматическим управлением)

Система автоматического предотвращения запотевания уменьшает вероятность запотевания внутренней поверхности ветрового стекла, автоматически обнаруживая влагу на внутренней поверхности ветрового стекла.



 Автоматическая система устранения запотевания работает, если включен режим нагрева или кондиционирования воздуха.

Когда «Auto Defogging System» (Автоматическая система устранения запотевания) работает, индикатор горит.

Если в автомобиле обнаружено большое количество влаги, то включается система автоматического обогрева ветрового стекла для предотвращения запотевания.

Следующие действия выполняются автоматически.

1. Кнопка «A/C» (Кондиционер) включается («ON»).
2. При низкой температуре наружного воздуха система забор воздуха изменит режим на «Fresh» (Свежий).
3. Режим изменится на обогрев, и воздушный поток будет направлен на лобовое стекло.

4. Скорость вентилятора увеличится.

Отключение или сброс параметров автоматической системы устранения запотевания

Нажмите кнопку обогрева ветрового стекла и удерживайте ее в течение 3 секунд, когда замок зажигания или кнопка «ENGINE START/STOP» (запуск/остановка двигателя) находятся в положении «Вкл.».

При отмене работы Auto Defogging System (Автоматическая система устранения запотевания) индикатор на кнопке обогрева мигнет 3 раза.

При сбросе настроек Auto Defogging System (Автоматическая системы устранения запотевания) индикатор на кнопке обогрева спереди мигнет 6 раз без сигнала.

* Примечание

- В случае включения системы кондиционирования от системы автоматического устранения запотевания, при попытке отключить систему кондиционирования, индикатор мигнет 3 раза, а кондиционер не будет выключен.
- Для обеспечения и поддержания эффективности работы системы Auto Defogging System (Автоматическая система устранения запотевания)

тическая система устранения запотевания) не выбирайте во время работы системы режим «Recirculation» (Рециркуляции).

- Во время работы системы Auto Defogging System (Автоматическая система устранения запотевания) рукоятка регулировки скорости вентилятора, рукоятка регулировки температуры и кнопка управления забором воздуха отключены.

* Примечание

Не снимайте крышку датчика, расположенную на верхней стороне лобового стекла со стороны водителя.

Может произойти повреждение частей системы, ремонт которых не покрывается гарантией на автомобиль.

Люк в крыше и рециркуляция воздуха в салоне

Если открыт люк в крыше, положение забора наружного (свежего) воздуха настраивается автоматически. При выборе положения рециркуляции система работает в нем на протяжении 3 минут, а затем автоматически переключается на наружный (свежий) воздух. При закрывании люка в крыше режим

подачи воздуха вернется к исходному выбранному положению.

Автоматическая вентиляция

При работе обогревателя и кондиционера для вентиляции автомобиля, если вы поддерживаете режим рециркуляции в течение 30 минут и более при низкой температуре, он автоматически переключается в режим «Fresh» (Свежий воздух).

Процедура автоматического управления вентиляцией

Для настройки или включения функции автоматической вентиляции нажмите кнопку выбора режима при включенном обогревателе или кондиционере. Нажмите кнопку управления заслонкой воздухозаборника 5 раз или в течение более 3 секунд, удерживая нажатой кнопку кондиционера. При включении функции автоматической вентиляции индикатор режима рециркуляции мигает 3 раза с интервалом в 0,5 секунды, после чего управление направлением воздуха, его объемом, режимом рециркуляции/притока свежего воздуха и кондиционером будет производиться автоматически.

При включенной функции автоматической вентиляции индикатор

режима рециркуляции мигает 6 раз с интервалом в 0,25 секунды, после чего управление направлением воздуха, его объемом, режимом рециркуляции/притока свежего воздуха и кондиционером будет производиться автоматически. Функция автоматического удаления влаги активируется, если в меню настроек на экране информационно-развлекательной системы выбрать «Настройки» → «Vehicle» (Автомобиль) → «Climate» (Климат) → «Automatic Ventilation» (Автоматическая вентиляция) → «Auto dehumidify» (Автоматическое удаление влаги).

Для получения дополнительных сведений отсканируйте QR-код в отдельно поставляемом кратком справочном руководстве по информационно-развлекательной системе автомобиля.

Активация при использовании жидкости для омывателя лобового стекла

Чтобы предотвратить попадание запаха внутрь автомобиля, при распылении жидкости для омывателя лобового стекла система вентиляции на некоторое время переходит в режим рециркуляции воздуха.

Однако при низкой температуре наружного воздуха во избежание

запотевания лобового стекла система продолжает работать в режиме подачи наружного воздуха.

Настройка системы

1. ключ зажигания или кнопка «ENGINE START/STOP» (запуска/остановки двигателя) находятся в положении «ON» (Вкл.).
2. Выберите направление воздушного потока () на уровне пола, нажав кнопку выбора режима.
3. Нажав кнопку кондиционера, нажмите кнопку рециркуляции воздуха более 4 раз в течение 2 секунд.
4. Если система настроена, индикатор кнопки рециркуляции воздуха мигнет 6 раз.

Отмена действия системы

1. ключ зажигания или кнопка «ENGINE START/STOP» (запуска/остановки двигателя) находятся в положении «ON» (Вкл.).
2. Выберите направление воздушного потока () на уровне пола, нажав кнопку выбора режима.
3. Нажав кнопку кондиционера, нажмите кнопку рециркуляции воздуха более 4 раз в течение 2 секунд.
4. Если система отключена, индикатор кнопки рециркуляции воздуха мигнет 3 раза.

Подача жидкости для омывателя стекла включается, когда в меню

настроек на экране информационно-развлекательной системы вы выбираете пункт «Settings» (Настройки) → «Vehicle» (Автомобиль) → «Climate» (Климат-контроль) → «Recirculate Air» (Рециркуляция воздуха) → «Activate upon Washer Fluid Use» (Активация при использовании жидкости для омывателя стекла).

Для получения дополнительных сведений отсканируйте QR-код в отдельно поставляемом кратком справочном руководстве по информационно-развлекательной системе автомобиля.

Режим рециркуляции (при наличии)

Чтобы предотвратить забор грязного воздуха внутрь салона при проезде через туннель или зону неприятного запаха, эта функция автоматически переключает систему кондиционирования в режим рециркуляции примерно за 7 секунд до въезда в туннель, исходя из данных навигационной карты и скорости автомобиля.

Условия эксплуатации

- Тип дороги: автомагистраль,
- режим забора воздуха: «Fresh» (Свежий)

Можно включить или выключить эту функцию в меню настроек на экране информационно-развлекательной системы, выбрав «Настройки» → «Vehicle» (Автомобиль) → «Climate» (Климат) → «Recirculate Air» (Рециркуляция воздуха) → «Recirculation Mode Plus» (Режим рециркуляции).

Для получения дополнительных сведений отсканируйте QR-код в отдельно поставляемом кратком справочном руководстве по информационно-развлекательной системе автомобиля.

Обогреватель стекла

Автомобиль оснащен обогревателем стекла для удаления льда или влаги с заднего стекла.

⚠ Предостережение

Проводники

Чтобы не повредить проводники на внутренней поверхности заднего стекла, никогда не очищайте его с помощью острых инструментов или абразивных средств.

Сведения об устранении льда и влаги лобового стекла см. в разделе "функция устранения обледенения и запотевания лобового стекла" на странице 4-181.

Работа обогревателя заднего стекла

Обогреватель заднего стекла предназначен для обогрева и удаления запотевания, инея или тонкого слоя льда с заднего стекла. Обогреватель работает при включенном двигателе.

Если заднее стекло покрыто толстым слоем снега, перед включением обогревателя смахните снег щеткой.

Тип А/Тип В



Чтобы включить обогрев заднего стекла:

- Нажмите кнопку обогревателя стекла, расположенную на панели управления обогревателя.

При включении обогрева в этой кнопке загорится сигнальная лампа.

Обогреватель заднего стекла автоматически выключается приблизительно через 20 минут работы или после выключения

замка зажигания или при переключении кнопки «ENGINE START/STOP» (запуска/остановки двигателя) в положение «OFF» (Выкл.).

Выключение обогревателя стекла

- Снова нажмите кнопку обогревателя заднего стекла.

Обогрев наружных зеркал заднего вида (при наличии)

Если автомобиль оборудован системой обогрева наружных зеркал, она будет работать одновременно с обогревом заднего стекла.

*** Примечание**

Обогрев заднего стекла можно выключить при следующих условиях.

- Температура двигателя не превышает 25 °С, а скорость автомобиля составляет 1 ~ 10 км/ч при включенной передаче в положении «D» (передний ход) или «R» (задний ход).

Если транспортное средство останавливается или его скорость превышает 10 км/ч, то обогрев заднего стекла снова включается.

Принцип устранения запотевания (при наличии)

Чтобы уменьшить вероятность запотевания лобового стекла с внутренней стороны, управление воздухозаборником или кондиционером осуществляется автоматически в зависимости от определенных условий, например положения

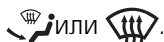

Чтобы отменить или вернуться к алгоритму работы системы устранения запотевания, выполните следующее.

Отмена/восстановление режима автоматического устранения запотевания с помощью системы климат-контроля с ручным управлением



1. Переключите замок зажигания или кнопку «ENGINE START/STOP» (запуск/остановка двигателя) в положение «ON» (Вкл.).
2. Выберите положение (🚧).
3. Удерживая нажатой кнопку кондиционера (A/C), одновременно нажмите кнопку управления заборов воздуха не менее 5 раз в течение 3 секунд.

Индикатор в кнопке управления воздухозаборником мигнет 3 раза. Это указывает на то, что алгоритм размораживания отменен, или восстановлено запрограммированное состояние.

Если аккумулятор будет разряжен или отсоединен, состояние алгоритма размораживания будет сброшено.

Отмена/восстановление режима автоматического устранения запотевания



1. Переключите замок зажигания или кнопку «ENGINE START/STOP» (запуск/остановка двигателя) в положение «ON» (Вкл.).
2. Нажмите кнопку обогрева (🔥).
3. Нажимая кнопку кондиционера (A/C), нажимайте кнопку управления забором воздуха не менее 5 раз в течение 3 секунд. Индикатор рециркуляции воздуха мигнет 3 раза с интервалом 0,5 секунды. Это указывает на то, что алгоритм размораживания отменен, или восстановлено запрограммированное состояние.

Если аккумулятор будет разряжен или отсоединен, состояние алгоритма размораживания будет сброшено.

отсек для хранения

Водитель и пассажиры могут использовать эти отсеки для хранения мелких предметов.

⚠ Предостережение

- Во избежание краж не оставляйте ценные вещи в отсеке для хранения.
- Во время езды крышка отсека для хранения всегда должна быть закрыта. Не кладите в отсек для хранения такое количество вещей, при котором крышка не сможет надежно закрываться.

⚠ Предупреждение

Легковоспламеняющиеся вещества

Не храните в автомобиле баллоны с пропаном или другие легковоспламеняющиеся или взрывоопасные вещества. Эти предметы могут загореться и/или взорваться, если автомобиль будет долгое время подвержен воздействию высоких температур.

Отсек для хранения в центральной консоли

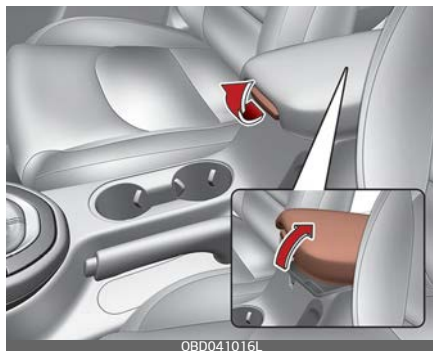

Чтобы открыть отсек для хранения в центральной консоли, выполните следующее.

- поднимите рычаг вверх.

Перчаточный ящик



Чтобы открыть перчаточный ящик:

- Потяните за ручку, после чего перчаточный ящик откроется автоматически.

Закройте перчаточный ящик после использования.

⚠ Предупреждение

Перчаточный ящик

Чтобы снизить риск травмы в результате аварии или внезапной остановки, всегда держите перчаточный ящик закрытым во время движения.

⚠ Предостережение

Не храните еду в перчаточном ящике в течение долгого времени.

Держатель для солнцезащитных очков (при наличии)

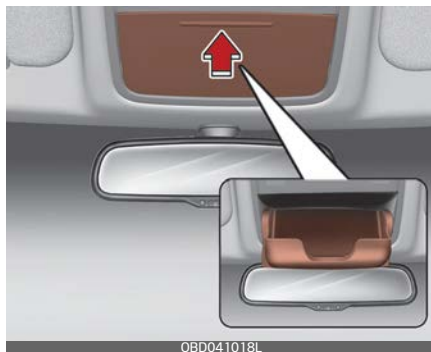

Чтобы открыть держатель для солнцезащитных очков, нажмите на его крышку, и она медленно откроется. Положите солнцезащитные очки стеклами наружу. Чтобы закрыть держатель, нажмите на крышку.

Принадлежности салона

Для удобства пассажиров и водителя в автомобиле предусмотрены различные функции.

Прикуриватель (при наличии)



Для использования прикуривателя ключ зажигания должен находиться в положении «АСС» (Доп. устройства) или «ON» (Вкл.). Для того чтобы воспользоваться прикуривателем, вдавите его в гнездо до упора. После того, как нагревательный элемент нагреется до необходимой температуры, прикуриватель автоматически вернется в положение «Ready» (Готов). Kia рекомендует использовать запасные детали, приобретенные у официального дилера Kia или партнерской сервисной компании.

Пепельница

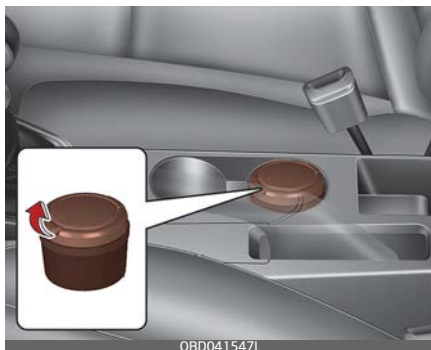

- Чтобы воспользоваться пепельницей, откройте крышку.
- Чтобы очистить пепельницу, выньте ее.

Используйте пепельницу, наклонив ее к расположенному рядом подстаканнику.

⚠ Предупреждение

Использование пепельницы

- Не используйте автомобильные пепельницы в качестве контейнеров для мусора.
- Зажженная сигарета или спичка в пепельнице с другими горячими материалами может вызвать пожар.

Подстаканник

Передние

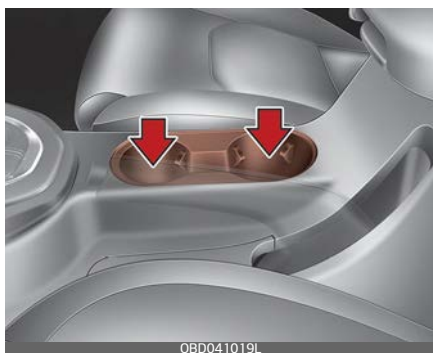

Задние (при наличии)



Подстаканник подходит для стаканов и небольших банок.

⚠ Предупреждение

Горячие жидкости

- Не ставьте открытые стаканы с горячими жидкостями в подстаканник во время движения автомобиля. Пролитая горячая жидкость может вызвать ожоги. Получение таких ожогов водителем может привести к потере управления автомобилем.

- Чтобы избежать получения травм в случае неожиданной остановки автомобиля или при столкновении не ставьте в подстаканник открытые или незакрепленные бутылки, стаканы, банки и т. п. во время движения.

⚠ Предупреждение

Не оставляйте банки и бутылки под прямыми солнечными лучами или в салоне с повышающейся температурой. Они могут взорваться.

* Примечание

- Чтобы напитки не расплескивались, не открывайте их во время движения. Пролитая жидкость может попасть в систему электрического/электронного оборудования автомобиля и повредить ее компоненты.
- При очистке подстаканника от пролитых жидкостей, не следует сушить его при высоких температурах. Это может привести к повреждению подстаканника.

Сдвижной подлокотник (при наличии)

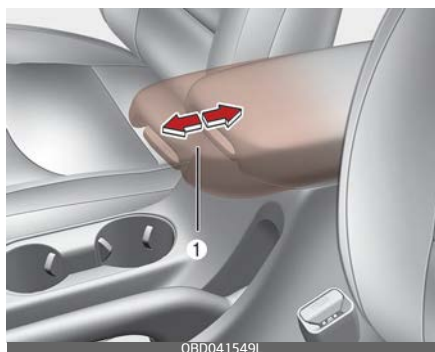

Для перемещения вперед

Возьмитесь за переднюю часть подлокотника, поднимите рычаг (1) и потяните его вперед.

Для перемещения назад

Толкните подлокотник в обратном направлении ладонью.

⚠ Предупреждение

Не держитесь за переднюю часть подлокотника (1) при перемещении подлокотника в обратном направлении. Возможно защемление пальцев.

Подогрев сидений

Предусмотрен подогрев передних сидений в холодную погоду.

Переднее сиденье



Заднее сиденье

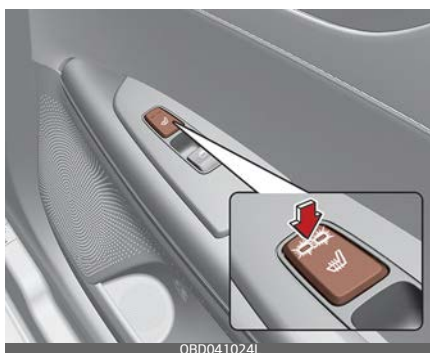

Переключите замок зажигания или кнопку «ENGINE START/STOP» (запуск/остановка двигателя) в положение «Вкл.»:

- Нажмите одну из кнопок для включения подогрева сиденья водителя или переднего пассажира.

В теплую погоду или в случае отсутствия необходимости в подогреве сидений установите рычажки/переключатель в положение «Выкл.».

Регулировка температуры (вручную)

- При каждом нажатии на кнопку настройка температуры сиденья изменяется следующим образом.
 - Переднее сиденье

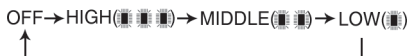

- Заднее сиденье



- При включении замка зажигания или кнопки «Запуск/остановка двигателя» система подогрева сидений отключается.

Регулировка температуры (автоматическая)

После переключения в положение ВКЛ. ручную функцию подогрева сиденья начинает автоматически регулировать температуру сиденья для предотвращения низкотемпературных ожогов.

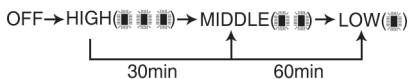

Вы можете вручную нажать кнопку, чтобы повысить температуру сиденья. Однако вскоре она снова будет переведена в автоматический режим.

- Если при работающем обогревателе удерживать кнопку нажатой

дольше 1,5 секунд, обогреватель сиденья выключится.

- При переводе замка зажигания или кнопки «ENGINE START/STOP» (запуска/остановки двигателя) двигателя в положение «ON» (Вкл.) система подогрева сидений отключается.

* Примечание

Если кнопка подогрева системы находится в положении «ON» (Вкл.), система подогрева сидений выключается или включается автоматически в зависимости от температуры сидений.

⚠ Предостережение

- При чистке сидений не используйте органические растворители, такие как растворитель для краски, бензол, спирт и бензин. Это может привести к повреждению поверхности системы обогрева или сидений.
- Чтобы предотвратить перегрев системы подогрева сидений, не размещайте на сиденьях теплоизолирующие материалы, например одеяла, подушки или чехлы для сидений, во время работы системы обогрева.
- Не помещайте на сиденья с подогревом тяжелые или острые предметы. Возможно поврежде-

- Не заменяйте покрытие сидений. При этом возможно повреждение нагревательных элементов системы подогрева сидений или системы вентиляции воздуха.

⚠ Предупреждение

Ожоги от системы подогрева сидений

При использовании системы подогрева сидений пассажиры должны соблюдать особую осторожность вследствие вероятности их чрезмерного нагрева и получения ожогов. Система подогрева сидений может причинить ожоги даже при относительно низких температурах, особенно при использовании в течение длительного времени. В частности, водитель должен соблюдать особую осторожность при перевозке пассажиров следующих категорий.

1. Маленькие дети, дети более старшего возраста, лица пожилого возраста, лица с физическими недостатками, а также амбулаторные больные.
2. Лица с чувствительной кожей, склонной к ожогам
3. Лица в состоянии усталости
4. Лица в состоянии алкогольной интоксикации

5. Лица, принимающие медицинские препараты, которые могут вызвать вялость или сонливость (снотворные, противопростудные таблетки и т. д.).

Вентиляция сидений



Установленное значение температуры сиденья меняется в зависимости от положения кнопки.

- Чтобы включить вентиляцию подушки сиденья, нажмите кнопку. При каждом нажатии кнопки воздушный поток будет меняться следующим образом.

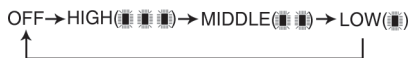

При включении замка зажигания или кнопки «ENGINE START/STOP» (запуска/остановки двигателя) система подогрева сидений (с функцией вентиляции) отключается.

⚠ Предостережение

Повреждение сидений

- При чистке сидений не используйте органические растворители, такие как растворитель для краски, бензол, спирт и бензин. В этом случае можно повредить сиденье с вентиляцией.

Солнцезащитный козырек

Для защиты от прямого солнечного света, поступающего через лобовое или боковое стекла, используйте солнцезащитный козырек.

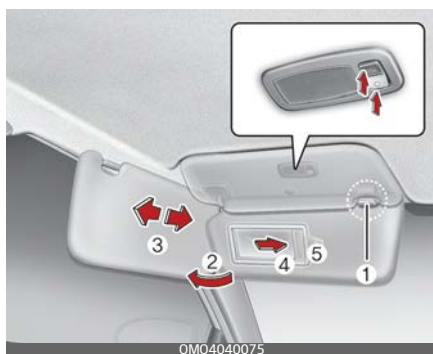

- Для использования солнцезащитного козырька опустите его вниз.
- Для защиты от солнечного света через боковое стекло потяните его вниз, выньте из держателя (1) и поверните в сторону (2). При необходимости можно сместить солнцезащитный козырек (3) (при наличии).
- Чтобы воспользоваться зеркальцем, опустите солнцезащитный

козырек вниз и откройте крышку (4).

Нажмите кнопку «ON» (☀), чтобы включить лампу внутри солнцезащитного козырька при использовании зеркала. Перед тем как вернуть солнцезащитный козырек на место, обязательно выключите лампу, нажав кнопку «OFF» (○).

Для хранения талонов об оплате за пользование платными дорогами предусмотрен специальный держатель (5).

⚠ Предупреждение

Для обеспечения собственной безопасности не следует загромождать обзор при использовании солнцезащитного козырька.

* Примечание

Не вставляйте в держатель для талонов несколько талонов одновременно. Это может привести к повреждению держателя.

Зарядное устройство USB (при наличии)

Автомобильное зарядное устройство USB позволяет водителям заряжать электронные устройства, такие как смартфоны и планшетные ПК.

Передние



OBD041026L

Второй ряд (при наличии)



OBD041552L

Вставьте кабель в USB-порт, чтобы начать зарядку.

Автомобильное зарядное устройство USB может работать как с замком зажигания в положении ACC, так и с включенным зажиганием. Рекомендуется подключать электронные устройства к USB-порту при работающем двигателе. Чтобы убедиться, что процесс зарядки устройства завершен, проверьте его дисплей. Смартфон и планшетный ПК может нагреться в процессе зарядки. Это не является поводом

для беспокойства, так как не влияет ни на срок службы, ни на работоспособность устройства. В целях безопасности возможно прерывание процесса зарядки после нагрева батареи до определенного уровня, который может негативно повлиять на устройство. Зарядка некоторых электронных устройств не поддерживается или может потребовать специальных адаптеров в случае, если способ их зарядки не соответствует принципу работы автомобильного зарядного USB-устройства. Доступно устройство быстрой зарядки 2.0 для смартфонов и планшетных ПК, оборудованных функцией быстрой зарядки. С перечнем совместимых устройств можно ознакомиться по ссылке: <https://www.qualcomm.com/documents/quick-charge-device-list>

Смартфон или планшетный ПК, не оборудованный функцией быстрой зарядки, будет заряжаться с обычной скоростью.

Номинальная мощность:

- Электронные устройства с функцией быстрой зарядки:
 - 9,0 В, 1,67 А
- Электронные устройства с обычной скоростью зарядки:
 - 5,0 В, 2,1 А

⚠ Предостережение

- Используйте зарядное USB-устройство с включенным зажиманием. В противном случае аккумулятор может разрядиться.
- Зарядку следует производить с помощью оригинального USB-кабеля производителя электронного устройства.
- Избегайте контакта посторонних предметов, напитков и воды с автомобильным зарядным USB-устройством. Вода или посторонние предметы могут повредить его.
- Не используйте устройства, потребляющие ток выше 2,1 А.
- Не подключайте к USB-порту автомобиля электрические устройства, генерирующие сильные электромагнитные помехи. В противном случае может возникнуть шум или перерывы в работе электронных устройств при включенной аудио- или аудио-видеосистеме.
- Неправильное подключение зарядного устройства может нанести серьезный вред устройствам. Просим учесть, что на повреждения в результате несоответствующего использования гарантия не распространяется.

Розетка (при наличии)

Розетка предназначена для подключения мобильных телефонов и других электроприборов, рассчитанных на питание от автомобильной электросистемы.

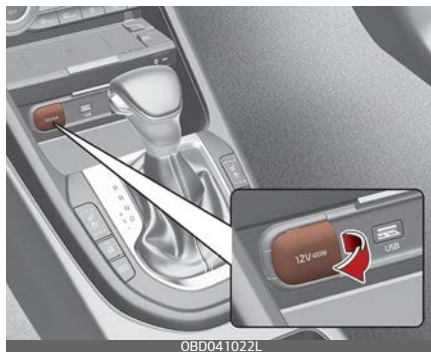

В автомобиле с заведенным двигателем электроприборы должны потреблять ток не более 15 А.

⚠ Предупреждение

- Пользоваться розеткой питания следует только в автомобиле с заведенным двигателем и отключать вилку дополнительного устройства сразу же после окончания использования. Использование розетки в течение длительного периода времени при неработающем двигателе может привести к разрядке аккумулятора.
- Допускается использование только тех электроприборов, которые рассчитаны на напря-

жение 12 В и потребляют ток не более 15 А.

- При использовании электрической розетки следует установить минимальный режим работы системы кондиционирования или обогрева.
- Если розетка не используется, закрывайте ее крышкой.
- При включении в розетку некоторые электроприборы могут вызывать электропомехи, а также нарушать работу электронных систем и устройств автомобиля.
- Вставьте вилку до упора. Если соединение будет неплотным, розетка может перегреваться, в результате возможно размыкание предохранителя.
- Подключайте электрические устройства со сменной батареей, оборудованные защитой от обратных токов. Ток из батареи может перетечь в электрическую/электронную систему автомобиля и вызвать ее неисправность.

⚠ Предупреждение

Поражение электрическим током

Не вставляйте пальцы и посторонние предметы (ручки и т. д.) в розетку и не касайтесь ее мокрыми руками. Это может привести к поражению электрическим током.

Система беспроводной зарядки смартфонов (при наличии)

Система беспроводной зарядки смартфона находится в передней части центральной консоли.



Если двери закрыты плотно, замок зажигания или кнопка «ENGINE START/STOP» (запуск/остановка двигателя) включится. Чтобы начать процесс беспроводной зарядки, поместите смартфон с функцией беспроводной зарядки на панель беспроводной зарядки.

Для достижения наилучших результатов при зарядке размещайте смартфон по центру панели.

Система беспроводной зарядки может использоваться одновременно только для одного смартфона с функцией Qi. Чтобы узнать, поддерживает ли ваш смартфон функцию Qi, посмотрите на крышку принадлежности смартфона или на домашнюю страницу изготовителя смартфона.

⚠ Предупреждение

При попадании металлического предмета (например монеты) между системой беспроводной зарядки и смартфоном зарядка может прекратиться. Также металлический предмет может разогреться.

Беспроводная зарядка смартфона

1. Уберите все предметы с панели беспроводной зарядки, включая интеллектуальный ключ. Посторонние предметы на панели, помимо смартфона, могут нарушить работу функции беспроводной зарядки.
2. Разместите смартфон по центру панели беспроводной зарядки.
3. С началом беспроводной зарядки цвет индикаторной лампы изменится на оранжевый. По завершении зарядки цвет индикаторной лампы станет зеленым.
4. Вы можете включить или выключить функцию беспроводной зарядки, выбрав меню «Настройки пользователя» на комбинации приборов. (Пожалуйста смотрите раздел "Комбинация приборов" на странице 4–75 для получения более подробной информации).

Если функция беспроводной зарядки не работает, осторожно подвигайте смартфон по панели,

пока индикатор зарядки не станет желтым. В зависимости от модели смартфона лампа индикатора зарядки может не изменять цвет на зеленый по окончании зарядки.

Если функция беспроводной зарядки не работает надлежащим образом, оранжевый индикатор мигнет, включится на десять секунд, а затем погаснет. В этом случае уберите смартфон с панели и положите его на панель снова или еще раз проверьте статус зарядки.

Если вы оставили смартфон на панели зарядки при запуске автомобиля в положении «Выкл.», система предупредит вас об этом, выдав сообщения и звуковой сигнал после завершения функции «Good bye» (До свидания) на комбинации приборов (это относится к автомобилям, оснащенным системой голосового управления).

* Примечание

При использовании смартфонов некоторых производителей система может не предупредить вас, даже если смартфон остается на беспроводном зарядном устройстве. Это зависит от характеристик конкретного смартфона и не означает неисправности функции беспроводной зарядки.

⚠ Предостережение

- При повышении внутренней температуры системы беспроводной зарядки выше заданного значения функция беспроводной зарядки отключается. После снижения температуры ниже установленного предела зарядка возобновляется.
- При попадании металлического предмета между смартфоном и панелью беспроводной зарядки немедленно уберите смартфон. После того как металлический предмет остынет, уберите его.
- Если на смартфон надет тяжелый декоративный чехол, функция беспроводной зарядки может не работать должным образом.
- Беспроводная зарядка прекращается при включении функции поиска интеллектуального ключа для предотвращения потери радиосвязи.
- Беспроводная зарядка прекращается при извлечении интеллектуального ключа из автомобиля при включенном зажигании.
- Беспроводная зарядка прекращается при открывании любой из дверей (это относится к автомобилям, оснащенным интеллектуальным ключом).
- Беспроводная зарядка прекращается при выключении двигателя.
- Беспроводная зарядка прекращается при неполном контакте смартфона с панелью беспроводной зарядки.
- Предметы, оснащенные магнитными компонентами (например, кредитные и телефонные карточки, банковские книжки, проездные карты и т. д.), могут быть повреждены во время беспроводной зарядки.
- Для достижения наилучших результатов при зарядке размещайте смартфон по центру панели. При размещении у края панели смартфон может не заряжаться. Когда смартфон заряжается, он может сильно разогреться.
- Для смартфонов без встроенной системы беспроводной зарядки необходимо приобрести соответствующее приспособление.
- Смартфоны некоторых производителей могут выдавать сообщения о слабом токе. Это зависит от характеристик конкретного смартфона и не означает неисправности функции беспроводной зарядки.
- В смартфонах некоторых производителей индикаторная лампа может оставаться желтой даже после полной зарядки. Это зависит от характеристик конкретного смартфона и не означает неисправности функции беспроводной зарядки.

- При размещении на панели зарядки смартфона, не имеющего функции беспроводной зарядки, или любого металлического предмета может раздаваться тихий звук. Звук появляется по причине того, что система автомобиля распознает совместимость предмета, помещенного на панель зарядки. Это не влияет ни на автомобиль, ни на смартфон.
- Система беспроводной зарядки сотовых телефонов может не поддерживать некоторые телефоны, которые не прошли проверку соответствия спецификации Qi (Qi).
- Для некоторых сотовых телефонов, оснащенных собственной защитой скорость беспроводной зарядки может уменьшиться, а беспроводная зарядка остановиться.

Крючок для одежды

Крючок для одежды расположен рядом с задним поручнем в салоне.



* Фактические устройства в автомобиле могут отличаться от представленных на иллюстрации.

⚠ Предостережение

Размещение одежды на вешалке

Не вешайте тяжелую одежду, поскольку при этом можно сломать крючок.

⚠ Предупреждение

Не размещайте на вешалке ничего (в том числе плечиков или твердых предметов), кроме одежды. Также не размещайте в карманах одежды тяжелые, острые или бьющиеся предметы. В случае аварии или наполнения шторки безопасности воздухом эти предметы могут привести к повреждению автомобиля или получению травм.



OSK3040409NR

Держатель багажной сетки (при наличии)

Для закрепления объектов в багажнике вы можете использовать 4 держателя, расположенных в багажном отделении, чтобы закрепить багажную сетку. Также вы можете сложить багажную сетку пополам и закрепить ее сверху с помощью 2 дополнительных держателей, расположенных с каждой стороны.

4-дверный

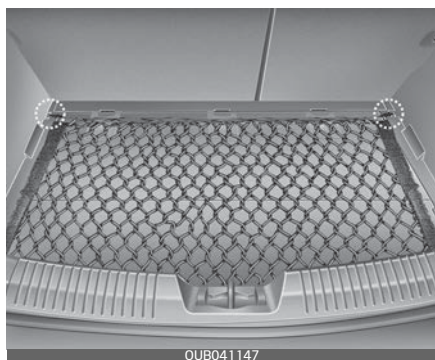

OUB041147

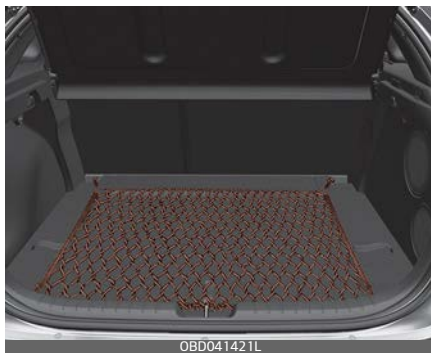

OBD041421L

Kia рекомендует при необходимости обратиться к официальному дилеру Kia или партнерской сервисной компании.

⚠ Предостережение

Для предотвращения повреждения груза или автомобиля следует проявлять осторожность при перевозке хрупких или громоздких предметов в багажном отделении.

⚠ Предупреждение

Берегите глаза. НЕ натягивайте слишком сильно сетку для багажа и ВСЕГДА держите лицо и тело в стороне от траектории отдачи багажной сетки. ИСПОЛЬЗОВАНИЕ ЗАПРЕЩЕНО, когда ремень имеет явные признаки износа или повреждения.

Полка багажного отделения (при наличии)



С помощью полки багажного отделения можно закрыть вещи, которые находятся в багажнике. Полка багажного отделения автоматически поднимается при открытии двери багажного отделения. Отсоедините ремень (1) от держателя в случае, если необходимо вернуть полку в исходное положение. Чтобы полностью снять полку багажного отделения, поднимите полку на угол в 43 градуса и извлеките ее (2). Для установки полки произведите ту же последовательность действий, только в обратном порядке.

⚠ Предостережение

- При установке полки багажного отделения в исходное положение опустите ее, придерживая.
- Не управляйте автомобилем со снятой полкой. Это может привести к повреждению полки.

- Полка багажного отделения автоматически поднимается при открытии двери багажного отделения. Переместите багаж с полки в другое свободное пространство.
- Полка багажного отделения может быть повреждена или деформирована при размещении на ней тяжелых грузов или применения чрезмерных усилий.

⚠ Предупреждение

- Не кладите предметы на полку багажного отделения во время движения. Предметы могут упасть внутрь салона и поранить водителя и пассажиров во время аварии или при торможении.
- Никогда не позволяйте никому ездить в багажном отделении. Оно предназначено только для перевозки багажа.
- Следите за распределением массы внутри автомобиля и старайтесь переместить ее как можно ближе к передней части автомобиля.

Держатель для хозяйственных сумок (при наличии)



⚠ Предостережение

- Не вешайте на держатель сумки, масса которых превышает 3 кг (7 фунтов). Возможно повреждение держателя для хозяйственных сумок.
- Не вешайте на держатель хрупкие объекты, поскольку на неровной дороге возможно повреждение таких объектов.

Лоток для багажного отсека (при наличии)

Здесь можно хранить аптечку, знак аварийной остановки, инструменты и др.

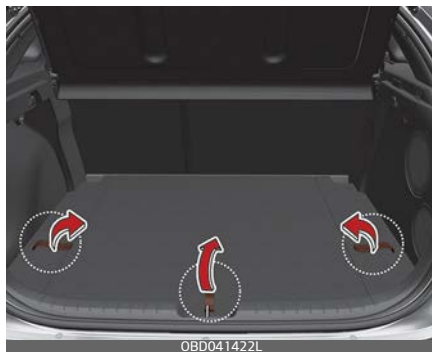

- Возьмитесь за ручку сверху крышки и поднимите ее.

Информационно–развлекательная система

5

Информационно–развлекательная система	5-2
• Антенна.....	5-2
• Штыревая микроантенна	5-3
• Порт USB.....	5-3
• Принцип работы радиостанции автомобиля	5-3
Аудиосистема (без сенсорного экрана)	5-7
• Компоновка системы — панель управления	5-7
• Компоновка системы — дистанционное управление на рулевом колесе.....	5-10
• Включение и отключение аудиосистемы	5-13
• Включение и отключение дисплея.....	5-14
• Знакомство с принципом работы	5-14
• Радио	5-15
• Медиаплеер.....	5-20
• Bluetooth	5-25
• ЭКСТРЕННЫЙ ВЫЗОВ ЭРА–ГЛОНАСС.....	5-38
• Значки состояния системы	5-38
• Технические характеристики системы	5-39
• Товарные знаки	5-41
Декларация соответствия.....	5-42
• CE	5-42
• NCC.....	5-42
• BSMI	5-43
• IFETEL	5-44
• EAC.....	5-44
• TRA	5-45
• STB.....	5-45
• NBTC.....	5-45

Информационно-развлекательная система

Информационно-развлекательная система

* Примечание

Установка неоригинальной передней ксеноновой фары может привести к сбоям в работе аудиосистемы и электронных устройств автомобиля.

* Если ваш автомобиль оснащен информационно-развлекательной системой, см. соответствующее руководство с подробной информацией.

Антенна

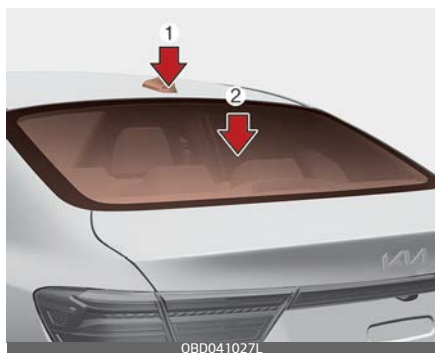

1. Антенна «акулий плавник» (1, при наличии)
Антенна типа «акулий плавник» принимает передаваемые данные (например, сигнал GPS)

2. Антенна на стекле (2, при наличии)

Ваш автомобиль оснащен антенной на стекле для приема сигналов радиостанций на частотах AM и FM.

* Примечание

- Чтобы не повредить антенну на стекле заднего окна, никогда не очищайте его с помощью острых инструментов или абразивных средств. Проводите очистку внутренней поверхности стекла заднего окна с помощью куска мягкой ткани.
- При наклейке предупреждающих знаков на внутренней поверхности стекла заднего окна, будьте осторожны, чтобы не повредить антенну.
- Избегайте нанесения металлического покрытия, например никелевого, кадмиевого и других.
- Это может препятствовать приему сигналов трансляции в диапазонах AM и FM.
- Не помещайте острых инструментов рядом с антенной на стекле заднего окна.
- Тонировка заднего стекла может повлиять на функционирование антенны.

Штыревая микроантенна



На крыше автомобиля имеется штыревая микроантенна для приема сигнала радиостанций. Штыревая антенна является съемной. Чтобы снять антенну, поверните ее против часовой стрелки. Чтобы установить антенну, поверните ее по часовой стрелке.

⚠ Предостережение

Штыревая микроантенна

- Прежде чем въезжать в низкие арки, ворота или на автомойку, обязательно снимите антенну, повернув ее против часовой стрелки. В противном случае антенна может быть повреждена.
- Устанавливая антенну, полностью затяните ее в вертикальном положении. При необходимости его можно сложить или снять, например во время парковки автомобиля или погрузке вещей на багажник на крыше.

- Чтобы обеспечить надлежащий прием, не размещайте вещи на багажнике на крыше вблизи штыря антенны.

Порт USB

Порт USB можно использовать для подключения устройств USB.



Принцип работы радиостанции автомобиля

Прием FM-радио

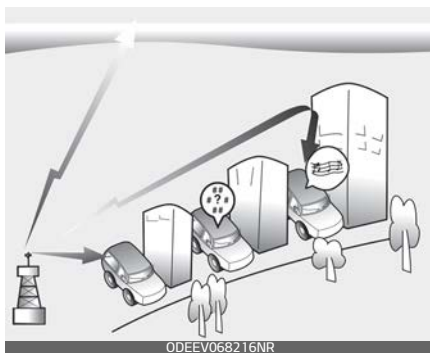

Передачу радиосигналов в диапазонах AM и FM осуществляют

ретрансляционные вышки, расположенные вокруг населенных пунктов. Эти сигналы принимаются радиоантенной автомобиля. После этого сигнал поступает на радиоприемное устройство и передается на колонки автомобиля.

Однако в некоторых случаях сигнал, поступающий на автомобиль, может быть слабым и нечетким.

Это может быть связано с такими факторами, как удаленность от радиостанции, нахождение рядом с другими радиостанциями с сильным сигналом или наличие поблизости зданий, мостов и других крупных конструкций.

Прием АМ-радио

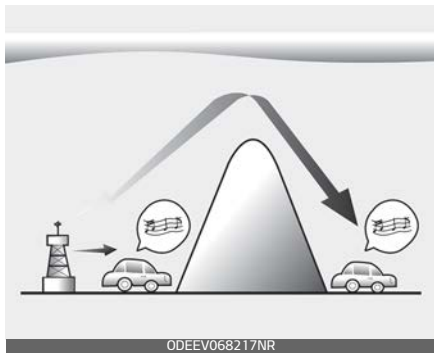

Прием радиосигналов в диапазоне АМ возможен на большем расстоянии по сравнению с радиосигналами в диапазоне FM. Это связано с тем, что АМ-радиоволны передаются на низких частотах. Это длинные низкочастотные радиоволны

оггибают изогнутый профиль земной поверхности, а не *передаются* по прямой. Кроме того, они обходят препятствия, что обеспечивает увеличение зоны охвата.

FM-радиостанция

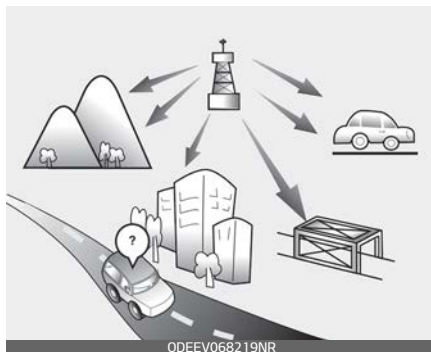

FM-радиосигналы передаются на высоких частотах и не следуют за профилем земной поверхности. По этой причине FM-сигналы начинают исчезать на небольшом расстоянии от радиостанции. Кроме того, на качество FM-сигналов могут влиять здания, возвышенности и другие препятствия. Это может приводить к созданию нежелательных и некомфортных условий прослушивания радио, в которых пользователь может подумать, что радиоприемник неисправен.

Следующие условия являются стандартными и не свидетельствуют о неисправности радиоприемника:

- Затихание — по мере удаления автомобиля от радиостанции сигнал будет слабеть, а звук становится тише. В этом случае рекомендуется выбрать другую радиостанцию с более сильным сигналом.



- Дребезжание/шумовые помехи — слабые FM-сигналы или большие препятствия между передатчиком и радиоприемником могут приводить к созданию шумовых помех и появлению дребезжащих звуков. Уменьшение уровня высоких частот может помочь в устранении этого эффекта, пока помехи не будут устранены.
- Переключение станции — по мере ослабления FM-сигнала может начинаться воспроизведение станции с более мощным сигналом, расположенной на близлежащей частоте. Это связано с тем, что радиоприемник выбирает наиболее четкий сигнал. В этом случае рекомендуется выбрать другую

радиостанцию с более сильным сигналом.

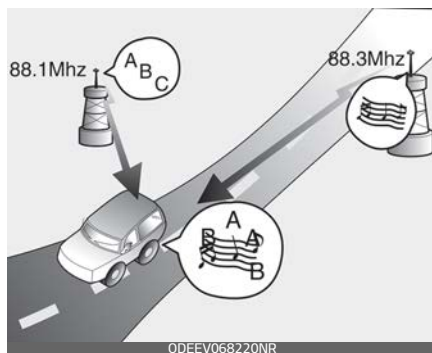

- Встречное подавление волн – прием радиосигналов по различным направлениям может приводить к созданию помех и дребезжанию звука. Это может быть связано с приемом прямого и отраженного сигнала от одной станции или с приемом сигналов от двух станций, работающих на близких частотах. В этом случае поищите другую станцию, пока проблема не будет устранена.

Использование сотового телефона или дуплексной радиосвязи

При использовании сотового телефона внутри автомобиля из аудиосистемы может слышаться шум. Это не свидетельствует о каких-либо неполадках аудиосистемы. В таком случае постарайтесь пользоваться мобильными устройствами как можно дальше от аудиооборудования.

Предостережение

При использовании системы связи, например сотового телефона или радиостанции, внутри автомобиля необходимо установить отдельную внешнюю антенну. Если использовать сотовый телефон или радиостанцию только с внутренней антенной, могут возникать помехи в работе электрической системы автомобиля, что отрицательно сказывается на безопасной эксплуатации автомобиля.

Предупреждение

Использование мобильного телефона

Не пользуйтесь мобильным телефоном *во время* управления автомобилем. Для использования сотового телефона предварительно остановитесь в безопасном месте.

Аудиосистема (без сенсорного экрана)

Компоновка системы — панель управления



(С технологией беспроводной связи Bluetooth®)

* В зависимости от модели и технических характеристик автомобиля внешний вид и расположение значков могут различаться.

1. Кнопка SEEK/TRACK (Поиск/трек)

- Смена станции/песни/файла.
- Во время прослушивания радио нажмите и удерживайте, чтобы выбрать станцию.
- Во время воспроизведения медиафайлов нажмите и удерживайте для перемотки назад или вперед (кроме режима Bluetooth-аудио).

2. Кнопка PHONE (Телефон)

- Нажмите, чтобы начать подключение мобильного телефона по Bluetooth.
- Нажмите для получения доступа к меню Bluetooth телефона после подключения телефона по Bluetooth.

3. Кнопка RADIO (Радио)

- Нажмите для отображения окна выбора режима радио.
- После того, как отобразится окно выбора режима, поверните регулятор [TUNE] (Настройка) для выбора желаемого режима, а затем нажмите регулятор.
- Если всплывающее окно режима не выбрано в [MENU] ► **Mode popup** (Меню ► Всплывающее окно режима), нажмите кнопку [RADIO] (Радио) на панели управления, чтобы сменить режим.

При каждом нажатии кнопки [RADIO] (Радио) на панели управления режим работы радио последовательно переключается между FM ► AM.



(С технологией беспроводной связи Bluetooth®)

* В зависимости от модели и технических характеристик автомобиля внешний вид и расположение значков могут различаться.

4. Кнопка MEDIA (Носитель)

- Нажмите для отображения окна выбора режима аудиносителя.
- После того, как отобразится окно выбора режима, поверните регулятор [TUNE] (Настройка) для выбора желаемого режима, а затем нажмите регулятор.
- Если всплывающее окно режима не выбрано в [MENU] ► **Mode popup** (Меню ► Всплывающее окно режима), нажмите кнопку [MEDIA] (Носитель) на панели управления, чтобы сменить режим. При каждом нажатии кнопки [MEDIA] (Носитель) на панели управления режим аудиносителя последовательно переключается в следующем порядке: USB ► Bluetooth.

5. Кнопка «POWER» (Питание) / регулятор «VOL» (Громкость)

- Нажмите для включения или выключения системы.
- Поверните влево или вправо для регулирования громкости головного устройства.

6. Кнопка FAV

- Во время прослушивания радио нажмите для перехода на следующую страницу списка предустановленных станций.

7. Кнопка FOLDER (Папка)

- В режиме USB нажмите для получения доступа к списку папок.

8. Кнопка MENU (Меню)

- Нажмите для перехода к меню текущего режима.

9. Кнопка DISP (Дисплей)

- Включение и выключение дисплея.
- При каждом нажатии кнопки экран будет включаться и выключаться.

10. Кнопка CLOCK (Часы)

- Нажмите, чтобы перейти на экран настройки часов.



(С технологией беспроводной связи Bluetooth®)

* В зависимости от модели и технических характеристик автомобиля внешний вид и расположение значков могут различаться.

11. Регулятор TUNE (Настройка) / регулятор FILE (Файл) / кнопка ENTER (Ввод)

- Во время прослушивания радио поверните для настройки частоты.
- Во время воспроизведения медиафайлов поверните для поиска трека/файла (кроме режима Bluetooth аудио).
- Во время поиска с помощью поворота регулятор нажмите для выбора текущего трека/файла (кроме режима Bluetooth-аудио).

12. Цифровые кнопки (1 RPT~ 4)

- Во время прослушивания радио нажмите для выбора сохраненной радиостанции.
- Во время прослушивания радио нажмите и удерживайте для сохранения текущей радиостанции в предустановках.
- В аудиорежимах USB/Bluetooth нажмите кнопки [1 RPT] (Повтор) для изменения режима повторного воспроизведения. Нажмите кнопку [2 SHFL] (В случайном порядке) для изменения режима воспроизведения в случайном порядке.

13. Кнопка BACK (Назад)

- Нажмите кнопку [BACK] (Назад) для возврата к предыдущему экрану (кроме списка предустановленных станций).

Компоновка системы — дистанционное управление на рулевом колесе

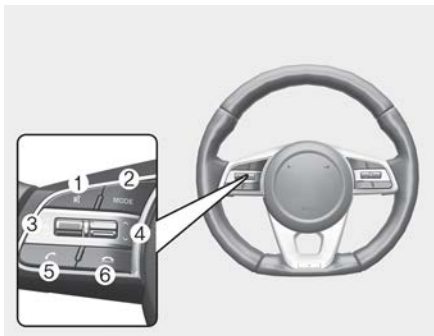

(модель с интерфейсом Bluetooth®)

* В зависимости от модели и технических характеристик автомобиля внешний вид и расположение значков могут различаться.

1. Кнопка MUTE (Без звука)

- Нажмите для включения и отключения тихого режима.
- Во время телефонного разговора нажмите для включения или отключения микрофона.
- *Во время* воспроизведения медиафайлов нажмите, чтобы приостановить или продолжить воспроизведение. (при наличии)

2. Кнопка MODE (Режим)

- Нажмите для переключения между режимами радио и воспроизведения с носителя.
- Нажмите и удерживайте для включения/отключения системы.

3. Рычажок регулировки громкости

- Нажмите вверх или вниз для регулировки громкости.

4. Рычаг Up/Down (Вверх/вниз)

- Смена станции/песни/файла.
- *Во время* прослушивания радио нажмите и отпустите для выбора предыдущей/следующей сохраненной радиостанции.
- *Во время* прослушивания радио нажмите и удерживайте, чтобы выбрать станцию.
- *Во время* воспроизведения медиафайлов нажмите и удерживайте для перемотки назад или вперед (кроме режима Bluetooth-аудио).

5. Кнопка Call/Answer (Позвонить / принять звонок)

- Нажмите, чтобы начать подключение мобильного телефона по Bluetooth.
- После подключения телефона по Bluetooth нажмите эту кнопку для просмотра списка последних вызовов. Нажмите и удерживайте для звонка по последнему номеру телефона. Во время входящего звонка нажмите, чтобы ответить на звонок.
- Во время разговора по телефону нажмите для переключения между текущим и удерживаемым звонком. Нажмите и удерживайте для переключения звонка с

системного устройства на мобильный телефон и наоборот.

6. Кнопка окончания вызова

- При поступлении входящего звонка – отклонение звонка.
- Во время звонка — завершение звонка.

⚠ Предупреждение

Вопросы вождения

- Не используйте систему *во время* вождения. Отвлечение внимания *во время* вождения может привести к потере управления автомобилем и стать причиной аварии, серьезных травм или смерти. Первоочередной обязанностью водителя является безопасное управление транспортным средством в соответствии с правилами дорожного движения. Любое использование портативных устройств, другого оборудования или систем транспортного средства, которые отвлекают взгляд и внимание водителя от безопасной эксплуатации транспортного средства, запрещено законом. Их нельзя использовать во время эксплуатации автомобиля.
- Не смотрите на экран *во время* управления автомобилем. Отвлечение внимания *во время* вождения может привести к аварии. Перед использованием функций,

требующих выполнения нескольких действий одновременно, остановите автомобиль в безопасном месте.

- Перед тем, как воспользоваться мобильным телефоном, остановите автомобиль. Пользование мобильным телефоном *во время* управления автомобилем может привести к аварии. При необходимости используйте громкую связь по Bluetooth для выполнения звонков и старайтесь свести продолжительность телефонных разговоров к минимуму.
- Уровень громкости должен обеспечивать слышимость окружающих звуков. Невозможность услышать окружающие звуки может стать причиной аварии. Прослушивание на большой громкости в течение длительного времени может привести к повреждению органов слуха.

⚠ Предупреждение

Правила обращения с аудиосистемой

- Не следует разбирать или модифицировать аудиосистему. Такие действия могут привести к несчастному случаю, пожару или поражению электрическим током.
- Не допускайте попадания жидкости или посторонних веществ

внутри аудиосистемы. Жидкости или посторонние вещества могут привести к образованию вредных газов, возникновению пожара или неверному функционированию системы.

- Прекратите эксплуатацию системы в случае неполадок в ее работе, таких как отсутствие аудиосигнала или отображения. Если вы продолжите эксплуатацию неисправной аудиосистемы, это может привести к возникновению пожара, поражению электрическим током и отказу системы.
- Запрещается касаться антенны во время грозы, так как такие действия могут привести к поражению электрическим током, вызванному молнией.

⚠ Предостережение

Правила эксплуатации аудиосистемы

- Используйте аудиосистему при работающем двигателем. Использование аудиосистемы в течение длительного времени с заглушенным двигателем может привести к разряду аккумуляторной батареи.
- Не устанавливаете неутвержденное оборудование. Использование неутвержденного оборудования может привести к

ошибке *во время* работы аудиосистемы. Ошибки в работе аудиосистемы, вызванные установкой неутвержденного оборудования, не покрываются гарантией.

⚠ Предостережение

Правила обращения с аудиосистемой

- Не подвергайте аудиосистему чрезмерным воздействиям. Излишнее давление на аудиосистему может привести к повреждению ЖК-дисплея или сенсорной панели.
- При очистке экрана и кнопочной панели необходимо заглушить двигатель и использовать мягкую сухую ткань. Протирание экрана или кнопок грубой тканью или использование растворителей (спирта, бензола, разбавителя для красок и т.д.) может привести к появлению царапин или химическому повреждению поверхности.
- Установка жидкостного освежителя воздуха на решетке вентилятора может привести к деформации поверхности решетки в результате действия воздушного потока.
- Если необходимо изменить место расположения устройства, следует обратиться к продавцу или в центр технического обслужи-

вания. Чтобы установить или демонтировать устройство, требуются профессиональные технические знания и навыки.

* Примечание

- В случае любых проблем с системой, обратитесь к продавцу или дилеру.
- Размещение информационно-развлекательной системы в области действия электромагнитного поля может привести к возникновению шумовых помех.

Включение и отключение аудиосистемы

Для включения аудиосистемы заведите двигатель.

- Если вы не желаете пользоваться аудиосистемой во время управления автомобилем, вы можете отключить ее кнопкой **[POWER]** (Питание) на панели управления. Для повторного включения системы нажмите кнопку **[POWER]** (Питание) еще раз.

Через некоторое время после останова двигателя или открытия двери водителя система автоматически выключится.

- В зависимости от модели и технических характеристик автомобиля система может выключиться сразу после останова двигателя.

- При повторном включении аудиосистемы сохраняются последний режим и настройки.

⚠ Предупреждение

- *Во время* движения автомобиля некоторые функции могут быть недоступны по соображениям безопасности. Они работают только тогда, когда автомобиль стоит. Припаркуйте автомобиль в безопасном месте перед тем, как воспользоваться какой-либо из этих функций.
- Прекратите эксплуатацию системы в случае неполадок в ее работе, таких как отсутствие аудиосигнала или отображения. Если вы продолжите эксплуатацию неисправной аудиосистемы, это может привести к возникновению пожара, поражению электрическим током и отказу системы.

⚠ Предостережение

Включение аудиосистемы возможно тогда, когда замок зажигания находится в положении «ACC» (Доп. устройства) или «ON» (Вкл.). Эксплуатация аудиосистемы в течение продолжительного времени с выключенным двигателем разряжает аккумулятор. Если вы планируете эксплуатировать

систему в течение продолжительного времени, запустите двигатель.

Включение и отключение дисплея

Вы можете отключить дисплей во избежание бликов. Дисплей может быть отключен только при включенной аудиосистеме.

1. На панели управления нажмите кнопку [MENU] (Меню).
2. После того, как отобразится окно выбора опции, поверните регулятор [TUNE] (Настройка) для выбора «Display off» (Отключение дисплея), а затем нажмите переключатель.
 - Чтобы повторно включить дисплей, нажмите любую кнопку на панели управления.

Знакомство с принципом работы

Вы можете выбрать элемент или изменить настройки с помощью цифровых кнопок и регулятора [TUNE] (Настройка) на панели управления.

Выбор элемента

Нумерованные элементы

Нажмите соответствующую кнопку с цифрой.

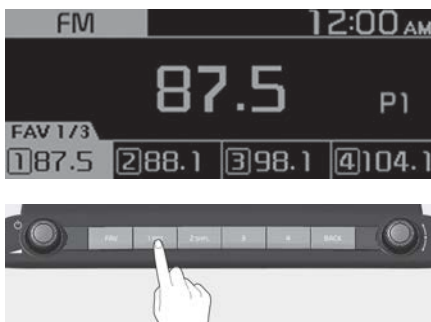

Ненумерованные элементы

Поверните регулятор [TUNE] (Настройка) для выбора нужного элемента, а затем нажмите этот регулятор.



Изменение настроек

Поверните регулятор [TUNE] (Настройка) для изменения значения, а затем нажмите регулятор для сохранения изменений.

Поверните регулятор [TUNE] (Настройка) вправо для увеличения значения или влево для уменьшения.

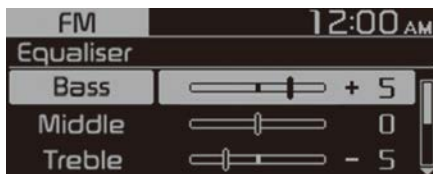

Радио

Включение радио

1. Нажмите кнопку [RADIO] (Радио) на панели управления.
2. После того, как отобразится окно выбора режима, поверните регулятор [TUNE] (Настройка) для выбора желаемого режима радио, а затем нажмите регулятор.

Режим FM/AM



1. Текущий режим радио
2. Данные радиостанции
3. Список предустановленных станций

Нажмите кнопку [MENU] (Меню) на панели управления для доступа к приведенным далее опциям меню:

- **Autostore** (Автосохранение): сохраняет радиостанцию в списке предустановленных станций.
- **Scan** (Сканирование): Система выполнит поиск радиостанций с сильным радиосигналом и будет воспроизводить каждую из них в течение примерно пяти секунд.
- **Sound settings** (Звуковые настройки): вы можете изменять настройки звука, например зоны, в которой будет концентрироваться звук, и выходной уровень для каждого диапазона частот.
 - **Position** (Зона): выбор зоны в автомобиле, в которой будет сконцентрирован звук. Выберите «**Fade (Fader)**» (Регулятор громкости) или «**Balance**» (Баланс), поверните регулятор [TUNE] (Настройка) для выбора желаемого положения, а затем нажмите регулятор. Для концентрации звука посередине автомобиля выберите **Centre (Center)** (Центр).
 - **Equaliser (Tone)** (Эквалайзер (Тембр)): отрегулируйте выходной уровень для каждого звукового тембра.
 - **Sound experience** (Позиционирование звука): (при наличии) выберите зону в автомобиле — между сидениями водителя и пассажиров, — в которой будет сфокусирован звук.
 - «**Speed dependent vol.**» (Регулировка громкости в зависи-

мости от скорости): установите автоматическую регулировку громкости в зависимости от скорости движения автомобиля.

* Примечание

- В зависимости от модели автомобиля или его технических характеристик, перечень доступных опций может отличаться.
- В зависимости от технических характеристик системы или усилителя вашего автомобиля перечень доступных опций может отличаться.

- **Mode popup** (Всплывающее окно режима): настройте систему так, чтобы при нажатии на панели управления кнопки [RADIO] (Радио) отображалось окно выбора режима.
- **Date/Time** (Дата/время): вы можете изменить время и дату, отображаемые на дисплее системы.
 - **Set date** (Установка даты): Установка даты, которая будет отображаться на дисплее системы.
 - **Set time** (Установка времени): установка времени, которое будет отображаться на дисплее системы.
 - **Time format** (Формат времени): выбор отображения времени в 12 или в 24-часовом формате.

- **«Display (Power Off)»** (Отображение (при отключенном дисплее)): установите отображение часов при отключенном питании аудиосистемы.
- **Language** (Язык): можно изменить язык системы.

Режим FM/AM (с RDS)



1. Текущий режим радио
2. Данные радиостанции
3. Список предустановленных станций

Нажмите кнопку [MENU] (Меню) на панели управления для доступа к приведенным далее опциям меню:

- **Traffic announcement** (Дорожные сообщения): включает или выключает функцию дорожных сообщений. Сообщения и программы будут приниматься автоматически, если имеются.
- **Autostore** (Автосохранение): сохраняет радиостанцию в списке предустановленных станций.
- **Scan** (Сканирование): система выполнит поиск радиостанций с сильным радиосигналом и будет воспроизводить каждую из них в течение примерно пяти секунд.

- **Sound settings** (Звуковые настройки): вы можете изменять настройки звука, например зоны, в которой будет концентрироваться звук, и выходной уровень для каждого диапазона частот.
 - **Position** (Зона): выбор зоны в автомобиле, в которой будет сконцентрирован звук. Выберите «**Fade (Fader)**» (Регулятор громкости) или «**Balance**» (Баланс), поверните регулятор [**TUNE**] (Настройка) для выбора желаемого положения, а затем нажмите регулятор. Для концентрации звука посередине автомобиля выберите **Centre (Center)** (Центр).
 - **Equaliser (Tone)** (Эквалайзер (Тембр)): отрегулируйте выходной уровень для каждого звукового тембра.
 - «**Speed dependent vol.**» (Регулировка громкости в зависимости от скорости): установите автоматическую регулировку громкости в зависимости от скорости движения автомобиля.

* Примечание

- В зависимости от модели автомобиля или его технических характеристик, перечень доступных опций может отличаться.
- В зависимости от технических характеристик системы или уси-

лителя вашего автомобиля перечень доступных опций может отличаться.

- **Mode pop up** (Всплывающее окно режима): настройте систему так, чтобы при нажатии на панели управления кнопки [**RADIO**] (Радио) отображалось окно выбора режима.
- **Date/Time** (Дата/время): вы можете изменить время и дату, отображаемые на дисплее системы.
 - **Set date** (Установка даты): Установка даты, которая будет отображаться на дисплее системы.
 - **Set time** (Установка времени): установка времени, которое будет отображаться на дисплее системы.
 - **Time format** (Формат времени): выбор отображения времени в 12 или в 24-часовом формате.
 - «**Display (Power Off)**» (Отображение (при отключенном дисплее)): установите отображение часов при отключенном питании аудиосистемы.
- **Language** (Язык): можно изменить язык системы.

Изменение волнового диапазона радио

1. Нажмите кнопку **[RADIO]** (Радио) на панели управления.
2. После того, как отобразится окно выбора режима, поверните регулятор **[TUNE]** (Настройка) для выбора желаемого режима радио, а затем нажмите регулятор.
 - При каждом нажатии кнопки **[MODE]** (Режим) на рулевом колесе режим работы радио последовательно переключается в следующем порядке: FM ► AM (если не подключены другие носители).

*** Примечание**

Если всплывающее окно режима не выбрано в **[MENU] ► Mode popup** (Меню ► Всплывающее окно режима), нажмите кнопку **[RADIO]** (Радио) на панели управления, чтобы сменить режим радио.

При каждом нажатии кнопки **[RADIO]** (Радио) на панели управления режим работы радио последовательно переключается в следующем порядке: FM ► AM (если не подключены другие носители).

Сканирование доступных радиостанций

Вы можете прослушать каждую радиостанцию в течении нескольких секунд, чтобы оценить качество приема и выбрать желаемую.

1. При отображаемом экране радио нажмите кнопку **[MENU]** (Меню) на панели управления.
2. После того, как отобразится окно выбора опции, поверните переключатель **[TUNE]** (Настройка) для выбора **«Scan»** (Сканирование), а затем нажмите переключатель.
 - Система выполнит поиск радиостанций с сильным радиосигналом и будет воспроизводить каждую из них в течение примерно пяти секунд.
3. Когда вы найдете радиостанцию, которую желаете прослушивать, нажмите регулятор **[TUNE]** (Настройка).
 - Вы можете продолжить прослушивание выбранной радиостанции.

Поиск радиостанций

Для поиска предыдущей или следующей доступной радиостанции нажмите кнопку **[< SEEK/TRACK >]** (Поиск/трек) на панели управления.

- Вы также можете нажать и удерживать кнопку **[< SEEK/TRACK >]** (Поиск/трек) для быстрого

поиска частот. При отпускании кнопки радиостанция с сильным сигналом выбирается автоматически.

Если вам известна точная частота радиостанции, которую вы желаете прослушивать, поверните регулятор [TUNE] (Настройка) на панели управления для изменения частоты.

Сохранение радиостанций

Вы можете сохранить ваши любимые радиостанции и прослушивать их, выбирая из списка предустановок.

Сохранение текущей радиостанции

Во время прослушивания радио нажмите и удерживайте требуемую кнопку с цифрой на панели управления.

- Прослушиваемая вами радиостанция добавляется под выбранным номером.
- Для сохранения следующей страницы списка предустановленных станций нажмите кнопку [FAV] (Избранные).

*** Примечание**

- Вы можете сохранить до 12 радиостанций в каждом частотном диапазоне.

- Если под выбранным номером уже сохранена радиостанция, данная радиостанция будет заменена на радиостанцию, которую вы прослушиваете.

Использование функции автосохранения

Вы можете выполнить поиск радиостанций в зоне хорошего приема. Результаты поиска могут быть автоматически сохранены в списке предустановленных радиостанций.

- При отображаемом экране радио нажмите кнопку [MENU] (Меню) на панели управления.
- После того, как отобразится окно выбора опции, поверните регулятор [TUNE] для выбора «Autostore» (Автосохранение), а затем нажмите регулятор.

Прослушивание сохраненных радиостанций

Режим FM/AM

1. Подтвердите предустановленный номер радиостанции, которую вы желаете прослушивать.
 - Для просмотра следующей страницы списка предустановленных станций нажмите кнопку [FAV] (Избранные).
2. Нажмите требуемую кнопку с цифрой на панели управления.

- Для переключения между станциями можно также нажать вверх или вниз рычаг, расположенный на рулевом колесе.

Медиаплеер

Использование медиаплеера

Вы можете прослушивать аудио-файлы, хранящиеся на носителях данных, таких как USB-накопители, смартфоны.

1. Подключите ваше устройство к порту USB автомобиля.
 - Воспроизведение может начаться немедленно, в зависимости от типа устройства, подключенного к аудиосистеме.
2. Нажмите кнопку **[MEDIA]** (Носитель) на панели управления.
3. После того, как отобразится окно выбора режима, поверните регулятор **[TUNE]** (Настройка) для выбора желаемого режима, а затем нажмите регулятор.

* Примечание

- Для запуска медиаплеера нажмите кнопку **[MEDIA]** (Носитель) на панели управления.
- Вы также можете осуществить переключение режимов повторяющимся нажатием кнопки **[MODE]** (Режим) на рулевом колесе.
- Перед подключением или отключением внешних USB-устройств убедитесь, что питание системы выключено.
- Если всплывающее окно режима не выбрано в **[MENU] ► Mode pop up** (Меню ► Всплывающее окно режима), нажмите кнопку **[MEDIA]** (Носитель) на панели управления, чтобы сменить медиаплеер.

При каждом нажатии кнопки **[MEDIA]** (Носитель) на панели управления режим медианосителя последовательно переключается в следующем порядке: USB ► Bluetooth ► FM ► AM.
- В зависимости от модели и спецификаций автомобиля наличие необходимых кнопок или внешний вид и расположение порта USB в вашем автомобиле могут отличаться от описания.
- Не подключайте смартфон или устройство MP3 к аудиосистеме несколькими способами одновременно, например по USB и Bluetooth. Это может привести к возникновению помех или неполадкам в работе системы.
- В случае одновременной активации функции эквалайзера на подключенном устройстве и настроек **«Equaliser (Tone)»** (Эквалайзер/тембр) аудиосистемы, их работа может создавать взаимные помехи с ухудшением и искажением каче-

ства звука. По возможности отключите функцию эквалайзера на устройстве.

Использование режима USB

Вы можете воспроизводить медиа-файлы, хранящиеся на портативных устройствах, таких как USB-накопители и MP3-плееры. Проверьте совместимость USB-накопителей и спецификации поддерживаемых файлов перед использованием режима USB.

Подключите ваше устройство USB к порту USB автомобиля.

- Воспроизведение начнется немедленно.
- Нажмите кнопку **[MEDIA]** (Носитель) на панели управления для отображения окна выбора режима, поверните регулятор **[TUNE]** (Настройка) для выбора **USB** и нажмите регулятор.



1. Номер текущего файла и общее количество файлов
2. Время воспроизведения
3. Информация о песне, воспроизводимой в данный момент

Нажмите кнопку **[MENU]** (Меню) на панели управления для доступа к приведенным далее опциям меню:

- **«List»** (Список): переход к списку файлов.
- **Folder list** (Список папок): переход к списку папок.
- **Information** (Информация): информация о песне, воспроизводимой в данный момент.
- **Sound settings** (Звуковые настройки): вы можете изменять настройки звука, например зоны, в которой будет концентрироваться звук, и выходной уровень для каждого диапазона частот.
 - **Position** (Зона): выбор зоны в автомобиле, в которой будет сконцентрирован звук. Выберите **«Fade (Fader)»** (Регулятор громкости) или **«Balance»** (Баланс), поверните регулятор **[TUNE]** (Настройка) для выбора желаемого положения, а затем нажмите регулятор. Для концентрации звука посередине автомобиля выберите **Centre (Center)** (Центр).
 - **Equaliser (Tone)** (Эквалайзер (Тембр)): отрегулируйте выходной уровень для каждого звукового тембра.
 - **«Speed dependent vol.»** (Регулировка громкости в зависимости от скорости): установите автоматическую регулировку громкости в зависимости от

скорости движения автомобиля.

* Примечание

- В зависимости от модели автомобиля или его технических характеристик, перечень доступных опций может отличаться.
 - В зависимости от технических характеристик системы или усилителя вашего автомобиля перечень доступных опций может отличаться.
-
- **Song information (Media Display)** (Информация о песне [экран мультимедиа]): выбор информации, например **Folder/File** (Папка/файл) или **Artist/Title/Album** (Исполнитель/название/альбом), которая будет отображаться при воспроизведении МРЗ-файлов.
 - **Mode popup** (Всплывающее окно режима): настройте систему так, чтобы при нажатии на панели управления кнопки [**MEDIA**] (Носитель) отображалось окно выбора режима.
 - **Date/Time** (Дата/время): вы можете изменить время и дату, отображаемые на дисплее системы.
 - **Set date** (Установка даты): Установка даты, которая будет отображаться на дисплее системы.

- **Set time** (Установка времени): установка времени, которое будет отображаться на дисплее системы.
- **Time format** (Формат времени): выбор отображения времени в 12 или в 24-часовом формате.
- **«Display (Power Off)»** (Отображение (при отключенном дисплее)): установите отображение часов при отключенном питании аудиосистемы.
- **Language** (Язык): можно изменить язык системы.

Перемотка назад/вперед

Нажмите и удерживайте кнопку [**SEEK/TRACK >**] (Поиск/трек) на панели управления.

- Вы также можете нажать и удерживать рычаг Up/Down (Вверх/вниз) на рулевом колесе.

Возобновление воспроизведения текущей песни

Нажмите кнопку [**< SEEK/TRACK**] (Поиск/трек) на панели управления в момент, когда текущая песня воспроизводится дольше, чем 2 секунды.

- Вы также можете переместить рычаг вверх на рулевом колесе.

Воспроизведение предыдущей или следующей песни

Для воспроизведения предыдущей песни нажмите кнопку [**< SEEK/ TRACK**] (Поиск/трек) на панели управления в течение 2 секунд после начала новой песни. Для воспроизведения следующей песни нажмите кнопку [**SEEK/TRACK >**] (Поиск/трек) на панели управления.

- Если прошло больше 2 секунд, дважды нажмите кнопку [**< SEEK/ TRACK**] (Поиск/трек) на панели управления, чтобы воспроизвести предыдущую песню.
- Вы также можете использовать рычаг Up/Down (Вверх/вниз) на рулевом колесе.

*** Примечание**

Нажмите кнопку [**MENU**] (Меню) на панели управления для отображения окна выбора режима, поверните регулятор [**TUNE**] (Настройка) для выбора желаемой песни и нажмите регулятор, чтобы воспроизвести композицию.

Повторное воспроизведение

Нажмите кнопку [**1 RPT**] (Повтор) на панели управления. Режим повторного воспроизведения и выключается при каждом нажатии. На экране отобразится значок соответствующего режима, а теку-

щая песня будет воспроизведена повторно.

Воспроизведение в случайном порядке.

Нажмите кнопку [**2 SHFL**] (В случайном порядке) на панели управления. Режим воспроизведения в случайном порядке включается и выключается при каждом нажатии. Когда режим воспроизведения в случайном порядке включен, на экране отобразится значок соответствующего режима, а доступные песни будут воспроизведены в случайном порядке.

Поиск папок

1. На панели управления нажмите кнопку [**MENU**] (Меню).
2. После того, как отобразится окно выбора опции, поверните переключатель [**TUNE**] (Настройка) для выбора «**Folder list**» (Список папок), а затем нажмите регулятор.
3. Найдите желаемую папку в **Folder list** (Список папок), а затем нажмите регулятор [**TUNE**] (Настройка).
 - Начнется воспроизведение первого файла в выбранной папке.

⚠ Предостережение

- Заведите двигатель автомобиля перед подключением USB-устройства к системе. Запуск двигателя с устройством, подключенным к системе, может привести к выходу USB-устройства из строя.
- Избегайте воздействия статического электричества при подключении и отключении USB-устройства. Статический разряд может привести к неисправности системы.
- Избегайте контакта частей тела или посторонних предметов с USB-портом. Это может привести к несчастному случаю или к неполадкам в работе системы.
- Избегайте многократного подключения на короткий период времени USB-коннектора с последующим отключением. Это может привести к ошибке в работе устройства или неполадкам в работе системы.
- Не следует использовать USB-устройство для каких-либо целей, помимо проигрывания файлов. Использование USB-аксессуаров для зарядки или обогрева может привести к неудовлетворительной работе или неисправности системы.

* Примечание

- При подключении USB-накопителя не пользуйтесь удлинительным кабелем. Подключайте его непосредственно в порт USB. Если вы используете USB-разветвитель или удлинительный кабель, устройство может не *распознаваться*.
- Полностью вставьте USB-коннектор в USB-порт. Невыполнение этого условия может привести к сбою соединения.
- При отключении USB-накопителя могут возникнуть помехи.
- Система может воспроизводить только файлы стандартных форматов.
- Следующие типы USB-устройств могут не распознаваться или работать некорректно:
 - MP3-плееры с функцией шифрования данных
 - USB-устройства, которые не определяются, как съемные диски
- USB-устройство может не опознаваться в зависимости от его состояния.
- Некоторые USB-устройства могут быть несовместимы с системой.
- Распознавание может занять больше времени, в зависимости от типа, емкости или формата файлов внешнего USB-устройства.

- Показ изображений и воспроизведение видео не поддерживаются.

Bluetooth

Подключение устройств с Bluetooth

Bluetooth – это беспроводная сетевая технология небольшого радиуса действия. Через беспроводную технологию Bluetooth можно подключать мобильные устройства, находящиеся вблизи, для отправки и получения данных между подключенными устройствами. Это позволит вам использовать устройства эффективно.

Для использования беспроводной технологии Bluetooth необходимо сначала подключить к системе устройство, поддерживающее технологию Bluetooth, такое как мобильный телефон или MP3-плеер. Удостоверьтесь, что устройство, которое вы желаете подключить, поддерживает беспроводную технологию Bluetooth.

⚠ Предупреждение

Перед подключением Bluetooth-устройств припаркуйте автомобиль в безопасном месте. Не отвлекайтесь во время управления автомобилем — это может приве-

сти к травмам или смерти в результате аварии.

*** Примечание**

- Ваша система поддерживает только функции громкой связи по Bluetooth и Bluetooth Аудио. Подключите мобильное устройство, поддерживающее обе функции.
- Некоторые устройства с беспроводной технологией Bluetooth могут вызвать помехи или привести к нарушению работы информационно-развлекательной системы. Чтобы устранить проблему, попробуйте переместить устройство в другое место.
- В зависимости от подключенного устройства или мобильного телефона с Bluetooth некоторые функции могут не поддерживаться.
- Если система работает нестабильно из-за ошибки связи между устройством с беспроводной технологией Bluetooth и автомобилем, удалите сопряженные устройства и выполните повторное подключение Bluetooth-устройств.
- Если Bluetooth-соединение является нестабильным, повторите попытку, выполнив следующие действия.

1. Отключите и включите Bluetooth на устройстве. Затем подключите устройство снова.
 2. Выключите и включите устройство. Затем повторно подключите его.
 3. Извлеките из устройства батарею и снова вставьте ее. Затем включите устройство и повторно подключите его.
 4. Отмените сопряжение устройств с беспроводной технологией Bluetooth как в системе, так и в устройстве, а затем выполните их повторное сопряжение и подключение.
- Беспроводное соединение Bluetooth будет недоступно, если функция беспроводной технологии Bluetooth на устройстве будет отключена. Удостоверьтесь, что функция Bluetooth на устройстве включена.

Сопряжение устройств с системой

Для подключения по беспроводной технологии Bluetooth сначала выполните сопряжение устройства с системой для того, чтобы добавить его в список Bluetooth-устройств системы. Вы можете зарегистрировать до пяти устройств.

1. На панели управления нажмите кнопку [PHONE] (Телефон), а затем выберите «**Phone settings**» (Настройки телефона) ► «**Add**

new device» (Добавить новое устройство).

- Если вы выполняете сопряжение устройства с системой впервые или если подключенные устройства отсутствуют, вы также можете нажать кнопку «Call/Answer» (Позвонить / принять звонок) на рулевом колесе, чтобы инициализировать сопряжение.
2. Включите технологию беспроводной связи Bluetooth на устройстве, которое вы желаете подключить, найдите систему вашего автомобиля и выберите ее.
 - Проверьте имя Bluetooth-устройства, которое отобразится в новом всплывающем окне регистрации на экране системы.

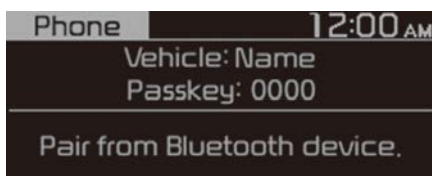

3. Введите или подтвердите пароль для подтверждения соединения.
 - Если на экране Bluetooth-устройства отображается окно ввода пароля, введите пароль «0000», который отображается на экране системы.
 - Если на экране Bluetooth-устройства отображается 6-значный пароль, удостоверьтесь

тес, что пароль для Bluetooth, который отображается на устройстве, совпадает с паролем на экране системы, и подтвердите соединение с устройством.

* Примечание

- Изображение с экрана в данной инструкции приводится для примера. На экране системы проверьте точное кодовое название автомобиля и название Bluetooth-устройства.
- По умолчанию установлен пароль «0000».
- После того как вы разрешите системе доступ к устройству, на подключение системы к устройству может потребоваться *некоторое время*. После того как соединение будет установлено, в верхней части экрана появится значок состояния беспроводного подключения Bluetooth.
- Вы можете изменить настройки разрешений с помощью меню настроек беспроводного подключения Bluetooth на мобильном телефоне. За дополнительной информацией обращайтесь к инструкции про эксплуатацию мобильного телефона.
- Для того, чтобы зарегистрировать новое устройство, повторите шаги с 1 по 3.
- Если вы используете функцию автоматического подключения по беспроводной технологии Bluetooth, звонок может переключиться на систему громкой связи автомобиля, если вы ответите на звонок вблизи автомобиля с *заведенным* двигателем. Если вы не желаете, чтобы система автоматически подключалась к устройству, выключите связь по беспроводной технологии Bluetooth на устройстве.
- Когда устройство подключено к системе по Bluetooth, может наблюдаться ускоренный разряд батареи устройства.

Подключение сопряженного устройства

Для использования в вашей аудиосистеме Bluetooth-устройства подключите к системе сопряженное устройство. Ваша система в любой момент времени может быть соединена только с одним устройством.

1. На панели управления нажмите кнопку **[PHONE]** (Телефон), а затем выберите «**Phone settings**» (Настройки телефона) ► «**Paired devices**» (Сопряженные устройства).

- Если подключенное устройство отсутствует, нажмите кнопку «Call/Answer» (Позвонить / принять звонок)

на рулевом колесе, чтобы инициализировать сопряжение.

2. Поверните регулятор [**TUNE**] (Настройка) для выбора подключаемого устройства, а затем нажмите регулятор.
 - Если к вашей системе уже подключено другое устройство, отключите его. Выберите подключенное устройство, которое следует отключить.

* Примечание

- Если соединение прерывается из-за того, что устройство находится вне зоны досягаемости, или если в работе устройства происходит ошибка, соединение будет восстановлено автоматически, когда устройство опять окажется в зоне досягаемости или когда ошибка будет устранена.
- В зависимости от установленной очередности автоматического подключения, подключение устройства может занять определенное время.

Отключение устройства

Если вы желаете прекратить пользоваться Bluetooth-устройством или подключить другое устройство, отключите устройство, которое подключено в данный момент.

1. На панели управления нажмите кнопку [**PHONE**] (Телефон), а

затем выберите «**Phone settings**» (Настройки телефона) ► «**Paired devices**» (Сопряженные устройства).

2. Поверните регулятор [**TUNE**] (Настройка) для выбора подключенного устройства, а затем нажмите регулятор.
3. Нажмите кнопку [**1 RPT**] для выбора значения «**Yes**» (Да).

Удаление сопряженных устройств

Если устройство Bluetooth, с которым установлено сопряжение, более не нужно, либо вы желаете подключить новое устройство, а список Bluetooth-устройств заполнен, удалите сопряженные устройства.

1. На панели управления нажмите кнопку [**PHONE**] (Телефон), а затем выберите «**Phone settings**» (Настройки телефона) ► «**Delete devices**» (Удалить устройства).
2. Поверните регулятор [**TUNE**] (Настройка) для выбора удаляемого устройства, а затем нажмите регулятор.
3. Нажмите кнопку [**1 RPT**] для выбора значения «**Yes**» (Да).

* Примечание

- При удалении сопряженного устройства история вызовов и контакты, сохраненные в системе, также удаляются.

- Чтобы снова использовать удаленное устройство, необходимо произвести сопряжение еще раз.

Использование аудиоустройства с поддержкой Bluetooth

Вы можете прослушивать аудио-файлы, хранящиеся на устройстве с беспроводной технологией Bluetooth аудио через громкоговорители автомобиля.

1. Нажмите кнопку **[MEDIA]** (Носитель) на панели управления.
2. После того, как отобразится окно выбора режима, поверните регулятор **[TUNE]** для выбора **Bluetooth audio** (Bluetooth-аудио), а затем нажмите регулятор.



1. Информация о песне, воспроизводящейся в данный момент

Нажмите кнопку **[MENU]** (Меню) на панели управления для доступа к перечисленным далее опциям меню.

- **Sound settings** (Звуковые настройки): вы можете изменять настройки звука, например зоны, в которой будет концентрироваться звук, и выходной уровень для каждого диапазона частот.

- **Position** (Зона): выбор зоны в автомобиле, в которой будет сконцентрирован звук. Выберите **«Fade (Fader)»** (Регулятор громкости) или **«Balance»** (Баланс), поверните регулятор **[TUNE]** (Настройка) для выбора желаемого положения, а затем нажмите регулятор. Для концентрации звука посередине автомобиля выберите **Centre (Center)** (Центр).
- **Equaliser (Tone)** (Эквалайзер (Тембр)): отрегулируйте выходной уровень для каждого звукового тембра.
- **Sound experience** (Позиционирование звука): (при наличии) выберите зону в автомобиле — между сидениями водителя и пассажиров, — в которой будет сфокусирован звук.
- **«Speed dependent vol.»** (Регулировка громкости в зависимости от скорости): установите автоматическую регулировку громкости в зависимости от скорости движения автомобиля.

*** Примечание**

- В зависимости от модели автомобиля или его технических характеристик, перечень доступных опций может отличаться.
- В зависимости от технических характеристик системы или усилителя

лителя вашего автомобиля перечень доступных опций может отличаться.

- **Mode popup** (Всплывающее окно режима): настройте систему так, чтобы при нажатии на панели управления кнопки **[MEDIA]** (Носитель) отображалось окно выбора режима.
- **Date/Time** (Дата/время): вы можете изменить время и дату, отображаемые на дисплее системы.
 - **Set date** (Установка даты): Установка даты, которая будет отображаться на дисплее системы.
 - **Set time** (Установка времени): установка времени, которое будет отображаться на дисплее системы.
 - **Time format** (Формат времени): выбор отображения времени в 12 или в 24-часовом формате.
 - «**Display (Power Off)**» (Отображение (при отключенном дисплее)): установите отображение часов при отключенном питании аудиосистемы.
- **Language** (Язык): можно изменить язык системы.

Пауза/возобновление воспроизведения

Чтобы поставить воспроизведение на паузу, нажмите регулятор **[TUNE]** (Настройка) на панели управления. Для возобновления воспроизведения нажмите регулятор **[TUNE]** (Настройка) еще раз.

- Можно также нажать кнопку **Mute** (Отключить звук) на дистанционном управлении на рулевом колесе.

Повторное воспроизведение

Нажмите кнопку **[1 RPT]** (Повтор) на панели управления. Режим повторного воспроизведения и выключается при каждом нажатии. На экране отобразится значок соответствующего режима, а текущая песня будет воспроизведена повторно.

Воспроизведение в случайном порядке.

Нажмите кнопку **[2 SHFL]** (В случайном порядке) на панели управления. Режим воспроизведения в случайном порядке включается и выключается при каждом нажатии. Когда режим воспроизведения в случайном порядке включен, на экране отобразится значок соответствующего режима, а доступные песни будут воспроизведены в случайном порядке.

* Примечание

- В зависимости от того, какое используется Bluetooth-устройство, мобильный телефон или аудиоплеер, управление воспроизведением может различаться.
- В зависимости от используемого вами аудиоплеера функция потокового аудио может не поддерживаться.
- В зависимости от подключенного устройства или мобильного телефона с Bluetooth некоторые функции могут не поддерживаться.
- Если телефон, подключенный по беспроводной технологии Bluetooth и используемый для проигрывания музыки, принимает входящий или выполняет исходящий вызов, то воспроизведение музыки останавливается.
- Прием входящего вызова или выполнение исходящего *во время* воспроизведения в режиме Bluetooth-аудио может привести к звуковым помехам.
- Если вы воспользовались режимом Bluetooth *во время* использования Bluetooth-аудио, воспроизведение может не возобновиться автоматически после завершения телефонного разговора (зависит от модели подключенного мобильного телефона).
- В некоторых мобильных телефонах переход между песнями *во время* воспроизведения аудио через Bluetooth может привести к возникновению шумов, похожих на хлопки.
- Функция перемотки назад/вперед не поддерживается в режиме воспроизведения аудио по Bluetooth.
- Функция списка воспроизведения не поддерживается в режиме Bluetooth аудио.
- При отключении Bluetooth-устройства работа режима Bluetooth аудио прекращается.
- В зависимости от подключенного устройства или мобильного телефона с Bluetooth функции повтора и воспроизведения в случайном порядке могут не поддерживаться.

Использование телефона с технологией Bluetooth

Вы можете использовать Bluetooth для телефонных разговоров с использованием громкой связи. Просматривайте информацию о звонке на экране аудиосистемы, совершайте и принимайте звонки безопасно и удобно с помощью встроенных громкоговорителей и микрофона автомобиля.

⚠ Предупреждение

- Перед подключением Bluetooth-устройств припаркуйте автомобиль в безопасном месте. Не отвлекайтесь во время управления автомобилем — это может привести к травмам или смерти в результате аварии.
- Никогда не набирайте номер и не отвечайте на звонок с помощью телефона *во время* управления автомобилем. Пользование мобильным телефоном может отвлечь ваше внимание, усложняет оценку внешних условий и ограничивает способность реагирования в неожиданных ситуациях, что может привести к несчастному случаю. При необходимости используйте громкую связь по Bluetooth для выполнения звонков и старайтесь свести продолжительность телефонных разговоров к минимуму.

* Примечание

- Нельзя получить доступ к меню Phone (Телефон), если у отсутствует подключенный к системе мобильный телефон. Для использования функции «Bluetooth phone» (Телефон с Bluetooth) подключите к системе мобильный телефон.
- Функция «Bluetooth Handsfree» (Громкая связь по Bluetooth) не

будет работать только тогда, когда автомобиль находится вне зоны покрытия мобильного оператора, например в туннелях, подземных сооружениях или в гористой местности.

- Качество телефонного разговора может ухудшаться в следующих условиях:
 - Неудовлетворительное качество приема сигнала мобильным телефоном.
 - В салоне автомобиля шумно.
 - Мобильный телефон находится вблизи металлических объектов, таких как металлические банки для напитков.
- В зависимости от модели подключенного мобильного телефона, громкость и качество звука системы громкой связи по Bluetooth могут отличаться.

Осуществление звонка

Если ваш мобильный телефон подключен к системе, вы сможете выполнять звонки, выбрав имя из своей истории вызовов или списка контактов.

1. Нажмите кнопку [**PHONE**] (Телефон) на панели управления.
 - Или же нажмите кнопку «Call/Answer» (Позвонить / принять звонок) на рулевом колесе.
2. Выберите номер телефона.

- Для выбора номера телефона из списка избранных выберите **Favourites** (Избранные).
 - Для выбора номера телефона из истории вызовов выберите **Call history** (История вызовов).
 - Для выбора номера телефона из списка контактов, загруженного с подключенного мобильного телефона, выберите **Contacts** (Контакты).
3. Чтобы завершить звонок, нажмите кнопку [**2 SHFL**] (В случайном порядке) на панели управления.
 - Или же нажмите кнопку «Call end» (Завершить звонок) на рулевом колесе.

Регистрация списка избранных

Для упрощения использования Bluetooth и разговора по телефону без использования рук можно добавить номера телефонов в список избранных.

1. Откройте экран «Phone» (Телефон), поверните регулятор [**TUNE**] на панели управления для выбора **«Favourites»** (Избранные), а затем нажмите регулятор.
2. Выберите [**MENU**] ► **Add new favourites** (Меню ► Добавить новые номера в избранные).
3. Нажмите кнопку [**1 RPT**] (Повтор) и выберите желаемый номер телефона.

Использование списка избранных

1. Откройте экран «Phone» (Телефон), поверните регулятор [**TUNE**] на панели управления для выбора **Favourites** (Избранные), а затем нажмите регулятор.
2. Поверните регулятор [**TUNE**] (Настройка) для выбора нужного контакта, а затем нажмите этот регулятор для совершения звонка.

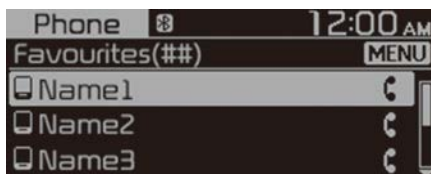

Нажмите кнопку [**MENU**] (Меню) на панели управления для доступа к приведенным далее опциям меню:

- **«Add new favourites»** (Добавить новые номера в избранные): добавление часто используемых номеров в избранные.
- **Delete items** (Удалить элементы): удаляет выбранные элементы из избранных.
- **«Delete all»** (Удалить все): удаляет все избранные.

* Примечание

- Вы можете зарегистрировать до 20 избранных для каждого устройства.
- Сначала необходимо загрузить контакты в систему, чтобы зарегистрировать избранные номера.

- Список избранных, сохраненный на мобильном телефоне, не загружен в систему.
- Даже если информация о контактах в мобильном телефоне будет отредактирована, список избранных в системе не будет редактироваться автоматически. Удалите и добавьте элемент в список избранных еще раз.
- Когда вы подключаете новый мобильный телефон, ваш список избранных номеров для предыдущего мобильного телефона отображаться не будет, но они останутся в системе до тех пор, пока вы не удалите предыдущий телефон из списка устройств.

Использование истории вызовов

1. Откройте экран «Phone» (Телефон), поверните регулятор [TUNE] (Настройка) на панели управления для выбора **Call history** (История вызовов), затем нажмите регулятор.
2. Поверните регулятор [TUNE] (Настройка) для выбора нужной записи, а затем нажмите этот регулятор для совершения звонка.

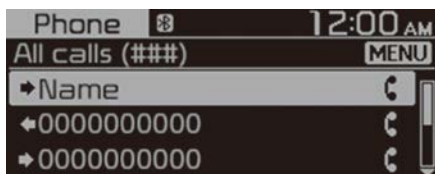

Нажмите кнопку [MENU] (Меню) на панели управления для доступа к приведенным далее опциям меню:

- **Download** (Загрузить): загрузка истории вызовов.
- **All calls** (Все вызовы): просмотреть данные всех вызовов.
- **Dialed calls** (Исходящие вызовы): просмотреть только исходящие вызовы.
- **Received calls** (Принятые вызовы): просмотреть только принятые вызовы.
- **Missed calls** (Пропущенные вызовы): просмотреть только пропущенные вызовы.

* Примечание

- Некоторые мобильные телефоны могут не поддерживать функцию загрузки.
- Доступ к истории вызовов может быть получен только после загрузки истории вызовов при подключении мобильного телефона к системе.
- Звонки со скрытых номеров не сохраняются в истории вызовов.
- В каждом отдельном списке может быть загружено до 50 записей вызовов.
- Продолжительность звонка и время совершения звонка не будут отображаться на экране системы.
- Для загрузки вашей истории вызовов из мобильного телефона

необходимо разрешение. Когда вы попытаетесь загрузить данные, от вас может потребоваться разрешить загрузку на мобильном телефоне. Если выполнить загрузку не удастся, проверьте, не отобразилось ли на экране мобильного телефона какое-либо сообщение или настройки авторизации телефона.

- При загрузке вашей истории вызовов все старые данные будут удалены.

Использование списка контактов

1. Откройте экран «Phone» (Телефон), поверните регулятор [TUNE] (Настройка) на панели управления для выбора **Contacts** (Контакты), а затем нажмите регулятор.
2. Поверните регулятор [TUNE] (Настройка) для выбора требуемой группы буквенно-цифровых символов, а затем нажмите регулятор.
3. Поверните регулятор [TUNE] (Настройка) для выбора нужного контакта, а затем нажмите этот регулятор для совершения звонка.



Нажмите кнопку [MENU] (Меню) на панели управления для доступа к следующей опции меню:

- **Download** (Загрузить): загрузить контакты с вашего мобильного телефона.

*** Примечание**

- Контакты можно просматривать только при подключенном Bluetooth-устройстве.
- Контакты из устройства Bluetooth могут быть загружены только в поддерживаемом формате. Контакты из некоторых приложений не будут включены.
- С устройства можно загрузить до 2000 контактов.
- Некоторые мобильные телефоны могут не поддерживать функцию загрузки.
- В зависимости от характеристик системы некоторые из загруженных контактов могут быть утеряны.
- Загружаются контакты, хранящиеся как в памяти телефона, так и на SIM-карте. С некоторых моделей телефонов могут не загрузиться контакты, хранящиеся на SIM-карте.
- Специальные знаки и цифры, используемые в названии контакта, могут не отображаться надлежащим образом.
- Для загрузки ваших контактов из мобильного телефона необхо-

димо разрешение. Когда вы попытаетесь загрузить данные, от вас может потребоваться разрешить загрузку на мобильном телефоне. Если выполнить загрузку не удастся, проверьте, не отобразилось ли на экране мобильного телефона какое-либо сообщение или настройки авторизации телефона.

- В зависимости от модели и состояния мобильного телефона загрузка может занять больше времени.
- При загрузке ваших контактов все старые данные будут удалены.
- Вы не можете редактировать или удалять контакты в системе.
- Когда вы подключаете новый мобильный телефон, ваши контакты для предыдущего мобильного телефона отображаться не будут, но они останутся в системе до тех пор, пока вы не удалите предыдущий телефон из списка устройств.

Ответ на вызовы

При поступлении входящего звонка на экране системы появится всплывающее окно с уведомлением.

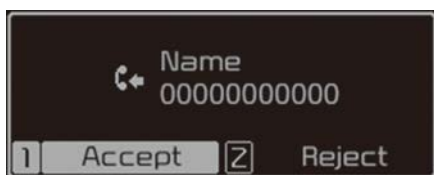

Чтобы ответить на звонок, нажмите кнопку [**1 RPT**] (Повтор) на панели управления.

- Или же нажмите кнопку «Call/Answer» (Позвонить/принять звонок) на рулевом колесе.

Чтобы отклонить звонок, нажмите кнопку [**2 SHFL**] (В случайном порядке) на панели управления.

- Или же нажмите кнопку «Call end» (Завершить звонок) на рулевом колесе.

*** Примечание**

- В зависимости от типа мобильного телефона функция отклонения звонка может не поддерживаться.
- После подключения вашего мобильного телефона к системе звук звонка может выводиться через громкоговорители аудиосистемы, даже после выхода из автомобиля, если телефон при этом будет находиться в зоне действия подключения. Для завершения соединения отключите устройство от аудиосистемы или выключите функцию беспроводной связи Bluetooth на устройстве.

Использование различных опций во время телефонного разговора

Во время телефонного разговора отобразится показанный ниже экран. Нажмите кнопку для использования требуемой функции.

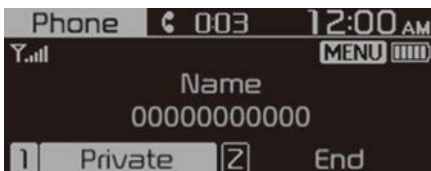

Для переключения звонка на мобильный телефон нажмите кнопку [1 RPT] (Повтор) на панели управления.

- Или же нажмите и удерживайте кнопку «Call/Answer» (Позвонить / принять звонок) на рулевом колесе.

Во время телефонного разговора в приватном режиме еще раз нажмите кнопку [1 RPT] (1 — повтор), чтобы перевести звонок с приватного режима на громкую связь.

Чтобы завершить звонок, нажмите кнопку [2 SHFL] (В случайном порядке) на панели управления.

- Или же нажмите кнопку «Call end» (Завершить звонок) на рулевом колесе.

Нажмите кнопку [MENU] (Меню) на панели управления для доступа к следующей опции меню:

- «**Microphone Volume (Outgoing Volume)**» (Громкость микрофона (громкость на выходе)): отрегулируйте громкость микрофона, чтобы абонент не мог вас слышать.

* Примечание

- Если данные вызывающего абонента сохранены в списке контактов, то будет отображаться его имя и номер телефона. Если данные вызывающего абонента отсутствуют в контактах, то будет отображаться только номер телефона.
- Во время телефонного разговора по Bluetooth невозможно переключиться ни на какой другой экран, например экран аудио или экран настроек.
- В зависимости от модели мобильного телефона качество телефонного звонка может отличаться. При использовании некоторых моделей телефонов слышимость вашего голоса для абонента может ухудшаться.
- В зависимости от модели мобильного телефона телефонный номер может не отображаться.
- В зависимости от типа мобильного телефона функция переключения вызова может не поддерживаться.

ЭКСТРЕННЫЙ ВЫЗОВ ЭРА-ГЛОНАСС (при наличии)

Система ЭРА-ГЛОНАСС — это автоматическая служба экстренного вызова, созданная для активации в случае дорожно-транспортного происшествия или других происшествий на дороге.

SOS

Для вызова необходимых аварийных служб водитель или пассажир могут вручную совершить экстренный звонок в специальную диспетчерскую службу, нажав кнопку SOS.

- Звук выключается, а на экране отображается сообщение SOS.

SOS Test (Тест SOS)

Тестовый режим службы ERA-GLONASS можно активировать, нажав кнопку SOS TEST (Тест SOS).

- Звук выключается, а на экране отображается сообщение SOS TEST (Тест SOS).

* Примечание

- Для получения дополнительной информации см. раздел «Действия в аварийных ситуациях» в руководстве.
- В зависимости от региона, служба может не поддерживаться.

- Кнопка может называться по-разному, в зависимости от региона или модели автомобиля.

Значки состояния системы

Значки состояния системы появляются в верхней части экрана для отображения текущего статуса системы.

Ознакомьтесь со значками, появляющимися при совершении определенных действий или функций и узнайте, что они означают.



Bluetooth

Значок	Описание
	Уровень заряда аккумулятора подключенного Bluetooth-устройства
	Мобильный телефон или аудиоустройство, подключенные при помощи Bluetooth
	Выполняется звонок по Bluetooth
	На время звонка по Bluetooth микрофон выключен
	Загрузка истории звонков с мобильного телефона, подключенного к системе по Bluetooth
	Загрузка контактов с мобильного телефона, подключенного к системе по Bluetooth

Мощность сигнала

Значок	Описание
	Мощность сигнала мобильного телефона, подключенного по Bluetooth

*** Примечание**

- Уровень заряда батареи, отображаемый на экране, может отличаться от уровня, отображаемого на подключенном устройстве.
- Мощность сигнала телефона, отображаемая на экране, может отличаться от уровня, отображаемого на подключенном мобильном телефоне.
- В зависимости от модели и технических характеристик автомобиля некоторые значки могут не отображаться.

Технические характеристики системы**USB****Поддерживаемые аудиоформаты**

- Спецификации аудиофайла
 - Аудиоформат WAVeform
 - MPEG1/2/2,5 Audio Layer3
 - Формат Windows Media Audio версии 7.X и 8.X
- Битрейт
 - MPEG1 (Layer3): 32/40/48/56/64/80/96/112/128/160/192/224/256/320 кбит/с

- MPEG2 (Layer3): 8/16/24/32/40/48/56/64/80/96/112/128/144/160 кбит/с
- MPEG2.5 (Layer3): 8/16/24/32/40/48/56/64/80/96/112/128/144/160 кбит/с
- WMA (High Range): 48/64/80/96/128/160/192 кбит/с
- Разрядность
 - WAV (PCM (Стерео)): 24 бит
 - WAV (IMA ADPCM): 4 бит
 - WAV (MS ADPCM): 4 бит
- Частота дискретизации
 - MPEG1: 44 100/48 000/32 000 Гц
 - MPEG2: 22 050/24 000/16 000 Гц
 - MPEG2.5: 11 025/12 000/8000 Гц
 - WMA: 32000/44100/48000 Гц
 - WAV: 44100/48000 Гц
- Максимальное количество символов в названии папки/файла (кодировка Юникод): 40 символов английского или корейского алфавита
- Поддерживаемые символы в именах папок/файлов (поддержка Юникод): 2604 символа корейского алфавита, 94 буквенно-цифровых символа, 4888 широко употребляемых символов китайского алфавита, 986 специальных символов
- Максимальное количество папок: 1000

- Максимальное количество файлов: 5000

* Примечание

- Файлы, формат которых не поддерживается, могут не распознаваться или не воспроизводиться, либо информация о них, такая как имя файла, может не отображаться надлежащим образом.
- Система может распознавать только файлы с расширением .mp3/.wma/.wav. Если формат файла не поддерживается, измените формат с помощью современных программ конвертации.
- Устройство не поддерживает файлы, защищенные с помощью DRM (технических средств защиты авторских прав).
- Для файлов со сжатием MP3/WMA и файлов WAV могут иметь место различия в качестве звука в зависимости от битрейта. (Музыкальные файлы с более высоким битрейтом обеспечивают более высокое качество звука.)
- Символы японского алфавита или упрощенного китайского алфавита в именах папок и файлов могут не отображаться надлежащим образом.

Поддерживаемые USB-накопители

- Байт/сектор: 64 кбайт или меньше
- Файловая система: FAT12/16/32 (рекомендованная), exFAT/NTFS

* Примечание

- Гарантируется работа только USB-накопителей с металлическим корпусом с коннектором штекерного типа.
 - USB-накопители с пластиковым штекером могут не распознаваться.
 - USB-адаптеры с такими типами картами памяти, как CF или SD, могут не распознаваться.
- Жесткие диски с USB могут не распознаваться.
- При использовании USB-накопителя большой емкости с несколькими логическими дисками распознаваться будут только файлы, находящиеся на первом диске.
- Если на USB-накопитель загружена прикладная программа, соответствующие медиафайлы могут не воспроизводиться.
- Для улучшения совместимости следует использовать устройства с интерфейсом USB 2.0.

Bluetooth

- Класс мощности Bluetooth 2: от – 6 до 4 дБм
- Мощность антенны: макс. 3 мВт
- Диапазон частот: 2400–2483,5 МГц
- Версия программного обеспечения Bluetooth patch RAM: 1

Товарные знаки

Другие товарные знаки и торговые названия являются собственностью их соответствующих владельцев.

- Словесный товарный знак и логотип Bluetooth® являются зарегистрированными товарными знаками, принадлежащими компании Bluetooth SIG, Inc., а любое использование таких знаков компанией KIA осуществляется в соответствии с лицензионным соглашением.



Декларация соответствия

CE

EU Declaration of Conformity ⁽¹⁾		HYUNDAI MOBIS	
Product details ⁽²⁾			
Product ⁽²⁾	DIGITAL CAR AUDIO SYSTEM		
Model ⁽⁴⁾	AU210DJRP, AU210DJGG, AU210DJGN, AU210DJGP, AU211DJGG, AU213DJGG, AU210DIEP, AU210DJGL, AU210DLGN, AU210DGLL, AU210DJDG, AU210DJMG		
We hereby declare, that the product above is in compliance with the essential requirements of the Directive 2014/53/EU by application of ⁽³⁾			
Applied Standards ⁽⁵⁾			
Article ⁽⁷⁾ 3.2 Radio ⁽⁶⁾	EN 300 328 V2.2.2, EN 303 345-1 V1.1.1, EN 303 345-2 V1.1.1, Draft EN 303 345-3 V1.1.0		
Article ⁽⁷⁾ 3.1b EMC ⁽⁸⁾	EN 301 489-1 V2.2.3, EN 301 489-17 V3.2.4, EN 55032:2015, EN 55035:2017		
Article ⁽⁷⁾ 3.1a Safety ⁽⁹⁾, Health ⁽¹⁰⁾	EN 62368-1:2020+A11:2020, EN 62368-1:2014+A11:2017, EN 62311:2008		
Manufacturer ⁽¹¹⁾		Representative in the EU ⁽¹²⁾	
HYUNDAI MOBIS Co., Ltd. 203, Teheran-ro, Gangnam-gu, Seoul, 06141 Republic of Korea Tel: +82-31-260-2707		MOBIS Parts Europe N.V. Wilhelm-Fay-Strabe 51, Frankfurt Main, 65936, Germany Tel: +49-69-85096-5011	
Notified Body ⁽¹⁴⁾		Signed By ⁽¹³⁾ 11/16/2020	
Timco Engineering, Inc. Newberry, Florida 32669, USA 849 NW State Road 45 Notified Body Identification ⁽¹⁵⁾ 1177		This declaration of conformity is issued under the sole responsibility of the manufacturer. ⁽¹⁶⁾  Seunghoon Choe Representative Hyundai MOBIS Co., Ltd.	
Reference ⁽¹⁸⁾			
Additional information ⁽¹⁷⁾			
SW: 1.0, HW: 1.0			

NCC

取得審驗證明之低功率射頻器材，非經核准，公司、商號或使用者均不得擅自變更頻率、加大功率或變更原設計之特性及功能。

低功率射頻器材之使用不得影響飛航安全及干擾合法通信；經發現有干擾現象時，應立即停用，並改善至無干擾時方得繼續使用。

前述合法通信，指依電信管理法規定作業之無線電通信。低功率射頻器材須忍受合法通信或工業、科學及醫療用電波輻射性電機設備之干擾。

4.7.9.1應避免影響附近雷達系統之操作。

4.7.9.2高增益指向性天線只得應用於固定式點對點系統

BSMI

設備名稱：DIGITAL CAR AUDIO SYSTEM(Bluetooth) 型號(型式)：AU210DJDG						
單元 Unit	限用物質及其化學符號 Restricted substances and its chemical symbols					
	鉛 Lead (Pb)	汞 Mercury (Hg)	鎘 Cadmium (Cd)	六價鉻 Hexavalent chromium (Cr ⁶⁺)	多溴聯苯 Polybrominated biphenyls (PBB)	多溴二苯醚 Polybrominated diphenyl ethers (PBDE)
外殼組件	○	○	○	○	○	○
電路板組件	○	○	○	○	○	○
膠框組件	○	○	○	○	○	○
面板組件	○	○	○	○	○	○
螺絲組件	○	○	○	○	○	○
備考1. “超出0.1 wt %”及“超出0.01 wt %”係指限用物質之百分比含量超出百分比含量基準值。 Note 1: “Exceeding 0.1 wt %” and “exceeding 0.01 wt %” indicate that the percentage content of the restricted substance exceeds the reference percentage value of presence condition. 備考2. “○”係指該項限用物質之百分比含量未超出百分比含量基準值。 Note 2: “○” indicates that the percentage content of the restricted substance does not exceed the percentage of reference value of presence. 備考3. “-”係指該項限用物質為排除項目。 Note 3: The “-” indicates that the restricted substance corresponds to the exemption.						

設備名稱：DIGITAL CAR AUDIO SYSTEM(Bluetooth) 型號(型式)：AU210DJGG						
單元 Unit	限用物質及其化學符號 Restricted substances and its chemical symbols					
	鉛 Lead (Pb)	汞 Mercury (Hg)	鎘 Cadmium (Cd)	六價鉻 Hexavalent chromium (Cr ⁶⁺)	多溴聯苯 Polybrominated biphenyls (PBB)	多溴二苯醚 Polybrominated diphenyl ethers (PBDE)
外殼組件	○	○	○	○	○	○
電路板組件	○	○	○	○	○	○
膠框組件	○	○	○	○	○	○
面板組件	○	○	○	○	○	○
螺絲組件	○	○	○	○	○	○
備考1. “超出0.1 wt %”及“超出0.01 wt %”係指限用物質之百分比含量超出百分比含量基準值。 Note 1: “Exceeding 0.1 wt %” and “exceeding 0.01 wt %” indicate that the percentage content of the restricted substance exceeds the reference percentage value of presence condition. 備考2. “○”係指該項限用物質之百分比含量未超出百分比含量基準值。 Note 2: “○” indicates that the percentage content of the restricted substance does not exceed the percentage of reference value of presence. 備考3. “-”係指該項限用物質為排除項目。 Note 3: The “-” indicates that the restricted substance corresponds to the exemption.						

5

IFETEL

“La operación de este equipo está sujeta a las siguientes dos condiciones: (1) es posible que este equipo o dispositivo no cause interferencia perjudicial y (2) este equipo o dispositivo debe aceptar cualquier interferencia, incluyendo la que pueda causar su operación no deseada.”

EAC

Категория	Характеристика
Модель	AU210DJGN
Производитель	HYUNDAI MOBIS Co., Ltd. 203, Teheran-ro, Gangnam-gu, Seoul, 06141, Korea (Корея)
Дата производства	Проверить даты на устройстве



TRA

OMAN-TRA

D172249

TRA/TA-R/10507/20

STB



NBTC

nab.

เครื่องวิทยุคมนาคมนี้ ด้รับยกเว้น ไม่ต้องได้
รับใบอนุญาตให้มี ใ้ซึ่งเครื่องวิทยุคมนาคม
หรือตั้งสถานีวิทยุคมนาคมตามประกาศ กสทช.
เรื่อง เครื่องวิทยุคมนาคม และสถานีวิทยุ
คมนาคมที่ด้รับยกเว้นไม่ต้องได้รับใบอนุญาต
วิทยุคมนาคมตามพระราชบัญญัติวิทยุคมนาคม
พ.ศ. 2498

 **nab.** | โทรคมนาคม
กำกับดูแลเพื่อประชาชน
Call Center 1200 (InSW5)

Перед поездкой	6-8
• Перед тем как сесть в автомобиль.....	6-8
• Необходимый осмотр.....	6-8
• Перед тем как запускать двигатель.....	6-8
Положения ключа	6-10
• Переключатель зажигания с подсветкой.....	6-10
• Положение замка зажигания.....	6-10
• Запуск двигателя.....	6-12
• Выключение двигателя.....	6-14
Кнопка «ENGINE START/STOP» (Запуск/остановка двигателя)	6-14
• Кнопка «ENGINE START/STOP» (запуска/остановки двигателя) с подсветкой.....	6-14
• Положение кнопки «ENGINE START/STOP» (Запуск/остановка двигателя).....	6-14
• Запуск двигателя.....	6-18
• Выключение бензинового двигателя.....	6-21
Механическая коробка передач	6-22
• Работа механической коробки передач.....	6-22
• Приемы правильного вождения.....	6-25
Автоматическая трансмиссия	6-26
• Работа автоматической коробки передач.....	6-26
• Подрулевые переключатели скоростей.....	6-30
• Система блокировки переключения передач.....	6-31
• Приемы правильного вождения.....	6-32
Трансмиссия с двойным сцеплением (DCT)	6-35
• Работа коробки передач с двумя сцеплениями.....	6-35
• Предупреждения трансмиссии с двойным сцеплением.....	6-37

6 Управление автомобилем

- Подрулевые переключатели скоростей 6-42
- Система блокировки переключения передач 6-43
- Система блокировки ключа зажигания 6-44
- Приемы правильного вождения 6-44
- Интеллектуальная бесступенчатая трансмиссия (IVT) ..6-47**
- Работа интеллектуальной бесступенчатой трансмиссии (IVT) 6-47
- предупредительное сообщение трансмиссии с двойным сцеплением 6-48
- Система блокировки переключения передач 6-52
- Приемы правильного вождения 6-54
- Тормозная система..... 6-56**
- Тормоз с усилителем..... 6-56
- Стояночный тормоз (ручного типа) 6-58
- Электронный стояночный тормоз (EPB)..... 6-61
- Автоматическое удержание 6-66
- Антиблокировочная тормозная система (ABS) 6-70
- Электронный контроль устойчивости (ESC) 6-73
- Система помощи при трогании на подъеме (HAC)..... 6-77
- Управление устойчивостью автомобиля (VSM) 6-77
- ESS: сигнал аварийной остановки 6-79
- допустимые приемы торможения..... 6-79
- Система интегрированного управления динамикой автомобиля 6-81**
- Режим движения 6-81
- Вспомогательная система предупреждения о лобовом столкновении (FCA) — Только для камеры переднего вида..... 6-86**
- Параметры функций..... 6-87

• Работа функции	6-89
• Неисправность и ограничения функции	6-93
Вспомогательная функция предотвращения лобового столкновения (FCA) (совокупность датчиков)	6-101
• Основные функции	6-101
• Датчик обнаружения	6-102
• Параметры функций	6-103
• Работа функции	6-106
• Неисправность и ограничения функции	6-109
Система удержания полосы (LKA)	6-118
• Датчик обнаружения	6-118
• Параметры функций	6-119
• Работа функции	6-121
• Неисправность и ограничения функции	6-123
Вспомогательная система предотвращения столкновения в слепой зоне (BCA)	6-126
• Датчик обнаружения	6-127
• Параметры функций	6-129
• Работа функции	6-131
• Неисправность и ограничения функции	6-135
Система ручного контроля за ограничениями скорости (MSLA)	6-141
• Работа функции	6-141
Система контроля внимания водителя (DAW)	6-144
• Параметры функций	6-145
• Работа функции	6-146
• Неисправность и ограничения функции	6-149
Круз-контроль (CC)	6-152

6 Управление автомобилем

• Работа функции	6-152
Интеллектуальный круиз-контроль (SCC).....	6-156
• Система помощи при обгоне	6-156
• Датчик обнаружения	6-156
• Параметры функций.....	6-157
• Работа функции	6-161
• Неисправность и ограничения функции	6-169
Система контроля полосы (LFA)	6-175
• Датчик обнаружения	6-175
• Параметры функций.....	6-176
• Работа функции	6-177
• Неисправность и ограничения функции	6-179
Система предотвращения столкновений при движении задним ходом (RCCA).....	6-180
• Параметры функций.....	6-181
• Работа функции	6-184
• Неисправность и ограничения функции	6-188
Декларация соответствия.....	6-194
• Радиочастотные компоненты (передний радар) соответствуют перечисленным ниже требованиям... ..	6-194
• Радиочастотные компоненты (задний угловой радар) соответствуют перечисленным ниже требованиям.....	6-203
Экономичная работа.....	6-207
Особые условия движения	6-210
• Опасные условия движения	6-210
• Раскачивание автомобиля.....	6-210
• Плавное прохождение поворотов.....	6-211
• Движение в ночное время	6-211

• Движение в дождливую погоду	6-212
• Движение по затопленным местам	6-213
• Движение по бездорожью	6-213
• Движение по автомагистрали	6-213
Вождение в зимний период	6-214
• Летние шины	6-214
• Движение в условиях заснеженности и обледенения	6-215
• Используйте высококачественную охлаждающую жидкость на основе этиленгликоля	6-217
• Проверьте аккумулятор и кабели	6-218
• При необходимости залейте зимнее масло	6-218
• Проверьте свечи и систему зажигания	6-218
• Предохранение замков от замерзания	6-218
• Используйте в системе для стеклоомывателя разрешенную к применению незамерзающую жидкость	6-219
• Не допускайте замерзания стояночного тормоза	6-219
• Не допускайте, чтобы под днищем автомобиля скапливался лед и снег	6-219
• Возите с собой аварийное оборудование	6-219
• При конденсации и скоплении водяного пара внутри выхлопных труб приведите автомобиль в движение	6-220
Масса автомобиля	6-220

Управление автомобилем

⚠ Предупреждение

ВЫХЛОПНЫЕ ГАЗЫ ДВИГАТЕЛЯ МОГУТ ПРЕДСТАВЛЯТЬ ОПАСНОСТЬ!

Выхлопные газы двигателя могут представлять высокую опасность. Если вдруг в салоне автомобиля появился запах выхлопного газа, немедленно откройте окна.

- **Не вдыхайте выхлопные газы**

В выхлопном газе содержится окись углерода — это газ без цвета и запаха, при вдыхании которого возможна потеря сознания и смерть от удушья.

- **Следите за тем, чтобы в выхлопной системе отсутствовали утечки**

Проверку выхлопной системы следует производить каждый раз, когда автомобиль заезжает на подъемник для замены масла или для каких-либо других целей. При изменении звука истечения выхлопных газов либо при наезде на препятствие во время движения, в результате которого произошел удар в днище автомобиля, следует произвести проверку системы в специализированной мастерской. Kia рекомендует обратиться к официальному дилеру Kia или партнерской сервисной компании.

- **Не следует запустить двигатель в закрытом помещении**

Работа двигателя на холостом ходу, даже при открытых воротах гаража, является небезопасной. В гараже двигатель не должен работать дольше, чем нужно для запуска и выезда автомобиля.

- **Не допускайте продолжительной работы двигателя на холостом ходу, если в автомобиле находятся люди.**

При необходимости длительной работы двигателя на холостом ходу с пассажирами в салоне автомобиль должен стоять на открытой местности, воздухозаборник — находиться в положении «Fresh» (Свежий воздух), а вентилятор — работать на высокой скорости для притока свежего воздуха в салон.

При необходимости движения автомобиля с открытой дверью багажного отделения для перевозки негабаритных грузов выполните следующие действия:

1. Закройте все окна.
2. Откройте боковые воздухозаборники.

3. Установите регулятор воздухозаборника в положение «Fresh» (Свежий воздух), регулятор потока воздуха — в положение «Floor» (Пол) или «Face» (Лицо), при этом вентилятор должен работать на высокой скорости.

Для обеспечения нормальной работы системы вентиляции следите за тем, чтобы вентиляционные воздухозаборники перед лобовым стеклом не были забиты снегом, льдом, листьями или другими предметами.

Перед поездкой

Перед тем как сесть в автомобиль

- Убедитесь в чистоте всех окон, внешних зеркал и осветительных приборов.
- Проверьте состояние шин.
- Проверьте поверхность под автомобилем на предмет следов утечки.
- Если вы собираетесь выезжать задних ходом, убедитесь, что на пути следования отсутствуют препятствия.

Необходимый осмотр

Регулярно проверяйте уровни жидкостей, таких как моторное масло, охлаждающая и тормозная жидкости, жидкость стеклоомывателя, соблюдая интервалы проверок в зависимости от жидкости. Более подробную информацию см. в разделе 8 «Техническое обслуживание».

Предупреждение

Отвлечение внимания во время вождения может привести к потере управления автомобилем и стать причиной аварии, серьезных травм и гибели. Первоочередной обязанностью водителя является безопасное управление транспортным средством в соответствии с правилами дорожного движения. Любое

использование портативных устройств, другого оборудования или систем транспортного средства, которые отвлекают взгляд и внимание водителя от безопасной эксплуатации транспортного средства, запрещено законом. Их нельзя использовать во время эксплуатации автомобиля.

Перед тем как запускать двигатель

- Закройте и запиrite все двери.
- Расположите сиденье так, чтобы все органы управления находились в пределах досягаемости.
- Отрегулируйте внутренние и наружные зеркала заднего вида.
- Убедитесь, что работают все осветительные приборы.
- Проверьте показаниях всех приборов.
- Проверьте работу сигнальных индикаторов при переводе замка зажигания или кнопки «ENGINE START/STOP» (Запуск/остановка двигателя) в положение «ON» (Вкл.).
- Отпустите стояночный тормоз и убедитесь, что сигнальная лампа тормоза погасла.

Для безопасной эксплуатации вы должны хорошо знать свой автомобиль и его оборудование.

⚠ Предупреждение

Все пассажиры должны быть правильно пристегнуты ремнями безопасности до того, как автомобиль начнет движение. Дополнительные сведения о правильном использовании ремней см. в разделе "Ремни безопасности" на странице 3-21.

⚠ Предупреждение

Перед переключением коробки передач в положение «D» (передний ход) или «R» (задний ход) убедитесь в том, что вблизи автомобиля нет людей, в особенности детей.

⚠ Предупреждение

Вождение в состоянии наркотического или алкогольного опьянения

Садиться за руль в пьяном состоянии опасно. Управление транспортным средством в состоянии опьянения — главная причина гибели людей на дорогах каждый год. Даже небольшое количество алкоголя влияет на рефлексы, восприятие и точность оценки. Вождение под воздействием наркотиков

не менее опасно, чем вождение в состоянии алкогольного опьянения. Вероятность серьезного ДТП значительно возрастает, если выпить или принять медицинские препараты или наркотики, а затем сесть за руль автомобиля.

Если вы выпили или приняли наркотики, не садитесь за руль. Не стоит ездить с водителем, который выпил или принял наркотики. Выберите трезвого водителя или вызовите такси.

⚠ Предупреждение

- Когда вы собираетесь припарковаться или остановить автомобиль с включенным двигателем, не нажимайте слишком долго на педаль акселератора. Это может вызвать перегрев двигателя или выхлопной системы и привести к возгоранию.
- При резком торможении или быстром повороте рулевого колеса незакрепленные предметы могут упасть на пол и помешать нормальной работе педалей или даже стать причиной аварии. Храните все вещи в автомобиле в безопасном месте.
- Если вы отвлекаетесь от управления автомобилем, это может привести к аварии. Будьте осторожны, отвлекаясь на действия, которые могут помешать вожде-

нию, например на настройку аудиосистемы или обогревателя. Ответственность за безопасность управления автомобилем всегда лежит на водителе.

Положения ключа

Переключатель зажигания с подсветкой (при наличии)

Переключатель зажигания подсвечивается при каждом открывании передней двери, если он не находится в положении «ON» (Вкл.).



Подсветка гаснет сразу после включения зажигания. Подсветка также гаснет примерно через 30 секунд после закрывания двери.

Положение замка зажигания

Для замка зажигания автомобиля предусмотрено четыре положения.



БЛОКИРОВКА (1)

Рулевое колесо блокируется для защиты от угона. Ключ из замка зажигания можно извлечь только в положении «LOCK» (Заблокировано).

«АСС» (Доп. устройства) (2)

Разблокируется рулевое колесо и включается электрооборудование.

*** Примечание**

Если замок зажигания трудно перевести в положение «АСС», поворачивайте ключ, вращая вправо-влево рулевое колесо, что позволит облегчить ход механизма.

ON (Вкл.) (3)

Состояние сигнальных ламп можно проверить перед запуском двигателя. Это нормальное рабочее положение после запуска двигателя.

Не оставляйте замок зажигания во включенном положении при неработающем двигателе, чтобы не разрядился аккумулятор.

START (Запуск) (4)

Для запуска двигателя поверните замок зажигания в положение «START» (Запуск). Двигатель будет проворачиваться, пока вы не отпу-

стите ключ, который затем вернется в положение «ON» (Вкл.). В этом положении может быть проведена сигнальная лампа неисправности тормозной системы.

⚠ Предупреждение**Замок зажигания**

- Никогда не поворачивайте замок зажигания в положение «LOCK» (Блокировка) или «АСС» (Доп. устройства) во время движения автомобиля. Это приведет к потере контроля над направлением движения и функцией торможения, что может стать причиной аварии.
- Противоугонная блокировка рулевой колонки не заменяет стояночный тормоз. Перед тем как покинуть сиденье водителя, необходимо убедиться, что рычаг переключения передач находится в положении первой передачи для механической коробки передач или в положении «Р» (парковка) для автоматической коробки передач, а также полностью затянуть стояночный тормоз и заглушить двигатель. Если эти меры предосторожности не будут приняты, может произойти внезапное движение автомобиля.
- Никогда не тянитесь к замку зажигания или любым другим элементам управления через

рулевое колесо во время движения автомобиля. Появление вашей руки в этом месте может привести к потере управления автомобилем, аварии, тяжелым травмам или смерти.

- Не кладите рядом с водителем сиденьем подвижные предметы, поскольку они могут перемещаться во время движения и мешать водителю, что может привести к аварии.

Запуск двигателя

Предупреждение

- Для управления автомобилем всегда надевайте соответствующую обувь. Неподходящая обувь (высокие каблуки, лыжные ботинки, и т. д.) может помешать вам использовать педаль тормоза, акселератора и сцепления. (при наличии)
- Не запускайте двигатель при нажатой педали акселератора. Автомобиль может прийти в движение и вызвать аварию.
- Необходимо дождаться нормализации частоты оборотов двигателя. Автомобиль может неожиданно прийти в движение, если педаль тормоза отпущена при высокой частоте оборотов двигателя.

* Примечание

Механизм ограничения скорости (при наличии)

Если автомобиль оборудован механизмом ограничения скорости в педали акселератора, он предотвращает случайное движение на полном газу, требуя от водителя большего усилия по мере нажатия педали акселератора. Однако если педаль нажимается примерно более чем на 80 %, то автомобиль может ехать на полном газу и педаль акселератора будет нажиматься легче. Такая работа не является неисправностью, это — нормальное состояние.

Запуск бензинового двигателя

1. Убедитесь, что стояночный тормоз включен.
2. **Механическая коробка передач.** Полностью выжмите педаль сцепления и переключите коробку передач в нейтральное положение. Удерживая нажатыми педали сцепления и тормоза, поверните замок зажигания в положение запуска.

Автоматическая коробка передач / коробка с двойным сцеплением. Переключите рычаг передач в положение «Р» (Парковка). Полностью выжмите педаль тормоза.

Также можно запустить двигатель, когда рычаг переключения передач находится в положении «N» (нейтраль).

3. Поверните замок зажигания в положение «START» (Запуск) и удерживайте его в таком положении до запуска двигателя (не более 10 секунд), затем отпустите ключ.

Двигатель должен запускаться с **отжатой педалью газа**.

4. Не нужно прогревать двигатель в неподвижном состоянии автомобиля.

Начните движение при небольших оборотах двигателя (Избегайте резкого ускорения и замедления.)

* Примечание

Если двигатель не запускается в течение 10 секунд после окончания предварительного прогрева, снова поверните ключ зажигания в положение «LOCK» (Блокировка) на 10 секунд, а затем в положение «ON» (Вкл.), чтобы повторить предварительный прогрев.

Запуск и остановка двигателя для моделей с промежуточным охладителем турбонагнетателя

1. Не следует выводить двигатель на высокие обороты или разгонять его сразу же после запуска.

Если двигатель находится в холодном состоянии, дайте ему несколько секунд поработать на холостом ходу, чтобы обеспечить достаточную смазку турбонагнетательного блока.

2. После езды на высокой скорости или на длинное расстояние с большой нагрузкой на двигатель, перед глушением дайте двигателю поработать на холостых оборотах в течение примерно 1 минуты.

За время работы на холостом ходу турбонагнетатель успевает остыть до остановки двигателя.

⚠ Предостережение

Не следует останавливать двигатель сразу же после того, как он работал с большой нагрузкой. В этом случае возможны сильные повреждения двигателя или турбонагнетательного блока.

⚠ Предостережение

Если двигатель глохнет в движении, не переводите рычаг переключения передач в положение «P» (парковка). Если позволяет ситуация на дороге, то рычаг переключения передач можно перевести в положение «N» (нейтраль) во время движения автомобиля и повернуть замок зажигания в положение «START» (Запуск), при этом

повторно пытаться запустить двигатель.

⚠ Предостережение

- Не включайте стартер на период более 10 секунд. Если двигатель глохнет или не заводится, то повторным включением стартера подождите 5–10 секунд. При неправильном использовании стартера возможно его повреждение.
- Не переключайте замок зажигания в положение «START» (Запуск) при работающем двигателе. Это может привести к повреждению стартера.

Выключение двигателя

Механическая коробка передач

1. Убедитесь, что автомобиль полностью остановлен и нажмите педали сцепления и тормоза.
2. Установите рычаг переключения передач в нейтральное положение, одновременно нажимая педали сцепления и тормоза.
3. Включите стояночный тормоз, не отпуская при этом педаль тормоза.
4. Поверните ключ зажигания в положение «LOCK» (Блокировка) и выньте ключ.

Кнопка «ENGINE START/STOP» (Запуск/остановка двигателя) (при наличии)

Кнопка «ENGINE START/STOP» (запуска/остановки двигателя) с подсветкой (при наличии)



Кнопка «ENGINE START/STOP» (запуска/остановки двигателя) подсвечивается при каждом открывании передней двери. Подсветка гаснет примерно через 30 секунд после закрывания двери. Она также гаснет сразу же при срабатывании системы противоугонной сигнализации.

Положение кнопки «ENGINE START/STOP» (Запуск/остановка двигателя)

«OFF» (Выкл.)

С механической коробкой передач

Для того чтобы выключить двигатель (положение «START/RUN» (Запуск/работа)) или питание

автомобиля (положение «ON» (Вкл.)), остановите автомобиль, а затем нажмите кнопку «ENGINE START/STOP» (Запуск/остановка двигателя).

С автоматической коробкой передач / коробкой передач с двойным сцеплением

Для того чтобы выключить двигатель (положение «START/RUN» (Запуск/работа)) или питание автомобиля (положение «ON» (Вкл.)), нажмите кнопку «ENGINE START/STOP» (Запуск/остановка двигателя), когда рычаг переключения передач находится в положении «P» (Парковка). Если нажать кнопку «ENGINE START/STOP» (запуска/остановки двигателя), не переведя рычаг переключения передач в положение «P» (Парковка), то кнопка переключится не в положение «OFF» (Выкл.), а в положение «ACC» (Доп. устройства).

Автомобили, оснащенные противоугонным замком блокировки рулевой колонки

При переключении кнопки «ENGINE START/STOP» (Запуска/остановки двигателя) в положение «OFF» (Выкл.) блокируется рулевое колесо, чтобы защитить автомобиль от угона. Блокировка срабатывает при открывании двери. Если при открывании водительской двери блокировка рулевого колеса по какой-либо причине не срабатывает, то подается предупрежда-

ющий звуковой сигнал. Попробуйте еще раз заблокировать рулевое колесо. Если проблема не устранена, следует проверить систему в специализированной мастерской. Kia рекомендует обратиться к официальному дилеру Kia или партнерской сервисной компании.

Кроме того, если кнопка «ENGINE START/STOP» (запуска/остановки двигателя) находится в положении «OFF» (Выкл.) после открытия водительской двери, то рулевое колесо не блокируется и будет подан предупреждающий звуковой сигнал. В этом случае нужно закрыть дверь. Тогда рулевое колесо блокируется, а предупреждающий звуковой сигнал выключается.

*** Примечание**

Если рулевое колесо не разблокировать надлежащим образом, кнопка «ENGINE START/STOP» (запуска/остановки двигателя) работать не будет. Нажмите кнопку «ENGINE START/STOP» (запуска/остановки двигателя), одновременно поворачивая рулевое колесо вправо-влево, чтобы уменьшить требуемое усилие.

*** Примечание**

Двигатель («START/RUN» (Запуск/работа)) или питание автомобиля («ON» (Вкл.)) можно отключить,

только если автомобиль стоит на месте.

⚠ Предостережение

Если во время движения автомобиля возникла экстренная ситуация, можно выключить двигатель и перейти в положение «ACC» (Доп. устройства), удерживая кнопку «ENGINE START/STOP» (Запуска/остановки двигателя) нажатой в течение более 2 секунд либо последовательно нажав на нее 3 раза в течение 3 секунд.

Если автомобиль продолжает движение, для повторного запуска мотора следует:

- Ручная коробка передач: нажмите кнопку «ENGINE START/STOP» (Запуск/остановка двигателя), переключив рычаг передач в положении «N» (Нейтраль) и нажав педаль сцепления.
- Автоматическая коробка передач / коробка передач с двойным сцеплением: нажмите кнопку «ENGINE START/STOP» (Запуска/остановки двигателя) при движении автомобиля со скоростью 5 км/ч или больше.

«ACC» (Доп. устройства)



С механической коробкой передач

Не выжимая педаль сцепления, нажмите кнопку «ENGINE START/STOP» (запуска/остановки двигателя), когда она находится в положении «OFF» (Выкл.).

С автоматической коробкой передач / коробкой передач с двойным сцеплением

Не выжимая педаль тормоза, нажмите кнопку «ENGINE START/STOP» (Запуск/остановка двигателя), когда она находится в положении «OFF» (Выкл.).

Рулевое колесо будет разблокировано, включится электрооборудование.

Если кнопка «ENGINE START/STOP» (Запуск/остановка двигателя) находится в положении «ACC» (Доп. устройства) более 1 часа, она автоматически выключается, чтобы избежать разрядки аккумуляторной батареи.

«ON» (Вкл.)**С механической коробкой передач**

Не выжимая педаль сцепления, нажмите кнопку «ENGINE START/STOP» (запуска/остановки двигателя), когда она находится в положении «ACC» (Доп. устройства).

С автоматической коробкой передач / коробкой передач с двойным сцеплением

Не выжимая педаль тормоза, нажмите кнопку «ENGINE START/STOP» (Запуск/остановка двигателя), когда она находится в положении «ACC» (Доп. устройства). Состояние сигнальных ламп можно проверить перед запуском двигателя. Не оставляйте кнопку «ENGINE START/STOP» (Запуска/остановки двигателя) в положении «ON» (Вкл.) в течение длительного времени. Из-за того что двигатель не работает, может разрядиться аккумуляторная батарея.

«START/RUN» (Запуск/работа)**С механической коробкой передач**

Чтобы запустить двигатель, выжмите педаль сцепления и педаль тормоза, а затем нажмите кнопку «ENGINE START/STOP» (запуска/остановки двигателя), когда рычаг переключения передач находится в положении «N» (нейтраль).

С автоматической коробкой передач / коробкой передач с двойным сцеплением

Чтобы запустить двигатель, выжмите педаль тормоза и нажмите кнопку «ENGINE START/STOP» (запуска/остановки двигателя), когда рычаг переключения передач находится в положении «P» (Парковка) или «N» (Нейтраль). Из соображений безопасности запустите двигатель, когда рычаг переключения передач находится в положении «P» (парковка).

*** Примечание**

Если нажать кнопку «ENGINE START/STOP» (запуска/остановки двигателя), не нажав перед этим педаль сцепления (для механической коробки передач) или педаль тормоза (для автоматической коробки передач либо коробки с двойным сцеплением), двигатель не запустится, а положение кнопки «ENGINE START/STOP» (запуска/остановки двигателя) изменится следующим образом:

«OFF» (Выкл.) → «ACC» (Доп. устройства) → «ON» (Вкл.) → «OFF» (Выкл.) или «ACC» (Доп. устройства)

*** Примечание**

Если оставить кнопку «ENGINE START/STOP» (запуска/остановки двигателя) в положении «ACC» (Доп. устройства) или «ON» (Вкл.)

на длительное время, аккумуляторная батарея может разрядиться.

⚠ Предупреждение

- Никогда не нажимайте кнопку «ENGINE START/STOP» (запуска/остановки двигателя) во время движения автомобиля. Это приведет к потере контроля над направлением движения и функцией торможения, что может стать причиной аварии.
- Противоугонная блокировка рулевой колонки не заменяет стояночный тормоз. Перед тем как покинуть сиденье водителя, необходимо убедиться в том, что рычаг переключения передач находится в положении «Р» (парковка), а также полностью затянуть стояночный тормоз и заглушить двигатель. Если эти меры предосторожности не будут приняты, может произойти внезапное движение автомобиля.
- Никогда не тянитесь к кнопке «ENGINE START/STOP» (запуска/остановки двигателя) или любым другим элементам управления через рулевое колесо во время движения автомобиля. Появление вашей руки в этом месте может привести к потере управления автомобилем, аварии и серьезным травмам или смерти.
- Не кладите рядом с водителем сиденьем подвижные пред-

меты, поскольку они могут перемещаться во время движения и мешать водителю, что может привести к аварии.

Запуск двигателя

⚠ Предупреждение

- Для управления автомобилем всегда надевайте соответствующую обувь. Неподходящая обувь (высокие каблуки, лыжные ботинки, и т. д.) может помешать вам использовать педаль тормоза и газа.
- Не запускайте двигатель при нажатой педали акселератора. Автомобиль может прийти в движение и вызвать аварию.
- Необходимо дождаться нормализации частоты оборотов двигателя. Автомобиль может неожиданно прийти в движение, если педаль тормоза отпущена при высокой частоте оборотов двигателя.

*** Примечание**

Механизм перехода на низшую передачу

Используйте данный механизм для максимального ускорения. Выжмите педаль акселератора за точку давления. Автоматическая коробка передач переключится на

более низкую передачу в зависимости от оборотов двигателя.

гайте резкого ускорения и замедления.)

Запуск бензинового двигателя

1. Возьмите интеллектуальный ключ или оставьте его внутри автомобиля.
2. Убедитесь, что стояночный тормоз надежно зафиксирован.
3. **Механическая коробка передач.**

Полностью выжмите педаль сцепления и переключите коробку передач в нейтральное положение. Удерживайте нажатой педаль сцепления и педаль тормоза при запуске двигателя.

Автоматическая коробка передач / коробка с двойным сцеплением. Переключите рычаг передач в положение «Р» (Парковка). Полностью выжмите педаль тормоза.

Также можно запустить двигатель, когда рычаг переключения передач находится в положении «N» (нейтраль).

4. Нажмите кнопку «ENGINE START/STOP» (Запуска/остановки двигателя).

Двигатель должен запускаться **с отжатой педалью газа.**

5. Не нужно прогревать двигатель в неподвижном состоянии автомобиля.

Начните движение при небольших оборотах двигателя (Избе-

⚠ Предостережение

Не переводите кнопку «ENGINE START/STOP» (запуска/остановки двигателя) в положение «START» (ЗАПУСК) при работающем двигателе. Это может привести к повреждению стартера.

Запуск и остановка двигателя для моделей с промежуточным охладителем турбоагнетателя

1. Не следует выводить двигатель на высокие обороты или разгонять его сразу же после запуска. Если двигатель находится в холодном состоянии, дайте ему несколько секунд поработать на холостом ходу, чтобы обеспечить достаточную смазку турбоагнетательного блока.
2. После езды с высокой скоростью или в течение длительного времени при высокой нагрузке двигателя перед выключением двигателя необходимо дать ему поработать около 1 минуты на холостом ходу. Это период требуется для охлаждения турбокомпрессора до выключения двигателя.

Запуск двигателя с помощью интеллектуального ключа

- Даже если интеллектуальный ключ находится в автомобиле, но лежит далеко от водителя, двигатель может не запуститься.
- Если кнопка «ENGINE START/STOP» (запуска/остановки двигателя) находится в положении «ACC» (Доп. устройства) или выше, то при открытии любой из дверей система проверяет наличие интеллектуального ключа. Если электронного ключа нет в автомобиле, начинает мигать индикатор «» или «**KEY OUT**» (Нет ключа), или на ЖК-дисплее появляется предупреждение «Key is not in vehicle» (Ключ не в автомобиле). Если все двери закрыты, в течение 5 секунд подается звуковой сигнал. Индикатор или предупреждение выключатся, когда автомобиль начнет двигаться. Всегда носите с собой интеллектуальный ключ.

⚠ Предупреждение

Двигатель можно запустить, только если интеллектуальный ключ находится в автомобиле. Не позволяйте детям и лицам, не знакомым с принципами работы данного автомобиля, прикасаться к кнопке «ENGINE START/STOP» (запуска/остановки двигателя) или связанным с ней деталям.

⚠ Предостережение

Если двигатель заглох во время движения автомобиля, не перемещайте рычаг переключения передач в положение «Р» (парковка). Если позволяет поток движения и ситуация на дороге, можно перевести рычаг переключения передач в положение «N» (нейтраль), пока автомобиль не остановился, и нажать кнопку «ENGINE START/STOP» (Запуск/остановка двигателя), чтобы перезапустить двигатель.



OBD051002

* Примечание

- Если аккумулятор разряжен или смарт-ключ не работает надлежащим образом, можно запустить двигатель, нажав кнопку «ENGINE START/STOP» (Запуска/остановки двигателя) с помощью смарт-ключа. Кнопки «ENGINE START/STOP» (запуска/остановки двигателя) следует

касаться непосредственно стороной ключа с кнопкой блокировки. При непосредственном нажатии кнопки «ENGINE START/STOP» (Запуск/остановка двигателя) с помощью интеллектуального ключа ключ должен касаться кнопки под прямым углом.

- Если перегорел предохранитель стоп-сигналов, двигатель невозможно запустить в нормальном режиме. Замените предохранитель на новый. Если это невозможно, двигатель можно запустить, нажав кнопку «ENGINE START/STOP» (Запуск/остановка двигателя) и удерживая ее в течение 10 секунд, когда она находится в положении «ACC» (Доп. устройства). Двигатель можно запустить без нажатия педали тормоза. Однако в целях безопасности всегда нажимайте педаль тормоза перед запуском двигателя автомобиля.

Предостережение

Не следует удерживать кнопку «ENGINE START/STOP» (запуска/остановки двигателя) нажатой в течение более 10 секунд, за исключением случаев, когда перегорел предохранитель стоп-сигналов.

Не переключайте замок зажигания в положение «START» (Запуск) при работающем двигателе.

Это может привести к повреждению стартера.

Выключение бензинового двигателя

Механическая коробка передач

1. Убедитесь, что автомобиль полностью остановлен и нажмите педали сцепления и тормоза.
2. Установите рычаг переключения передач в нейтральное положение, одновременно нажимая педали сцепления и тормоза.
3. Включите стояночный тормоз, не отпуская при этом педаль тормоза.
4. Поверните ключ зажигания в положение «LOCK» (Блокировка) и выньте ключ.

Механическая коробка передач (при наличии)

Работа механической коробки передач

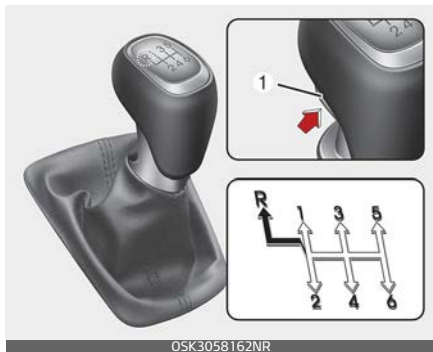

⇨ Рычаг переключения передач можно перемещать без нажатия кнопки (1).

➡ Кнопка (1) должна быть нажата при перемещении рычага переключения передач в положение заднего хода.

Механическая коробка имеет 6 передач для движения вперед.

Схема переключения передач изображена на ручке рычага. Все передние передачи в коробке полностью синхронизированы, поэтому переключение на более высокую или низкую передачу выполняется без труда.

При переключении передачи полностью выжмите педаль сцепления, а затем медленно отпустите ее.

Если автомобиль оснащен выключателем блокировки зажигания, то двигатель нельзя завести, не выжав педаль сцепления. (при наличии)

Перед тем как переключаться в положение «R» (задний ход), рычаг коробки передач следует перевести в нейтральное положение.

Нажмите на кнопку, расположенную непосредственно под рукояткой рычага переключения передач и потяните рычаг переключения передач влево на достаточное расстояние, а затем переместите его в положение заднего хода (R).

Перед тем как перемещать рычаг переключения передач в положение «R» (задний ход), убедитесь в том, что автомобиль полностью остановился.

Никогда не используйте режимы работы двигателя, в которых стрелка тахометра (частота оборотов) находится в красной зоне индикатора.

⚠ Предостережение

- При переключении с пятой передачи на четвертую следите за тем, чтобы случайно не сместить рычаг переключения передач в сторону и не включить вторую передачу. При таком резком понижении передачи частота оборотов двигателя может повы-

ситься до красной зоны тахометра. Такое повышение частоты оборотов может привести к повреждению коробки передач.

- Не следует понижать передачи больше чем на две ступени или делать это на высокой частоте оборотов двигателя (5 000 об/мин и выше). При таком понижении передачи можно повредить двигатель, сцепление и коробку передач.
- В холодную погоду передачи могут переключаться с трудом, пока не прогреется смазка в коробке передач. Это нормальное явление, которое не причиняет вреда коробке передач.
- Если автомобиль полностью остановился и вам трудно переключиться на первую передачу или в положение «R» (задний ход), оставьте рычаг переключения передач в положении «N» (нейтраль) и отпустите сцепление. Вновь выжмите педаль сцепления, а затем переключитесь на 1-ю передачу или в положение «R» (задний ход).

Предостережение

- Чтобы предохранить сцепление от преждевременного износа и повреждения, не следует постоянно держать ногу на педали сцепления во время движения. Также не следует использовать

сцепление для удержания автомобиля, остановленного на подъеме в ожидании зеленого сигнала светофора, и в других подобных ситуациях.

- Во время движения автомобиля не следует использовать рычаг переключения передач вместо подлокотника, так как это влечет за собой преждевременный износ вилок переключения передач.
- Чтобы предохранить систему сцепления от возможных повреждений, не следует трогаться с места на второй передаче, за исключением случаев начала движения на скользкой дороге.

Предупреждение

- Прежде чем покинуть место водителя, обязательно полностью затягивайте стояночный тормоз и выключайте двигатель. Затем убедитесь в том, что рычаг переключения передач находится на 1-й передаче, если автомобиль припаркован на ровном участке или подъеме, либо в положении «R» (Задний ход), если автомобиль припаркован на спуске. Если данные меры предосторожности не выполнены в указанном порядке, то автомобиль может неожиданно и внезапно тронуться с места.

- Не используйте резкое торможение двигателем (переключение с высокой на более низкую передачу) на скользкой дороге. Автомобиль может пойти в занос и стать причиной аварии.
-

Использование сцепления

Сцепление необходимо полностью выжать перед переключением передач, а затем медленно отпустить. Во время движения педаль сцепления всегда должна быть полностью отпущена. Не ставьте ногу на педаль сцепления во время движения. Это может привести к ненужному износу. Не используйте частичное нажатие педали сцепления для удержания автомобиля на уклоне. Это приводит к ненужному износу. Чтобы удержать автомобиль на уклоне, воспользуйтесь педалью тормоза или стояночным тормозом. Не нажимайте педаль сцепления резко и часто.

⚠ Предостережение

Полностью выжимайте педаль сцепления. При не полностью нажатой педали сцепления возможно повреждение сцепления или появления шума.

⚠ Предупреждение

Использование сцепления

Выжимайте педаль сцепления как можно сильнее. Не нажимайте педаль повторно, пока она не вернется в нормальное положение. Если педаль нажать несколько раз до того, как она вернется в нормальное положение, это может привести к повреждению системы сцепления. Не перегружайте автомобиль. В этой ситуации при старте и движении на диске сцепления выделяется слишком большое количество тепла от трения, что может дополнительно повредить корзину и диск сцепления. При старте автомобиля или движении задним ходом при отпуске педали слишком рано после переключения передачи двигатель может заглохнуть, что может привести к аварии.

Понижение передачи

Когда необходимо снизить скорость в плотном потоке движения или при подъеме по крутому холму, понизьте передачу, прежде чем начнутся затруднения в работе двигателя. Понижение передачи позволяет уменьшить вероятность того, что заглохнет двигатель, и обеспечивает лучшее ускорение, когда нужно вновь набрать скорость. Когда автомобиль движется

по крутому спуску, понижение передачи помогает сохранить безопасную скорость и продлевает срок службы тормозов.

Приемы правильного вождения

- Не выключайте передачу в автомобиле перед спуском: автомобиль не должен катиться под гору по инерции. Это крайне опасно. Всегда оставляйте автомобиль с включенной передачей.
- При движении не держите ногу на педали тормоза. Это может привести к перегреву тормозов и выходу их из строя. Вместо этого при длительном движении под гору переключитесь на более низкую передачу. Благодаря этому автомобиль замедляется за счет торможения двигателем.
- Перед тем как понижать передачу, необходимо сбавить скорость. Это поможет избежать превышения допустимого числа оборотов двигателя, что может вызвать его повреждение.
- Замедлите скорость, когда дует боковой ветер. Это позволит улучшить управляемость автомобиля.
- Перед тем как перемещать рычаг переключения передач в положение заднего хода, убедитесь, что автомобиль полностью остановился. Если этого не сделать,

коробка передач может выйти из строя.

- При движении по скользкому покрытию соблюдайте крайнюю осторожность. Особую осторожность также следует соблюдать при торможении, ускорении или переключении передач. Резкое изменение скорости при движении автомобиля по скользкому покрытию может привести к тому, что ведущие колеса утрачат сцепление с дорогой и автомобиль потеряет управление.

⚠ Предупреждение

- Всегда пристегивайте ремень безопасности! В случае столкновения человек, не воспользовавшийся ремнем безопасности, гораздо больше подвержен риску травмирования или гибели.
- Не превышайте безопасную скорость на поворотах или разворотах.
- Не допускайте резких движений рулевым колесом, например, при смене полосы движения или быстрых, крутых разворотах.
- Риск опрокидывания значительно выше при потере управления на скоростных автострадах.

- Потеря управления происходит, если два или более колеса сходят с дорожного полотна, а водитель применяет слишком резкий маневр для возврата на дорогу.
- В случае если автомобиль съезжает с дорожного покрытия, не следует слишком резко работать рулем. Вместо этого нужно снизить скорость, а потом уже возвращаться на полосу движения.
- Не следует превышать установленные ограничения скорости.

Автоматическая трансмиссия (при наличии)

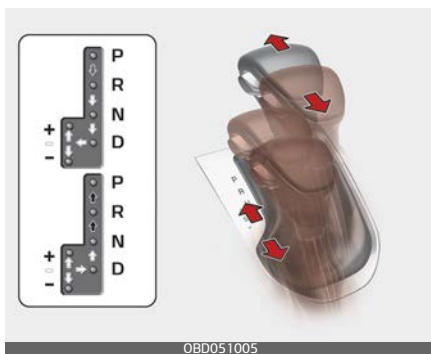

▣ При переключении передачи нажимайте педаль тормоза и кнопку выключения блокировки.

➡ При переключении передач нажмите кнопку выключения блокировки.

⇒ Рычаг переключения передач можно перемещать без дополнительных действий.

Работа автоматической коробки передач

Автоматическая коробка передач имеет 6 скоростей для движения вперед и одну скорость для движения назад. Скорости переключаются автоматически в зависимости от положения рычага переключения передач.

* Примечание

Первые переключения скоростей на новом автомобиле, если аккумулятор был отсоединен, могут выполняться рывками. Это нормально, последовательность переключения скоростей корректируется после отработки в нескольких циклах работы TCM (модуля управления трансмиссией) или РСМ (модуля управления силовым агрегатом).

Для обеспечения плавной работы коробки передач нужно нажать педаль тормоза при переключении из положения «N» (нейтральное) на переднюю или заднюю передачу.

⚠ Предупреждение

Автоматическая трансмиссия

- Перед переключением коробки передач в положение «D» (передний ход) или «R» (задний ход) всегда необходимо удостовериться в отсутствии людей вблизи автомобиля, в особенности детей.
- Перед тем как покидать водительское место, проследите за тем, чтобы рычаг переключения передач находился в положении «P» (парковка); затем включите стояночный тормоз и заглушите двигатель. Если данные меры предосторожности не выполнены

в указанном порядке, то автомобиль может неожиданно и внезапно тронуться с места.

- Не используйте резкое торможение двигателем (переключение с высокой на более низкую передачу) на скользкой дороге. Автомобиль может пойти в занос и стать причиной аварии.

⚠ Предостережение

- Для предотвращения повреждения трансмиссии не разгоняйте двигатель автомобиля, если рычаг переключения передач находится в положении «R» (задний ход) или на любой передней передаче с нажатой педалью тормоза.
- При остановке на уклоне не удерживайте автомобиль на месте за счет мощности двигателя. Воспользуйтесь рабочим или стояночным тормозом.
- Не следует переключаться из положения «N» (Нейтраль) или положения «P» (Парковка) в положение «D» (Передний ход) или «R» (Задний ход), если частота оборотов двигателя превышает частоту его оборотов на холостом ходу.

Диапазоны переключения передач

Когда переключатель зажигания или «ENGINE START/STOP» (запуска/остановки двигателя) находятся в положении «ON» (Вкл.), то положение рычага переключения передач можно определить по индикатору на комбинации приборов.

«P» (парковка)

Перед тем как переводить рычаг переключения передач в положение «P» (парковка), нужно полностью остановить автомобиль. В этом положении коробка передач блокируется, и передние колеса не могут вращаться.

Предупреждение

- Если переместить рычаг переключения передач в положение «P» (парковка) во время движения автомобиля, произойдет блокировка ведущих колес, что вызовет потерю управления автомобилем.
- Не следует использовать положение коробки передач «P» (парковка) вместо стояночного тормоза. Всегда следите за тем, чтобы рычаг переключения передач находился в положении «P» (парковка), и полностью затягивайте стояночный тормоз.

- Запрещается оставлять в автомобиле ребенка без присмотра.

Предостережение

Если переместить рычаг в положение «P» (Парковка) во время движения автомобиля, возможно повреждение редуктора.

«R» (задний ход)

Это положение рычага переключения передач используется для движения автомобиля задним ходом.

Предостережение

Перед тем как переводить рычаг переключения передач в положение «R» (задний ход), автомобиль следует полностью остановить; при переключении рычага переключения передач в положение «R» (задний ход) во время движения автомобиля возможно повреждение коробки передач; исключение составляет ситуация, описанная в пункте «Раскачивание автомобиля» на странице 6-191.

«N» (Нейтраль)

Колеса выведены из зацепления с трансмиссией. Автомобиль будет скатываться даже на незначительном уклоне, если не включен стояночный или рабочий тормоз.

⚠ Предупреждение

Не следует вести автомобиль с рычагом переключения передач в положении «N» (нейтраль).

В этом случае торможение двигателем не работает, что может стать причиной аварии.

«D» (передний ход)

Это нормальное положение для движения вперед. Коробка передач автоматически выбирает одну из 6 передач, обеспечивая оптимальный расход топлива и мощность.

Чтобы повысить мощность при обгоне другого автомобиля или подъеме по склону, полностью выжмите педаль акселератора, в результате чего коробка передач автоматически понизит передачу на одну ступень.

* Примечание

Перед тем как переводить рычаг переключения передач в положение «D» (передний ход), автомобиль следует полностью остановить.

Ручной режим



Независимо от того, стоит автомобиль или движется, ручной режим можно выбрать, переместив рычаг переключения передач из положения «D» (передний ход) в паз ручного управления. Для того чтобы вернуть рычаг в положение «D» (передний ход), переместите его обратно в основной паз.

В ручном режиме можно быстро переключать передачи, перемещая рычаг вперед и назад. В отличие от ручной коробки передач, ручной режим дает возможность переключения передач при полном нажатии на педаль акселератора.

- Up (Вверх) (+): чтобы повысить передачу на одну ступень, один раз переместите рычаг вперед.
- Down (Вниз) (-): чтобы понизить передачу на одну ступень, один раз переместите рычаг назад.

* Примечание

- Можно выбирать только одну из 6 скоростей движения вперед. Для того чтобы переключиться на задний ход или припарковать автомобиль, переместите рычаг переключения передач в положение «R» (задний ход) или «P» (парковка) соответственно.
- Понижение передачи производится автоматически при снижении скорости автомобиля. При остановке автомобиля автоматически выбирается первая передача.
- Когда частота вращения двигателя приближается к красной зоне, изменяются точки переключения передач для автоматического повышения передачи.
- Для того чтобы поддерживать на требуемом уровне эксплуатационные характеристики и безопасность автомобиля, система может не использовать определенные передачи при работе рычагом переключения передач.
- При движении по скользкой дороге переместите рычаг переключения передач в положение «+» (вверх). В результате коробка передач переключится на 2-ую передачу, которая лучше подходит для стабильного движения по скользкой дороге. Переместите рычаг переключения передач в сто-

рону «-» (вниз), чтобы снова переключиться на первую передачу.

Подрулевые переключатели скоростей (при наличии)

Подрулевыми переключателями скоростей можно пользоваться, если рычаг переключения передач установлен в положение «D» (передний ход) или в ручной режим.



Рычаг переключения передач в положении «D» (передний ход)

Подрулевыми переключателями скоростей можно пользоваться, если скорость автомобиля превышает 10 км/ч. Для того чтобы переключиться на одну передачу выше или ниже, один раз переместите переключатель [+] или [-], в результате чего система перейдет из автоматического режима в ручной. Если скорость автомобиля не превышает 9 км/ч, а педаль аксе-

латора была слегка нажата и удерживалась более 6 секунд, либо рычаг переключения передач был перемещен из положения «D» (передний ход) в ручной режим и обратно в положение «D» (передний ход), или вы тянули подрулевой переключатель [+] в течение более одной секунды, система переключается из ручного режима в автоматический.

Рычаг переключения передач в ручном режиме

Для того чтобы переключиться на одну передачу выше или ниже, один раз переместите переключатель [+] или [-].

*** Примечание**

Если подрулевые переключатели скоростей [+] и [-] переместить одновременно, переключение передачи станет невозможным.

Система блокировки переключения передач (при наличии)

Из соображений безопасности автоматическая трансмиссия снабжена системой блокировки переключения передач, которая предотвращает переключение из положения «P» (Парковка) в положение «R» (Задний ход), если не нажата педаль тормоза.

Чтобы перевести рычаг переключения передач из положения «P» (парковка) в положение «R» (задний ход), выполните следующие действия.

1. Нажмите и удерживайте педаль тормоза.
2. Запустите двигатель или поверните ключ зажигания в положение «Вкл.».
3. Переместите рычаг переключения передач.

Если постоянно нажимать и отпускать педаль тормоза, когда рычаг переключения передач находится в положении «P» (парковка), в районе рычага переключения передач может быть слышно дребезжание. Это нормальное явление.

⚠ Предупреждение

Всегда полностью выжимайте педаль тормоза перед переключением из положения «P» (парковка) в другое положение и во время такого переключения во избежание непреднамеренного движения автомобиля, которое может травмировать людей в салоне или рядом с автомобилем.

Снятие блокировки переключения передач



Если рычаг переключения передач невозможно переместить из положения «Р» (Парковка) в положение «R» (Задний ход) при нажатой педали тормоза, продолжайте нажимать педаль тормоза, а затем выполните следующие действия.

1. Снимите пыльники рычага переключения передач с консоли с помощью пластикового инструмента для извлечения деталей отделки.
2. После снятия пыльников нажмите и удерживайте кнопку (1) на левой передней стороне с помощью острого инструмента и переведите ее в положение «N» (нейтраль).

Если рычаг переключения передач не перемещается даже после выполнения этой процедуры, следует проверить систему в специализированной мастерской. Kia рекомендует обратиться к офици-

альному дилеру Kia или партнерской сервисной компании.

⚠ Предостережение

- Будьте осторожны, чтобы при снятии пыльников рычага переключения передач не повредить обшивку рядом с рычагом.
- При снятии блокировки переключения передач убедитесь, что автомобиль установлен на горизонтальной поверхности.

Система блокировки ключа зажигания (при наличии)

Ключ зажигания можно извлечь из замка, только если рычаг переключения передач находится в положении «Р» (парковка).

Приемы правильного вождения

- Если нажата педаль акселератора, ни в коем случае нельзя перемещать рычаг переключения передач из положения «Р» (парковка) или «N» (нейтраль) в любое другое положение.
- Не следует перемещать рычаг переключения передач в положение «Р» (парковка) во время движения автомобиля.
- Перед тем как перемещать рычаг переключения передач в положение «R» (задний ход) или «D» (передний ход), убедитесь, что

автомобиль полностью остановился.

- Не выключайте передачу в автомобиле перед спуском: автомобиль не должен катиться под гору по инерции. Это может быть крайне опасно. Автомобиль должен двигаться только с включенной передачей.
- При движении не ставьте ногу на педаль тормоза. Это может привести к перегреву тормозов и выходу их из строя. Вместо этого при длительном движении под гору сбавьте скорость и переключитесь на более низкую передачу. Благодаря этому автомобиль замедляется за счет торможения двигателем.
- Перед тем как понижать передачу, необходимо сбавить скорость. В противном случае более низкая передача может не включиться.
- Всегда используйте стояночный тормоз. Не полагайтесь на переключение коробки передач в положение «Р» (парковка), если требуется предотвратить движение автомобиля.
- При движении по скользкому покрытию соблюдайте крайнюю осторожность. Особую осторожность также следует соблюдать при торможении, ускорении или переключении передач. Резкое изменение скорости при движении автомобиля по скользкому

покрытию может привести к тому, что ведущие колеса утрачат сцепление с дорогой и автомобиль потеряет управление.

- Оптимальная производительность и экономичность автомобиля достигаются при плавной работе педалью акселератора.

Предупреждение

- Двигаясь по дороге с уклоном, всегда переключайте коробку передач в положение «D» (передний ход) при движении вперед и «R» (задний ход) при движении задним ходом, а также перед началом движения проверьте положение рычага переключения передач по индикатору на приборной панели.
Движение в направлении, противоположном выбранному на коробке передач, может привести к опасной ситуации, при которой заглухнет двигатель и будет нарушена нормальная работа тормозной системы.
- Всегда пристегивайте ремень безопасности! В случае столкновения человек, не воспользовавшийся ремнем безопасности, гораздо больше подвержен риску травмирования или гибели.

- Не превышайте безопасную скорость на поворотах или разворотах.
 - Не допускайте резких движений рулевым колесом, например, при смене полосы движения или быстрых, крутых разворотах.
 - Риск опрокидывания значительно выше при потере управления на скоростных автострадах.
 - Потеря управления происходит, если два или более колеса сходят с дорожного полотна, а водитель применяет слишком резкий маневр для возврата на дорогу.
 - В случае если автомобиль съезжает с дорожного покрытия, не следует слишком резко работать рулем. Вместо этого нужно снизить скорость, а потом уже возвращаться на полосу движения.
 - Не следует превышать установленные ограничения скорости.
-

Предупреждение

Если автомобиль вязнет в снегу, грязи, песке и т. д., можно попытаться высвободить его движением вперед-назад. Не используйте этот маневр, если рядом с автомобилем находятся люди или какие-либо объекты. При выполнении маневра раскачивания автомобиль, внезапно освободившись, может поехать вперед или назад и травмировать людей либо повредить находящиеся рядом объекты.

Подъем по крутому уклону при трогании с места

Для подъема по крутому уклону при трогании с места выжмите педаль тормоза и переместите рычаг переключения передач в положение «D» (передний ход). Выберите подходящую передачу в зависимости от веса груза и крутизны уклона и отпустите стояночный тормоз. Постепенно нажимайте на педаль акселератора, одновременно отпуская рабочий тормоз.

При трогании с места на крутом подъеме автомобиль может откатываться назад. Для предотвращения отката автомобиля можно включить вторую передачу.

Трансмиссия с двойным сцеплением (DCT) (при наличии)

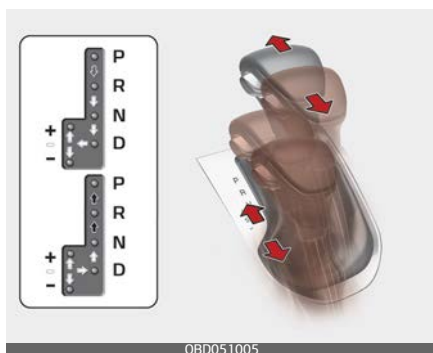

OBD051005

➔ При переключении передачи нажимайте педаль тормоза и кнопку выключения блокировки.

➔ При переключении передач нажмите кнопку выключения блокировки.

➔ Рычаг переключения передач можно перемещать без дополнительных действий.

* Чтобы переместить рычаг переключения передач в положение или из положения «Р» (Парковка) либо между положениями «R» (Задний ход) и «D» (Передний ход), необходимо выжать педаль тормоза и остановить автомобиль.

Работа коробки передач с двумя сцеплениями

Трансмиссия с двойным сцеплением имеет 7 передач переднего хода и одну передачу заднего хода.

В положении «D» (передний ход) скорости переключаются автоматически.

⚠ Предупреждение

Чтобы снизить риск серьезных травм или смерти:

- Перед переключением коробки передач в положение «D» (передний ход) или «R» (задний ход) ВСЕГДА необходимо удостовериться в отсутствии людей вблизи автомобиля, в особенности детей.
- Прежде чем покинуть водительское место, проверьте, что рычаг переключения передач находится в положении «Р» (парковка); затем установите автомобиль на стояночный тормоз и переключите замок зажигания или кнопку «ENGINE START/STOP» (Пуск/остановка двигателя) в положение «LOCK/OFF» (Блокировка/выкл). Если эти меры предосторожности не будут приняты, может произойти внезапное движение автомобиля.
- Не использовать торможение двигателем (переключение с

высокой на более низкую передачу) внезапно или на скользкой дороге. Автомобиль может пойти в занос и стать причиной аварии.

-
- Трансмиссия с двумя сцеплениями дает ощущения движения как с механической КПП, обеспечивая при этом простоту использования полностью автоматической КПП. В отличие от традиционной автоматической КПП, трансмиссия с двумя сцеплениями дает чувство (и звук) переключения передачи
 - Это создает впечатление гибридной механической КПП с автоматическим переключением.
 - Переключение в диапазон «Drive» (передний ход) для получения полностью автоматического переключения скоростей, по аналогии с традиционной автоматической КПП.
 - Трансмиссия с двумя сцеплениями применяет двойное сцепление сухого типа, которое отличается от трансформатора в АКПП, и показывает лучшие характеристики ускорения при движении. Однако первоначальное трогание с места может происходить несколько медленнее, чем с автоматической трансмиссией.
 - Сцепление сухого типа преобразует крутящий момент и обеспечивает непосредственное ощущение движения, которое отличается от обычной автоматической коробкой передач с трансформатором. Это становится более заметно, если начинать движение с полной остановки или с низкой скорости автомобиля.
 - При быстром ускорении с низкой скорости автомобиля двигатель может увеличить скорость на высоких оборотах в зависимости от условия движения автомобиля.
 - Для плавного запуска на подъем плавно выжимать педаль акселератора в зависимости от текущих условий.
 - При отпускании ноги с педали акселератора на низкой скорости автомобиля можно почувствовать сильное торможение двигателем, что похоже на характер механической КПП.
 - При движении под уклон можно использовать ручной режим для понижения передачи с целью контроля скорости без чрезмерного использования педали тормоза.
 - При включении и выключении двигателя можно услышать щелчки, поскольку система выполняет самодиагностику. Это нормальный звук для трансмиссии с двойным сцеплением.

⚠ Предупреждение

Из-за неисправности КПП автомобиль может перестать двигаться, а индикатор положения (D, R) на приборной панели начнет мигать. В этом случае следует проверить систему в специализированной мастерской. Kia рекомендует обратиться к официальному дилеру Kia или партнерской сервисной компании.

Предупреждения трансмиссии с двойным сцеплением

Данное предупреждение появляется в случае, когда автомобиль медленно движется под уклон, а система обнаруживает, что педаль тормоза не выжата.

Крутой уклон

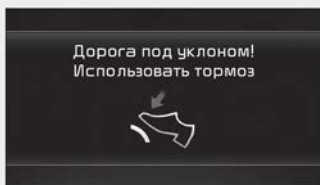

OMQ4050027RU

Движение в гору на участках с крутыми подъемами.

- Для удерживания автомобиля на уклоне следует использовать ножной или стояночный тормоз.
- Во время движения с частыми остановками и троганием с места на уклонах соблюдайте дистанцию до движущегося впереди транспортного средства. Затем удерживайте автомобиль на уклоне с помощью ножного тормоза.
- Если попытаться удерживать автомобиль на подъеме с помощью акселератора или двигаться накатом с отпущенной педалью тормоза, сцепление и трансмиссия перегреются, что приведет к повреждению. В этом случае на ЖК-дисплее появится предупреждение.
- Если предупреждение на ЖК-дисплее остается активным, ножной тормоз должен быть выжат.
- Игнорирование предупреждения может привести к повреждению трансмиссии.

Высокая температура трансмиссии

- В определенных условиях, таких как повторяющиеся остановки и трогание с места на крутых уклонах, резкое замедление или ускорение или другие неблагоприятные условия вождения, температура сцепления трансмиссии может чрезмерно возрасти. В итоге сцепление трансмиссии может перегреться.
- При перегреве сцепления на приборной панели мигает индикатор включенной передачи, автомобиль переходит в режим защиты и раздается предупреждающий звуковой сигнал. В это время на ЖК-дисплее появится предупреждение «Transmission temp. is high! Stop safely» (Высокая температура трансмиссии! Остановитесь в безопасном месте!), а движение автомобиля может стать нестабильным.
- В данной ситуации следует проехать в безопасное место, остановить автомобиль не выключая

двигатель, задействовать тормоз, перевести рычаг переключения передач в положение «Р» (Парковка), и дать трансмиссии остыть.

- Игнорирование этого предупреждения может привести к ухудшению условий вождения. Может происходить резкое или частое переключение передач или рывки при движении. Для восстановления нормальных условий движения остановите автомобиль и примените ножной тормоз или переведите рычаг переключения передач в положение «Р» (Парковка). Затем дайте трансмиссии остыть в течение нескольких минут с работающим двигателем перед тем, как продолжить движение.
- По возможности старайтесь вести автомобиль плавно.

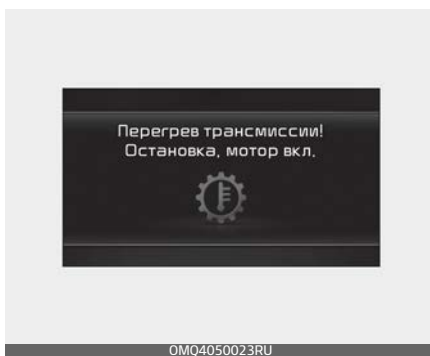
Перегрев трансмиссии



- Если продолжить движение и позволить температуре сцепления достичь максимально допустимого значения, появится предупреждение «Transmission Hot! Park with engine on» (Трансмиссия перегрелась! Припаркуйтесь с работающим двигателем). Когда это происходит сцепление отключается до нормализации температуры.
- В предупреждающем сообщении будет показано время, которое следует выждать для того, чтобы трансмиссия остыла.
- В данной ситуации следует проехать в безопасное место, оста-

новить автомобиль не выключая двигатель, задействовать тормоз, перевести рычаг переключения передач в положение «Р» (Парковка), и дать трансмиссии остыть.

- Тогда появится сообщение «Trans cooled. Resume driving.» (Трансмиссия остыла. Продолжайте движение.), вы сможете возобновить движение.
- По возможности старайтесь вести автомобиль плавно.

Если на дисплее продолжает мигать какое-либо предупреждение, в целях безопасности рекомендуется обратиться в специализированную мастерскую для проверки системы. Kia рекомендует обратиться к официальному дилеру Kia или партнерской сервисной компании.

Диапазоны переключения передач

Когда переключатель зажигания или «ENGINE START/STOP» (запуска/остановки двигателя) находятся в положении «ON» (Вкл.), то положение рычага переключения передач можно определить по индикатору на комбинации приборов.

«P» (парковка)

Перед тем как переводить рычаг переключения передач в положение «P» (парковка), нужно полностью остановить автомобиль.

Для переключения из положения «P» (парковка) необходимо сильно нажать на педаль тормоза и убедиться, что нога не находится на педали акселератора.

Рычаг переключения передач должен находиться в положении «P» (парковка) перед отключением двигателя.

⚠ Предупреждение

- Перемещение рычага переключения передач в положение «P» (парковка) во время движения автомобиля вызовет потерю управления автомобилем.
- После остановки автомобиля всегда необходимо удостовериться, что рычаг переключения передач находится в положении «P» (парковка), а также полностью затянуть стояночный тормоз и заглушить двигатель.
- Не следует использовать положение коробки передач «P» (парковка) вместо стояночного тормоза.

«R» (задний ход)

Это положение рычага переключения передач используется для движения автомобиля задним ходом.

⚠ Предостережение

Перед тем как перемещать рычаг переключения передач в положение «R» (задний ход) или из этого положения, следует полностью остановить автомобиль, так как при переключении в положение «R» (задний ход) во время движения автомобиля возможно повреждение коробки передач.

«N» (Нейтраль)

Колеса выведены из зацепления с трансмиссией.

⚠ Предупреждение

Не переключаться на скорость пока ваша нога не находится на педали тормоза. Переключение на скорость при работающем на высокой скорости двигателе может привести к внезапно быстрому движению автомобиля. Можно потерять управление автомобилем и врезаться в людей или объекты.

⚠ Предупреждение

Не следует вести автомобиль с рычагом переключения передач в положении «N» (нейтраль).

В этом случае торможение двигателем не работает, что может стать причиной аварии.

«D» (передний ход)

Это положение для нормального движения вперед. Коробка передач автоматически последовательно выбирает одну из семи передач, обеспечивая оптимальный расход топлива и мощность.

Для дополнительной мощности при прохождении мимо другого автомобиля или при движении на подъем выжать педаль акселератора глубже до ощущения переключения трансмиссии на пониженную передачу.

Чтобы автомобиль не двигался, полностью выжмите педаль тормоза, что позволит предотвратить непреднамеренное перемещение.

Ручной режим



Независимо от того, стоит автомобиль или движется, ручной режим можно выбрать, переместив рычаг переключения передач из положения «D» (передний ход) в паз ручного управления. Для того чтобы вернуть рычаг в положение «D» (передний ход), переместите его обратно в основной паз.

В ручном режиме перемещение рычага переключения передач назад и вперед позволяет выбрать необходимый при данных условиях диапазон передач.

- Up (Вверх) (+): чтобы повысить передачу на одну ступень, один раз переместите рычаг вперед.
- Down (Вниз) (-): чтобы понизить передачу на одну ступень, один раз переместите рычаг назад.

* Примечание

- Можно выбирать только одну из 7 скоростей движения вперед. Для того чтобы переключиться на задний ход или припарковать автомобиль, переместите рычаг переключения передач в положение «R» (задний ход) или «P» (парковка) соответственно.
- Понижение передачи производится автоматически при снижении скорости автомобиля. При остановке автомобиля автоматически выбирается первая передача.
- Когда частота вращения двигателя приближается к красной зоне, изменяются точки переключения передач для автоматического повышения передачи.
- Если водитель нажимает рычаг к «+» (Вверх) или «-» (Вниз), то трансмиссия может не выполнить запрошенную смену скорости в случае, если следующая скорость находится за пределами допустимого значения оборотов в минуту двигателя. Водитель должен повышать передачу с учетом ситуации на дороге, следя за тем, чтобы частота оборотов двигателя не достигала красной зоны.

Подрулевые переключатели скоростей (при наличии)



Подрулевыми переключателями скоростей можно пользоваться, если рычаг переключения передач установлен в положение «D» (передний ход) или в ручной режим.

Рычаг переключения передач в положении «D» (передний ход)

Подрулевыми переключателями скоростей можно пользоваться, если скорость автомобиля превышает 3 км/ч. Для того чтобы переключиться на одну передачу выше или ниже, один раз переместите переключатель [+] или [-], в результате чего система перейдет из автоматического режима в ручной. Если скорость автомобиля не превышает 3 км/ч, а педаль акселератора была слегка нажата и удерживалась более 6 секунд, либо рычаг переключения передач был перемещен из положения «D»

(передний ход) в ручной режим и обратно в положение «D» (передний ход), или вы тянули подрулевой переключатель [+] в течение более одной секунды, система переключается из ручного режима в автоматический.

Рычаг переключения передач в ручном режиме

Для того чтобы переключиться на одну передачу выше или ниже, один раз переместите переключатель [+] или [-].

*** Примечание**

Если подрулевые переключатели скоростей [+] и [-] переместить одновременно, переключение передачи станет невозможным.

Система блокировки переключения передач (при наличии)

Из соображений безопасности коробка передач с двойным сцеплением снабжена системой блокировки переключения передач, которая предотвращает переключение из положения «P» (Парковка) в положение «R» (Задний ход), если не нажата педаль тормоза.

Чтобы перевести рычаг переключения передач из положения «P» (парковка) в положение «R»

(задний ход), выполните следующие действия.

1. Потяните за пыльники рычага переключения передач и снимите их с консоли.
2. Запустите двигатель или поверните ключ зажигания в положение «Вкл.».
3. Переместите рычаг переключения передач.

Если постоянно нажимать и отпускать педаль тормоза, когда рычаг переключения передач находится в положении «P» (парковка), в районе рычага переключения передач может быть слышно дребезжание и возникать вибрация. Это нормальное явление.

⚠ Предупреждение

Всегда полностью выжимайте педаль тормоза перед переключением из положения «P» (парковка) в другое положение и во время такого переключения во избежание непреднамеренного движения автомобиля, которое может травмировать людей в салоне или рядом с автомобилем.

Снятие блокировки переключения передач



Если рычаг переключения передач невозможно переместить из положения «Р» (Парковка) в положение «R» (Задний ход) при нажатой педали тормоза, продолжайте нажимать педаль тормоза, а затем выполните следующие действия.

1. Снимите пыльники рычага переключения передач с консоли с помощью пластикового инструмента для извлечения деталей отделки.
2. После снятия пыльников нажмите и удерживайте кнопку (1) на левой передней стороне с помощью острого инструмента и переведите ее в положение «N» (нейтраль).

Если рычаг переключения передач не перемещается даже после выполнения этой процедуры, следует проверить систему в специализированной мастерской. Kia рекомендует обратиться к офици-

альному дилеру Kia или партнерской сервисной компании.

⚠ Предостережение

- Будьте осторожны, чтобы при снятии пыльников рычага переключения передач не повредить обшивку рядом с рычагом.
- При снятии блокировки переключения передач убедитесь, что автомобиль установлен на горизонтальной поверхности.

Система блокировки ключа зажигания (при наличии)

Ключ зажигания можно извлечь из замка, только если рычаг переключения передач находится в положении «Р» (парковка).

Приемы правильного вождения

- Если нажата педаль акселератора, ни в коем случае нельзя перемещать рычаг переключения передач из положения «Р» (парковка) или «N» (нейтраль) в любое другое положение.
- Не следует перемещать рычаг переключения передач в положение «Р» (парковка) во время движения автомобиля.
- Перед тем как перемещать рычаг переключения передач в положение «R» (задний ход) или «D» (передний ход), убедитесь, что

автомобиль полностью остановился.

- Не выключайте передачу в автомобиле перед спуском: автомобиль не должен катиться под гору по инерции. Это может быть крайне опасно. Автомобиль должен двигаться только с включенной передачей.
- При движении не ставьте ногу на педаль тормоза. Это может привести к перегреву тормозов и выходу их из строя. Вместо этого при длительном движении под гору сбавьте скорость и переключитесь на более низкую передачу. Благодаря этому автомобиль замедляется за счет торможения двигателем.
- Перед тем как понижать передачу, необходимо сбавить скорость. В противном случае более низкая передача может не включиться.
- Всегда используйте стояночный тормоз. Не полагайтесь на переключение трансмиссии в положение «Р» (парковка), если требуется предотвратить движение автомобиля.
- При движении по скользкому покрытию соблюдайте крайнюю осторожность. Особую осторожность также следует соблюдать при торможении, ускорении или переключении передач. Резкое изменение скорости при движении автомобиля по скользкому

покрытию может привести к тому, что ведущие колеса утрачат сцепление с дорогой и автомобиль потеряет управление.

- Оптимальная производительность и экономичность автомобиля достигаются при плавной работе педалью акселератора.

Предупреждение

- Двигаясь по дороге с уклоном, всегда переключайте коробку передач в положение «D» (передний ход) при движении вперед и «R» (задний ход) при движении задним ходом, а также перед началом движения проверьте положение рычага переключения передач по индикатору на приборной панели.
Движение в направлении, противоположном выбранному на коробке передач, может привести к опасной ситуации, при которой заглухнет двигатель и будет нарушена нормальная работа тормозной системы.
- Всегда пристегивайте ремень безопасности! В случае столкновения человек, не воспользовавшийся ремнем безопасности, гораздо больше подвержен риску травмирования или гибели.

- Не превышайте безопасную скорость на поворотах или разворотах.
 - Не допускайте резких движений рулевым колесом, например, при смене полосы движения или быстрых, крутых разворотах.
 - Риск опрокидывания значительно выше при потере управления на скоростных автострадах.
 - Потеря управления происходит, если два или более колеса сходят с дорожного полотна, а водитель применяет слишком резкий маневр для возврата на дорогу.
 - В случае если автомобиль съезжает с дорожного покрытия, не следует слишком резко работать рулем. Вместо этого нужно снизить скорость, а потом уже возвращаться на полосу движения.
 - Не следует превышать установленные ограничения скорости.
-

Предупреждение

Если автомобиль вязнет в снегу, грязи, песке и т. д., можно попытаться высвободить его движением вперед-назад. Не используйте этот маневр, если рядом с автомобилем находятся люди или какие-либо объекты. При выполнении маневра раскачивания автомобиль, внезапно освободившись, может поехать вперед или назад и травмировать людей либо повредить находящиеся рядом объекты.

Интеллектуальная бесступенчатая трансмиссия (IVT) (при наличии)

Интеллектуальная бесступенчатая трансмиссия (IVT) автоматически осуществляет переключение в зависимости от скорости и положения педали газа. Скорости переключаются автоматически в зависимости от положения рычага переключения передач.

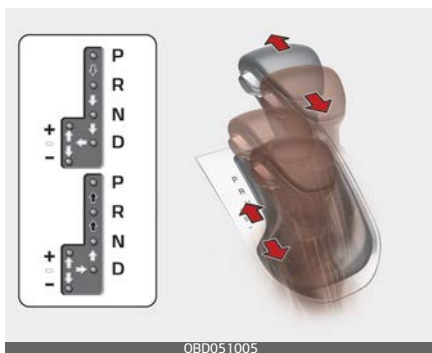

OBD051005

➡ При переключении передачи нажимайте педаль тормоза и кнопку выключения блокировки.

➡ При переключении передач нажмите кнопку выключения блокировки.

➡ Рычаг переключения передач можно перемещать без дополнительных действий.

Работа интеллектуальной бесступенчатой трансмиссии (IVT)

Для обеспечения плавной работы коробки передач нужно нажать педаль тормоза при переключении из положения «N» (нейтральное) на переднюю или заднюю передачу.

⚠ Предупреждение

Интеллектуальная бесступенчатая трансмиссия (IVT)

- Перед переключением коробки передач в положение «D» (передний ход) или «R» (задний ход) убедитесь в том, что вблизи автомобиля нет людей, в особенности детей.
- Перед тем как покинуть водительское место, проследите за тем, чтобы рычаг переключения передач находился в положении «P» (парковка); затем включите стояночный тормоз и заглушите двигатель. Если данные меры предосторожности не выполнены в указанном порядке, то автомобиль может неожиданно и внезапно тронуться с места.
- Не используйте резкое торможение двигателем (переключение с высокой на более низкую передачу) на скользкой дороге. Автомобиль может пойти в занос и стать причиной аварии.

⚠ Предостережение

- Для предотвращения повреждения трансмиссии не разгоняйте двигатель автомобиля, если рычаг переключения передач находится в положении «R» (задний ход) или на любой передней передаче с нажатой педалью тормоза.
- При остановке на уклоне не удерживайте автомобиль на месте за счет мощности двигателя. Воспользуйтесь рабочим или стояночным тормозом.
- Не следует переключаться из положения «N» (Нейтраль) или положения «P» (Парковка) в положение «D» (Передний ход) или «R» (Задний ход), если частота оборотов двигателя превышает частоту его оборотов на холостом ходу.

предупредительное сообщение трансмиссии с двойным сцеплением

Предупредительное сообщения отображается на ЖК-дисплее в случае соответствующей ситуации.

Перегрев трансмиссии

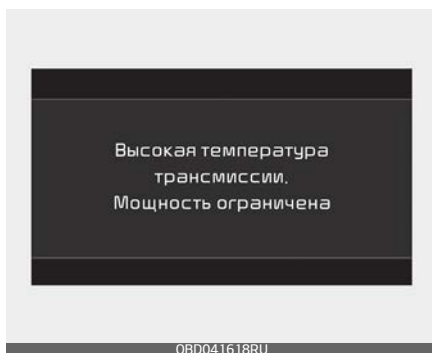

- Во время езды в неблагоприятных условиях, например неоднократные резкие трогания и торможения, трансмиссия может перегреваться. В соответствии с правилами режима самозащиты, будет звучать предупредительный звуковой сигнал, а на приборной панели отобразится предупредительное сообщение.
- В данной ситуации следует проехать в безопасное место, остановить автомобиль, не выключая двигатель, задействовать тормоз, перевести рычаг переключения передач в положение «P» (Парковка) и дать трансмиссии остыть.
- Во избежание непредвиденных аварийных ситуаций, рекомендуем обратиться в специализированную мастерскую для проверки системы, если предупредительное сообщение продолжит появляться.

Мощность автомобиля ограничена

- Если во время движения автомобиля трансмиссия перегревается, а ее температура достигает максимального значения, отображается упомянутое выше предупредительное сообщение. В таком случае, в соответствии с правилами режима самозащиты, автомобиль ограничивает мощность трансмиссии.
- Если такая ситуация случилась, нормальный режим езды ограничивается, пока температура трансмиссии не опустится до нормального значения. В таком случае следует проехать в безопасное место, перевести рычаг переключения передач в положение «Р» (Парковка) и подождать несколько минут с включенным двигателем, пока предупреждение не исчезнет с экрана.
- Во избежание непредвиденных аварийных ситуаций, рекомендуем обратиться в специали-

рованную мастерскую для проверки системы, если предупредительное сообщение продолжит появляться.

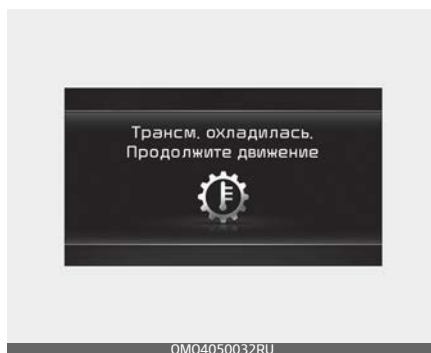
Трансмиссия остыла

- Тогда появится сообщение «Trans cooled. Resume driving» (Трансмиссия остыла. Продолжайте движение.), вы сможете возобновить движение.

Диапазоны переключения передач

Когда переключатель зажигания или «ENGINE START/STOP» (запуска/остановки двигателя) находятся в положении «ON» (Вкл.), то положение рычага переключения передач можно определить по индикатору на комбинации приборов.

«Р» (парковка)

Перед тем как переводить рычаг переключения передач в положе-

ние «Р» (парковка), нужно полностью остановить автомобиль. В этом положении коробка передач блокируется, и передние колеса не могут вращаться.

⚠ Предупреждение

- Если переместить рычаг переключения передач в положение «Р» (парковка) во время движения автомобиля, произойдет блокировка ведущих колес, что вызовет потерю управления автомобилем.
- Не следует использовать положение коробки передач «Р» (парковка) вместо стояночного тормоза. Всегда следите за тем, чтобы рычаг переключения передач находился в положении «Р» (парковка), и полностью затягивайте стояночный тормоз.
- Запрещается оставлять в автомобиле ребенка без присмотра.

⚠ Предостережение

Если переместить рычаг в положение «Р» (Парковка) во время движения автомобиля, возможно повреждение редуктора.

⚠ Предостережение

При выполнении самодиагностики интеллектуальной бесступенчатой трансмиссии (IVT) может увеличиваться или уменьшаться частота вращения двигателя.

«R» (задний ход)

Это положение рычага переключения передач используется для движения автомобиля задним ходом.

⚠ Предостережение

Перед тем как переводить рычаг переключения передач в положение «R» (задний ход), автомобиль следует полностью остановить; при переключении рычага переключения передач в положение «R» (задний ход) во время движения автомобиля возможно повреждение коробки передач; исключение составляет ситуация, описанная в пункте «Раскачивание автомобиля» на странице 6-191.

«N» (Нейтраль)

Колеса выведены из зацепления с трансмиссией. Автомобиль будет скатываться даже на незначительном уклоне, если не включен стояночный или рабочий тормоз.

⚠ Предупреждение

Не следует вести автомобиль с рычагом переключения передач в положении «N» (нейтраль).

В этом случае торможение двигателем не работает, что может стать причиной аварии.

«D» (передний ход)

Это нормальное положение для движения вперед. Коробка передач автоматически выбирает передачу, обеспечивая оптимальный расход топлива и мощность.

Чтобы повысить мощность при обгоне другого автомобиля или подъеме по склону, полностью выжмите педаль акселератора, в результате чего коробка передач автоматически понизит передачу на одну ступень.

*** Примечание**

Перед тем как переводить рычаг переключения передач в положение «D» (передний ход), автомобиль следует полностью остановить.

Ручной режим

Независимо от того, стоит автомобиль или движется, ручной режим можно выбрать, переместив рычаг переключения передач из положения «D» (передний ход) в паз ручного управления. Для того чтобы вернуть рычаг в положение «D» (передний ход), переместите его обратно в основной паз.

Ручной режим управляет динамикой движения, автоматически регулируя усилие на руле, и логической схемой управления двигателем и трансмиссией для повышения производительности водителя.

В ручном режиме можно быстро переключать передачи, перемещая рычаг вперед и назад. В отличие от ручной коробки передач, ручной режим дает возможность переключения передач при полном нажатии на педаль акселератора.

- Up (Вверх) (+): чтобы повысить передачу на одну ступень, один раз переместите рычаг вперед.
- Down (Вниз) (-): чтобы понизить передачу на одну ступень, один раз переместите рычаг назад.

* Примечание

- Можно выбирать только одну из 8 скоростей движения вперед. Для того чтобы переключиться на задний ход или припарковать автомобиль, переместите рычаг переключения передач в положение «R» (задний ход) или «P» (парковка) соответственно.
- Понижение передачи производится автоматически при снижении скорости автомобиля. При остановке автомобиля автоматически выбирается первая передача.
- Когда частота вращения двигателя приближается к красной зоне, изменяются точки переключения передач для автоматического повышения передачи.
- Для того чтобы поддерживать на требуемом уровне эксплуатационные характеристики и безопасность автомобиля, система может не использовать определенные передачи при работе рычагом переключения передач.
- При движении по скользкой дороге переместите рычаг переключения передач в положение

«+» (вверх). В результате коробка передач переключится на 2-ую передачу, которая лучше подходит для стабильного движения по скользкой дороге. Переместите рычаг переключения передач в положение «-» (вниз), чтобы снова переключиться на первую передачу.

- Если включен ручной режим, могут возникнуть некоторые особенности в работе систем.
 - Обороты двигателя некоторое время будут оставаться повышенными, даже после того как будет отпущена педаль акселератора.
 - При ускорении происходит задержка перехода на более высокую передачу.
- В ручном режиме эффективность использования топлива снижается.

Система блокировки переключения передач (при наличии)

Из соображений безопасности интеллектуальная бесступенчатая трансмиссия снабжена системой блокировки переключения передач, которая предотвращает переключение из положения «P» (Парковка) в положение «R» (Задний ход), если не нажата педаль тормоза.

Чтобы перевести рычаг переключения передач из положения «Р» (парковка) в положение «R» (задний ход), выполните следующие действия.

1. Нажмите и удерживайте педаль тормоза.
2. Запустите двигатель или поверните ключ зажигания в положение «Вкл.».
3. Переместите рычаг переключения передач.

Если постоянно нажимать и отпустить педаль тормоза, когда рычаг переключения передач находится в положении «Р» (парковка), в районе рычага переключения передач может быть слышно дребезжание. Это нормальное явление.

⚠ Предупреждение

Всегда полностью выжимайте педаль тормоза перед переключением из положения «Р» (парковка) в другое положение и во время такого переключения во избежание непреднамеренного движения автомобиля, которое может травмировать людей в салоне или рядом с автомобилем.

Снятие блокировки переключения передач



Если рычаг переключения передач невозможно переместить из положения «Р» (Парковка) в положение «R» (Задний ход) при нажатой педали тормоза, продолжайте нажимать педаль тормоза, а затем выполните следующие действия.

1. Снимите пыльники рычага переключения передач с консоли с помощью пластикового инструмента для извлечения деталей отделки.
2. После снятия пыльников нажмите и удерживайте кнопку (1) на левой передней стороне с помощью острого инструмента и переведите ее в положение «N» (нейтраль).

Если рычаг переключения передач не перемещается даже после выполнения этой процедуры, следует проверить систему в специализированной мастерской. Kia рекомендует обратиться к офици-

альному дилеру Kia или партнерской сервисной компании.

▲ Предостережение

- Будьте осторожны, чтобы при снятии пыльников рычага переключения передач не повредить обшивку рядом с рычагом.
- При снятии блокировки переключения передач убедитесь, что автомобиль установлен на горизонтальной поверхности.

Приемы правильного вождения

- Если нажата педаль акселератора, ни в коем случае нельзя перемещать рычаг переключения передач из положения «Р» (парковка) или «N» (нейтраль) в любое другое положение.
- Не следует перемещать рычаг переключения передач в положение «Р» (парковка) во время движения автомобиля.
- Перед тем как перемещать рычаг переключения передач в положение «R» (задний ход) или «D» (передний ход), убедитесь, что автомобиль полностью остановился.
- Не выключайте передачу в автомобиле перед спуском: автомобиль не должен катиться под гору по инерции. Это может быть крайне опасно. Автомобиль дол-

жен двигаться только с включенной передачей.

- При движении не ставьте ногу на педаль тормоза. Это может привести к перегреву тормозов и выходу их из строя. Вместо этого при длительном движении под гору сбавьте скорость и переключитесь на более низкую передачу. Благодаря этому автомобиль замедляется за счет торможения двигателем.
- Перед тем как понижать передачу, необходимо сбавить скорость. В противном случае более низкая передача может не включиться.
- Всегда используйте стояночный тормоз. Не полагайтесь на переключение коробки передач в положение «Р» (парковка), если требуется предотвратить движение автомобиля.
- При движении по скользкому покрытию соблюдайте крайнюю осторожность. Особую осторожность также следует соблюдать при торможении, ускорении или переключении передач. Резкое изменение скорости при движении автомобиля по скользкому покрытию может привести к тому, что ведущие колеса утрачат сцепление с дорогой и автомобиль потеряет управление.
- Оптимальная производительность и экономичность автомо-

бия достигаются при плавной работе педалью акселератора.

⚠ Предупреждение

- Двигаясь по дороге с уклоном, всегда переключайте коробку передач в положение «D» (передний ход) при движении вперед и «R» (задний ход) при движении задним ходом, а также перед началом движения проверьте положение рычага переключения передач по индикатору на приборной панели.

Движение в направлении, противоположном выбранному на коробке передач, может привести к опасной ситуации, при которой заглохнет двигатель и будет нарушена нормальная работа тормозной системы.

- Всегда пристегивайте ремень безопасности! В случае столкновения человек, не воспользовавшийся ремнем безопасности, гораздо больше подвержен риску травмирования или гибели.
- Не превышайте безопасную скорость на поворотах или разворотах.
- Не допускайте резких движений рулевым колесом, например, при смене полосы движения или быстрых, крутых разворотах.

- В случае потери управления при движении на высокой скорости по магистрали значительно возрастает риск опрокидывания автомобиля.
- Потеря управления происходит, если два или более колеса сходят с дорожного полотна, а водитель применяет слишком резкий маневр для возврата на дорогу.
- В случае если автомобиль съезжает с дорожного покрытия, не следует слишком резко работать рулем. Вместо этого нужно снизить скорость, а потом уже возвращаться на полосу движения.
- Не следует превышать установленные ограничения скорости.

⚠ Предупреждение

Если автомобиль вязнет в снегу, грязи, песке и т. д., можно попытаться высвободить его движением вперед-назад. Не используйте этот маневр, если рядом с автомобилем находятся люди или какие-либо объекты. При выполнении маневра раскачивания автомобиль, внезапно освободившись, может сдвинуться вперед или назад и травмировать людей либо повредить находящиеся рядом объекты.

Подъем по крутому уклону при трогании с места

Подъем по крутому уклону при трогании с места

1. Нажмите педаль тормоза и переведите рычаг переключения передач в положение «D» (передний ход).
2. Выберите подходящую передачу в зависимости от веса груза и крутизны уклона и отпустите стояночный тормоз.
3. Постепенно нажимайте на педаль акселератора, одновременно отпуская рабочий тормоз.

Тормозная система

Тормоз с усилителем

Ваш автомобиль оснащен тормозами с усилителем, которые автоматически регулируются в процессе нормальной эксплуатации.

В случае если на усилителе тормоза пропадает питание вследствие остановки двигателя или по любой иной причине, автомобиль можно остановить, приложив на педаль тормоза большее усилие, чем обычно. Остановочный путь, однако, увеличится.

Если двигатель не работает, то сохранившееся в системе тормозное усилие постепенно уменьшается при каждом нажатии на педаль тормоза. Не следует часто нажимать на педаль тормоза, если усилитель не работает.

Нажимать на педаль тормоза нужно только для сохранения управляемости автомобиля на скользких покрытиях.

⚠ Предупреждение

Тормоза

- Во время движения не ставьте ногу на педаль тормоза. Это может привести к перегреву тормозов, чрезмерному износу тормозных накладок и тормозных

колодок, а также увеличению тормозного пути.

- На длинных или крутых спусках переключитесь на более низкую передачу, чтобы избежать постоянного торможения. Постоянное торможение приводит к перегреву тормоза и может вызвать временное падение эффективности торможения.
- Если тормоза намокли, то характеристики безопасного замедления автомобиля ухудшаются; также при нажатии на тормоз автомобиль может бросить в сторону. Медленное и легкое нажатие тормоза позволяет определить такое состояние тормозной системы. Всегда проверяйте работу тормозов таким образом после проезда по глубокой воде. Чтобы высушить тормоза, нажмите на педаль тормоза с небольшим усилием во время движения на безопасной скорости; повторяйте операцию до нормального состояния работы тормоза.
- Перед поездкой проверьте положение педали тормоза и педали газа. Если перед поездкой не проверить положение педалей газа и тормоза, то вместо педали тормоза можно нажать педаль газа. Это может стать причиной серьезной аварии.

В случае отказа тормозов

Если тормоза не работают, когда автомобиль находится в движении, вы можете совершить экстренную остановку с помощью стояночного тормоза. При этом тормозной путь будет намного больше, чем обычно.

⚠ Предупреждение

Стояночный тормоз

Применение стояночного тормоза во время движения автомобиля на обычных скоростях может вызвать неожиданную потерю управления автомобилем. Если стояночный тормоз необходимо использовать для остановки автомобиля, примените его с большой осторожностью.

Индикатор износа дисковых тормозов

На вашем автомобиле установлены дисковые тормоза.

При износе тормозных колодок и необходимости в новых колодках раздается звуковой предупреждающий сигнал высокого тона от передних или задних тормозов. Этот звук может появляться и исчезать или это может произойти при нажатии на педаль тормоза.

Помните, что при определенных условиях движения или климати-

ческих условиях может возникать визг тормозов при первом нажатии педали тормоза (или легком нажатии). Это нормально и не указывает на проблему с тормозами.

⚠ Предостережение

- Во избежание дорогостоящих ремонтов тормозов не продолжайте движение с изношенными тормозными колодками.
- Всегда заменяйте передние или задние тормозные колодки парно.

⚠ Предупреждение

Износ тормозов

Это звуковое предупреждение об износе тормозов означает, что автомобиль нуждается в техобслуживании. Игнорирование этого звукового предупреждения может привести к потере эффективности торможения, что способно стать причиной серьезной аварии.

Задние барабанные тормоза (при наличии)

Задние барабанные тормоза не имеют индикаторов износа. Поэтому проверяйте задние барабанные тормоза, если слышите шум их трения. Также проверяйте задние тормоза каждый раз, когда производите замену или перестановку

шин, а также при замене передних тормозов.

Стояночный тормоз (ручного типа) (при наличии)

Включение стояночного тормоза

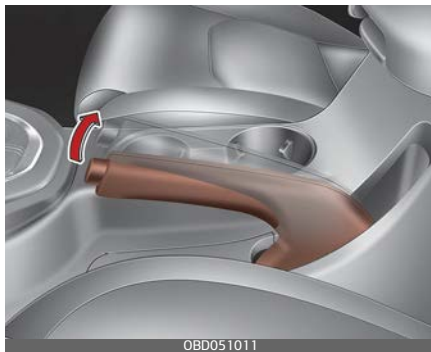

Для приведения в действие стояночного тормоза сначала нажмите на педаль ногового тормоза, а затем потяните рычаг стояночного тормоза как можно выше.

При парковке на склоне рекомендуется перевести рычаг переключения передач на 1-ю передачу (для автомобилей с механической коробкой передач), или в положение «Р» (парковка, для автомобилей с автоматической коробкой передач).

⚠ Предостережение

- Движение с включенным стояночным тормозом приводит к чрезмерному износу тормозных колодок и ротора тормоза.

- Пользуйтесь стояночным тормозом только в чрезвычайной ситуации. Не применяйте его во время обычного движения автомобиля. Это может привести к повреждению системы автомобиля и создать угрозу безопасности движения.

Отключение стояночного тормоза

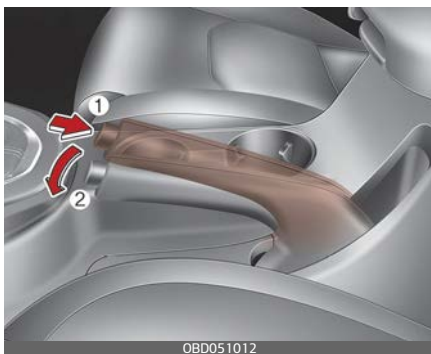

Чтобы отпустить стояночный тормоз, сначала выжмите педаль тормоза и слегка потяните за рычаг стояночного тормоза. Затем нажмите кнопку разблокировки (1) и, удерживая ее, переместите вниз рычаг стояночного тормоза (2).

Если стояночный тормоз не отпускается или отпускается не полностью, следует проверить систему в специализированной мастерской.

Kia рекомендует обратиться к официальному дилеру Kia или партнерской сервисной компании.

- Паркуясь на уклоне, соблюдайте крайнюю осторожность. Надежно

затяните стояночный тормоз и переключите рычаг передач в положение первой передачи или заднего хода (механическая КПП). Если автомобиль направлен вниз по склону, поверните передние колеса к бордюру, чтобы предотвратить скатывание автомобиля вниз. Если автомобиль направлен вверх по склону, поверните передние колеса в направлении от бордюра, чтобы предотвратить скатывание автомобиля вниз. При отсутствии бордюра или необходимости предотвратить скатывание автомобиля в силу других условий, заблокируйте колеса.

- При некоторых условиях стояночный тормоз может замерзнуть во включенном положении. Чаще всего это происходит при скоплении снега или льда в районе задних тормозов или если тормоза намокли. Если существует риск замерзания стояночного тормоза, применяйте его только кратковременно, чтобы переключиться на первую или заднюю передачу (механическая КПП) и заблокировать задние колеса автомобиля для предотвращения качения. После этого отпустите стояночный тормоз.
- Не пытайтесь удерживать автомобиль на уклоне с помощью педали акселератора. Это может

привести к перегреву трансмиссии. Всегда пользуйтесь педалью тормоза или стояночным тормозом.

⚠ Предупреждение

- Не позволяйте посторонним лицам, не знакомым с устройством автомобиля, прикасаться к стояночному тормозу. Случайное отпускание стояночного тормоза может стать причиной тяжелых травм.
- При парковке в автомобиле обязательно должен быть полностью затянут стояночный тормоз во избежание непреднамеренного движения, которое может травмировать водителя, пассажиров или пешеходов.



Проверьте сигнальную лампу тормоза, переключив замок зажигания или кнопку «ENGINE START/STOP» (Запуск/остановка двигателя) в положение «ON» (Вкл.) (не запускайте двигатель). Эта лампа загорается, если стояночный тормоз работает, а замок зажигания или кнопка «ENGINE START/STOP»

(Запуск/остановка двигателя) находится в положении «START» (Запуск) или «ON» (Вкл.).

Перед началом движения убедитесь, что стояночный тормоз полностью отпущен, а индикатор тормоза не горит.

Если сигнальная лампа тормоза продолжает гореть после отпускания стояночного тормоза при работающем двигателе, возможно возникла неисправность в тормозной системе. Эта ситуация требует безотлагательного внимания.

По возможности немедленно остановите автомобиль. Если это невозможно, используйте крайнюю осторожность при управлении автомобилем и продолжайте движение только до тех пор, пока не сможете добраться до безопасного места или ремонтной мастерской.

Электронный стояночный тормоз (EPB) (при наличии)

Включение стояночного тормоза



Включение электронного стояночного тормоза (EPB) вручную

1. Остановите автомобиль.
2. Нажмите педаль тормоза и потяните вверх переключатель электронного стояночного тормоза. Убедитесь, что сигнальная лампа горит.

Электронный стояночный тормоз может включаться автоматически в следующих случаях:

- По запросу других систем.
- Если водитель включит электронный стояночный тормоз, когда двигатель работает, а затем заглушит двигатель, то электронный стояночный тормоз может снова включиться автоматически.

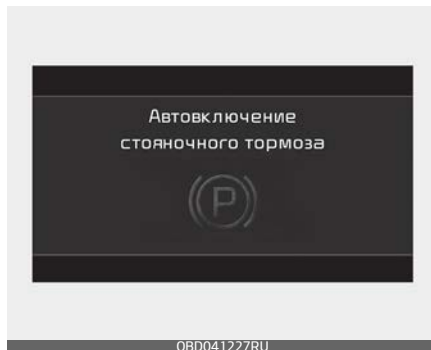

- Если водитель случайно выключит двигатель, когда активирована функция автоматического удержания (при наличии), электронный стояночный тормоз (EPB) будет включен автоматически. Однако если водитель выключит двигатель и нажмет выключатель электронного стояночного тормоза в течение 1 секунды, то электронный стояночный тормоз не включится.

Аварийное торможение

- При возникновении проблем с педалью тормоза во время движения можно выполнить экстренное торможение, вытянув вверх и удерживая выключатель электрического стояночного тормоза (EPB). Торможение возможно только при удержании выключателя электрического стояночного тормоза (EPB). Если отпустить выключатель электронного стояночного тормоза, тормозное усилие исчезнет. Если

удерживать нажатым выключатель стояночного тормоза, когда автомобиль стоит, включится электронный стояночный тормоз.

- Во время экстренного торможения с помощью электронного стояночного тормоза загорается сигнальная лампа стояночного тормоза и звучит предупреждающий звуковой сигнал, которые свидетельствуют о работе системы.
- Тормозной путь может быть больше, чем при нормальных условиях торможения.

* EPB — это электронный стояночный тормоз.

⚠ Предупреждение

Пользуйтесь стояночным тормозом только в чрезвычайной ситуации. Не применяйте его во время обычного движения автомобиля. Это может привести к повреждению систем автомобиля и созданию аварийной ситуации.

⚠ Предостережение

Если во время использования EPB (электрический стояночный тормоз) для экстренного торможения постоянно слышен шум или чувствуется запах гари, следует проверить систему в специализированной мастерской. Kia рекомендует обратиться к

официальному дилеру Kia или партнерской сервисной компании.

Отключение стояночного тормоза



Отключение электронного стояночного тормоза вручную

Нажмите переключатель электронного стояночного тормоза в следующем случае.

- Переключите замок зажигания или кнопку «ENGINE START/STOP» (Запуска/остановки двигателя) в положение «ON» (Вкл.).
- Нажмите педаль тормоза.
- Проследите за тем, чтобы погасла сигнальная лампа тормоза.

Чтобы автоматически отключить электронный стояночный тормоз (механическая коробка передач):

1. Закройте дверь водителя, капот двигателя и дверь багажного отделения.
2. Пристегните водительский ремень безопасности.

3. Запустите двигатель.
4. Нажмите педаль сцепления (при этом должна быть включена передача).
5. Нажмите педаль акселератора, отпуская педаль сцепления.

Автоматическое отключение электронного стояночного тормоза (автоматическая коробка передач)

1. Закройте дверь водителя, капот двигателя и дверь багажного отделения.
2. Пристегните водительский ремень безопасности.
3. Запустите двигатель.
4. Если рычаг переключения передач установлен в положение «Р» (парковка), нажмите педаль тормоза и переместите рычаг переключения передач из положения «Р» (парковка) в положение «R» (задний ход) или «D» (передний ход). Электронный стояночный тормоз отключится автоматически. Проследите за тем, чтобы погасла сигнальная лампа тормоза.
5. Если рычаг переключения передач установлен в положение «N» (нейтраль), нажмите педаль тормоза и переместите рычаг переключения передач из положения «N» (нейтраль) в положение «R» (задний ход) или «D» (передний ход). Электронный стояночный тормоз отключится автоматиче-

ски. Проследите за тем, чтобы погасла сигнальная лампа тормоза.

- При попытке тронуться с места, нажимая педаль газа при включенном тормозе EPB, который не был отключен автоматически, подается звуковой сигнал, а на дисплей выводится соответствующее сообщение.

4-дверный

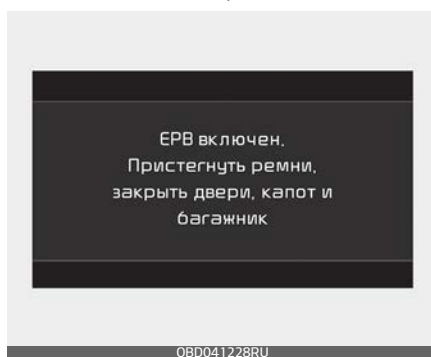

5-дверный



- Если не пристегнут ремень безопасности водителя, открыт капот при переключении

рычага в положение D, багажное отделение при переключении рычага в положение R или водительская дверь, подается звуковой сигнал, а на дисплей выводится соответствующее сообщение.

- Если в автомобиле обнаружена неисправность, то подается звуковой сигнал, а на дисплей выводится соответствующее сообщение. Если отмечается одна из вышеописанных ситуаций, нажмите на педаль тормоза и отключите тормоз EPB, нажав соответствующий переключатель.

⚠ Предупреждение

- Не позволяйте посторонним лицам, не знакомым с устройством автомобиля, прикасаться к стояночному тормозу. Случайное отпускание стояночного тормоза может стать причиной тяжелых травм.
- Не помещайте никакие предметы рядом с переключателем электронного стояночного тормоза. Они могут привести к отключению электронного стояночного тормоза.

⚠ Предостережение

- Для предотвращения возможности непреднамеренного движения автомобиля после остановки и высадки из него, не оставляйте включенную передачу автомобиля как замену стояночному тормозу. Включите стояночный тормоз и убедитесь в том, что рычаг переключения передач находится в положении «P» (парковка). При необходимости используйте подкладные клинья.
- Зимой или при низкой температуре электронный стояночный тормоз может замерзнуть. Припаркуйте автомобиль на ровной поверхности в безопасном месте и переключите рычаг в положение «P», не включая электронный стояночный тормоз. Используйте подкладные клинья.
- Не пытайтесь вести автомобиль с включенным тормозом EPB. Это ведет к чрезмерному износу тормозных колодок и дисков.
- При включении или выключении тормоза EPB иногда слышен щелчок, это нормально и указывает на исправность тормоза EPB.
- В случае передачи ключей служащему парковки или работнику гостиницы проинструктируйте его о порядке использования тормоза EPB.

- Когда аккумулятор разряжен, электронный стояночный тормоз не включается и не выключается. В этом случае запустите двигатель автомобиля от внешнего источника.

Неисправность электронного стояночного тормоза



Если индикатор неисправности электронного стояночного тормоза продолжает гореть, это может свидетельствовать о неисправности электронного стояночного тормоза. В этом случае следует проверить систему в специализированной мастерской. Kia рекомендует обратиться к официальному дилеру Kia или партнерской сервисной компании.

Индикатор неисправности EPB может загораться при включении индикатора ESC, сигнализирующего о неполадках в работе системы ESC, но это не указывает

на наличие неисправности в системе EPB.

Предостережение

- Сигнальная лампа системы EPB может загораться при неправильной работе рычага EPB. Выключите двигатель и вновь включите его через несколько минут. Сигнальная лампа гаснет, а нормальная работа рычага EPB восстанавливается. Однако если сигнальная лампа EPB (электрический стояночный тормоз) продолжает гореть, следует произвести проверку системы в специализированной мастерской. Kia рекомендует обратиться к официальному дилеру Kia или партнерской сервисной компании.
- Если сигнальная лампа стояночного тормоза не горит или мигает при поднятом рычаге EPB, то система EPB не включена. Если сигнальная лампа стояночного тормоза мигает, в то время как сигнальная лампа системы EPB горит непрерывно, нажмите на рычаг, а затем потяните его вверх. Нажмите на него еще раз, верните в исходное положение и опять потяните его вверх. Если сигнальная лампа EPB (электрический стояночный тормоз) не гаснет, следует произвести проверку системы в специализиро-

ванной мастерской. Kia рекомендует обратиться к официальному дилеру Kia или партнерской сервисной компании.

Автоматическое удержание (при наличии)

Система автоматического удержания позволяет сохранять автомобиль в неподвижном состоянии, даже если после полной остановки автомобиля с помощью педали тормоза водитель отпустил эту педаль.

Включение функции автоматического удержания

1. Нажмите педаль тормоза и начните движение на автомобиле.
2. Нажмите кнопку Auto Hold (Автоматическое удержание). Загорится белая индикаторная лампа «AUTO HOLD» (Автоматическое удержание), свидетельствующая о том, что система находится в режиме ожидания.



Перед включением «Auto Hold» (Автоматическое удержание) водительская дверь, капот двигателя и дверь багажника должны быть закрыты.



После полной остановки путем нажатия педали тормоза цвет индикаторной лампы «AUTO HOLD» (Автоматическое удержание) изменится с белого на зеленый, показывая, что включена функция автоматического удержания. Автомобиль останется неподвижным, даже если убрать ногу с педали тормоза.

При включении системы автоматического стояночного тормоза (EPB) система автоматического удержания выключится.

При нажатии на педаль акселератора и переключении рычага передач в положение «D» (Передний ход), «R» (Задний ход) или ручной режим система автоматического удержания отключится, а автомобиль тронется с места. Цвет

индикаторной лампы изменится с зеленого на белый, указывая на то, что автоматическое удержание находится в режиме ожидания, а электронный стояночный тормоз отключится.

При смене режима автоматического удержания путем нажатия на педаль акселератора всегда внимательно следите за окружающей обстановкой на дороге.

Для плавного начала движения нажимайте педаль акселератора медленно.

Отключение функции автоматического удержания

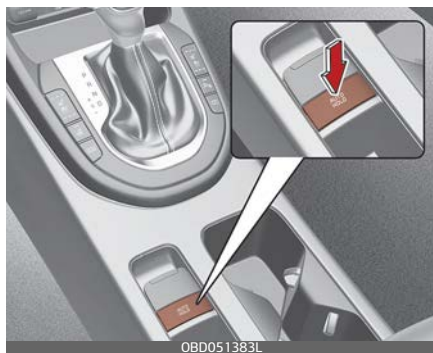

- Для отключения функции автоматического удержания нажмите соответствующий переключатель. Индикатор «AUTO HOLD» (Автоматическое удержание) гаснет.
- Для отключения функции автоматического удержания, когда автомобиль стоит на месте,

нажмите переключатель функции автоматического удержания и одновременно выжимайте педаль тормоза.

*** Примечание**

- При следующих условиях включение автоматического удержания не произойдет (световой индикатор автоматического удержания не загорается зеленым, а система автоматического удержания находится в режиме ожидания):
 - открыта дверь водителя;
 - открыт капот двигателя
 - открыта крышка багажника/дверь багажного отделения;
 - Рычаг коробки передач находится в положении «Р» (Парковка)
 - включен тормоз EPB.
- Для вашей безопасности система автоматического удержания переключится в режим электронного стояночного тормоза при наступлении любого из следующих условий (световой индикатор системы автоматического удержания продолжает гореть белым и автоматически включается электронный стояночный тормоз):
 - Открыта дверь водителя.
 - Открыт капот.
 - открыта крышка багажника/дверь багажного отделения;

- автомобиль стоит на месте дольше 10 минут.
 - Автомобиль стоит на крутом уклоне.
 - Автомобиль двигался в течение нескольких секунд.
- В этих случаях загорается сигнальная лампа тормоза, цвет индикатора «AUTO HOLD» (Автоматическое удержание) меняется с зеленого на белый, подается звуковой сигнал, а на дисплее отображается сообщение, информирующее водителя об автоматическом включении тормоза EPB. Перед тем как трогаться повторно, нажмите ножную педаль тормоза, проверьте окружающую обстановку и вручную отключите стояночный тормоз с помощью переключателя EPB.
- Если индикатор «AUTO HOLD» (Автоматическое удержание) загорается желтым цветом, то функция автоматического удержания работает неправильно. Следует доставить автомобиль в специализированную мастерскую для осмотра системы. Kia рекомендует обратиться к официальному дилеру Kia или партнерской сервисной компании.
-

Предупреждение

Для уменьшения риска несчастного случая не активируйте автоматическое удержание при движении вниз по склону, движении задним ходом и парковке.

Если отмечается неисправность системы определения открытия водительской двери, двери багажника или капота двигателя, «AUTO HOLD» (Автоматическое удержание) может работать неправильно.

Следует доставить автомобиль в специализированную мастерскую для осмотра системы. Kia рекомендует обратиться к официальному дилеру Kia или партнерской сервисной компании.

Примечание

При включении или выключении тормоза электронного стояночного тормоза EPB иногда слышен щелчок или воющий звук электродвигателя привода тормоза — это нормально и указывает на исправность тормоза EPB.

Предупреждения

В следующих случаях на дисплее отображается предупреждение функции автоматического удержания и сопровождается звуковым сигналом.

Если система EPB применяется во время работы системы автоматического удержания, раздается звуковой сигнал и отображается предупреждающее сообщение.

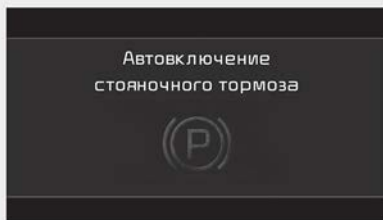

OBDO41227RU

Когда переход с автоматического удержания (Auto Hold) на электронный стояночный тормоз не работает должным образом, раздается звуковой сигнал и появляется сообщение.



QM04050055RU

* Примечание

Когда отображается это сообщение, автоматическое удержание и электронный стояночный тормоз могут не сработать. В целях безопасности нажмите педаль тормоза.

Если при выключении режима автоматического удержания нажатием переключателя [AUTO HOLD] (Автоматическое удержание) педаль тормоза не нажимается, раздается звуковой сигнал и отображается соответствующее сообщение.

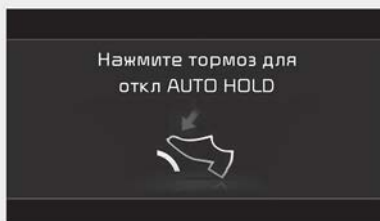

OBDO41229RU

Если при нажатии кнопки «AUTO HOLD» (Автоматическое удержание) дверь водителя, дверь багажника или капот двигателя не закрыты, прозвучит предупреждающий сигнал, а на ЖК-дисплее отобразится соответствующее сообщение.

4-дверный



5-дверный



Нажмите кнопку [AUTO HOLD] (Автоматическое удержание) после закрытия двери водителя и капота.

Антиблокировочная тормозная система (ABS)

⚠ Предупреждение

Система ABS (или ESC) не способна предотвратить аварии, возникшие вследствие неправильных или опасных маневров водителя.

Несмотря на то что управляемость автомобиля при экстренном торможении улучшается, необходимо всегда сохранять безопасную дистанцию до объектов впереди. В экстремальных дорожных условиях следует обязательно снижать скорость автомобиля.

В перечисленных ниже дорожных условиях тормозной путь автомобиля, оснащенного антиблокировочной тормозной системой (или системой электронного контроля устойчивости), может быть длиннее, чем у автомобиля без таких систем.

В этих условиях автомобиль должен двигаться на пониженной скорости.

- Неровные дороги, дороги с гравийным покрытием, заснеженные дороги.
- На шины автомобиля установлены цепи противоскольжения.
- На дорогах с выбоинами или с перепадом высот дорожного покрытия.

Не следует испытывать действие функций безопасности автомо-

биля, оборудованного системой ABS (или ESC), двигаясь или проходя повороты на высокой скорости. Так вы можете подвергнуть опасности себя и других людей.

Система ABS постоянно измеряет частоту вращения колес. Если колеса начинают блокироваться, система ABS циклически регулирует давление на соответствующих тормозных механизмах.

При использовании тормозов в условиях, при которых может произойти блокировка колес, вы можете услышать тиканье тормозов или ощутить соответствующие вибрации на педали тормоза. Это нормальное явление, которое свидетельствует о работе системы ABS.

Для того чтобы в экстренной ситуации система ABS работала с максимальной эффективностью, не пытайтесь корректировать давление в тормозной системе и не нажимайте многократно на педаль тормоза. Педаль тормоза нужно выжимать как можно сильнее либо так сильно, как того требует ситуация: система ABS сама будет регулировать усилие, поступающее на тормоза.

* Примечание

Когда автомобиль начинает движение после запуска двигателя, из моторного отсека может доноситься щелканье. Это нормальное явление, которое свидетельствует об исправной работе антиблокировочной тормозной системы.

- Несмотря на наличие антиблокировочной тормозной системы, автомобилю требуется достаточный тормозной путь. Всегда сохраняйте безопасную дистанцию до впереди идущего автомобиля.
- На поворотах обязательно снижайте скорость. Антиблокировочная тормозная система не способна предотвратить аварии на слишком высоких скоростях.
- При срабатывании антиблокировочной тормозной системы на дорогах с рыхлым или неровным покрытием тормозной путь может быть больше, чем у автомобиля с обычной тормозной системой.



⚠ Предостережение

- Если загорается и не тухнет сигнальная лампа ABS, возможно, в работе системы ABS возникли проблемы. Однако в этом случае

обычные тормоза автомобиля остаются исправными.

- Индикатор системы ABS горит около 3 секунд после переключения замка зажигания и кнопки «ENGINE START/STOP» (Запуска/остановки двигателя) в положение «ON» (Вкл.). В течение этого времени система ABS выполняет самодиагностику: если все нормально, то лампа гаснет. Если лампа продолжает гореть, возможно, в работе системы ABS возникли проблемы. В этом случае следует проверить систему в специализированной мастерской. Kia рекомендует обратиться к официальному дилеру Kia или партнерской сервисной компании.

Предостережение

- Если вы движетесь по дороге с плохим сцеплением (например, по гололеду) и все время используете тормоза, система ABS работает постоянно, и может загореться сигнальная лампа ABS. Остановите автомобиль в безопасном месте и заглушите двигатель.
- Перезапустите двигатель. Если сигнальная лампа системы ABS не горит, то система ABS работает нормально. В противном случае, вероятно, возникли проблемы с системой ABS. В этом

случае следует проверить систему в специализированной мастерской. Kia рекомендует обратиться к официальному дилеру Kia или партнерской сервисной компании.

* Примечание

Если автомобиль запускается от внешнего источника из-за низкого уровня заряда в аккумуляторе, двигатель может работать не так плавно как обычно, вследствие чего может загореться сигнальная лампа ABS. Это происходит из-за низкого напряжения аккумулятора. Такая ситуация не свидетельствует о неисправности системы ABS.

- При движении не следует многократно нажимать на тормоз!
- Перед поездкой на автомобиле зарядите аккумулятор.

Электронный контроль устойчивости (ESC) (при наличии)



Система электронного контроля устойчивости (ESC) предназначена для стабилизации автомобиля во время выполнения маневров поворота. Система ESC проверяет направление, в котором поворачивается рулевое колесо, и направление, в котором автомобиль движется на самом деле.

Система ESC задействует тормоза отдельных колес и вмешивается в работу системы управления двигателем, чтобы придать устойчивость автомобилю.

⚠ Предупреждение

Никогда не ездите слишком быстро для текущих дорожных условий или при прохождении поворотов. Система электронного контроля устойчивости (ESC) не может предотвратить аварию. Превышение скорости на поворотах, резкие маневры и аквапланирование на

мокрой поверхности могут привести к серьезным дорожно-транспортным происшествиям. Предотвратить ДТП может только внимательный водитель, соблюдающий технику безопасности, который избегает маневров, способных привести к потере сцепления колес с дорогой. Даже при наличии системы ESC всегда соблюдайте все обычные меры предосторожности при управлении автомобилем, включая езду на безопасной скорости для данных условий.

Электронный контроль устойчивости (ESC) — это электронная система, которая помогает водителю сохранить управление автомобилем в неблагоприятных условиях. Она не является заменой навыкам и методам безопасного вождения. На сохранение управления с помощью системы ESC влияют такие факторы, как скорость, дорожные условия и усилие, прилагаемое водителем для поворота рулевого колеса. Ответственность за управление автомобилем и прохождение поворотов на правильно выбранной скорости при достаточном уровне безопасности полностью возлагается на водителя.

При использовании тормозов в условиях, при которых может произойти блокировка колес, вы можете услышать тиканье тормозов

или ощутить соответствующие вибрации на педали тормоза. Это нормальное явление, которое означает, что система ESC активна.

* Примечание

Когда автомобиль начинает движение после запуска двигателя, из моторного отсека может доноситься щелканье. Это нормальное явление, которое свидетельствует об исправной работе системы электронного контроля устойчивости.

Работа системы ESC

Система ESC включена

- При переводе ключа в замке зажигания во включенное положение или включении кнопки «ENGINE START/STOP» (запуска/остановки двигателя) индикаторные лампы «ESC» и «ESC OFF» (ESC выкл.) загорятся примерно на 3 секунды, после чего система ESC включится.
- Для выключения системы ESC нажмите кнопку «ESC OFF» (ESC выкл.) после перевода ключа зажигания или кнопки «ENGINE START/STOP» (запуска/остановки двигателя) во включенное положение. загорится индикаторная лампа «ESC OFF» (ESC выкл.). Для включения системы

ESC нажмите кнопку «ESC OFF» (ESC выкл.) (индикаторная лампа «ESC OFF» (ESC выкл.) погаснет).

- При запуске двигателя можно услышать негромкий тикающий звук, который свидетельствует о запуске процесса автоматической самодиагностики системы ESC и не является признаком неисправности.

Во время работы



Работа системы ESC сопровождается миганием индикаторной лампы ESC.

- Если система электронного контроля устойчивости работает правильно, в автомобиле ощущаются легкие пульсации. Это вызвано управлением тормозами и не указывает на неисправность.
- При выезде с грязного участка дороги или движении по скользкой поверхности частота вращения двигателя может не увеличиться даже при сильном нажатии педали газа. Такое поведение обеспечивает необходимую устойчивость и сцепление автомобиля с дорогой, оно не указывает на неисправность.

Выключение системы ESC



Чтобы отключить электронную систему стабилизации курсовой устойчивости (ESC):

- Состояние 1

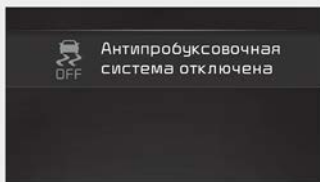

ОМQ4050059RU

Кратковременно нажмите кнопку «ESC OFF» (ВЫКЛ. ESC) (загорится индикатор «ESC OFF» (ВЫКЛ. ESC) и отобразится сообщение). В этом состоянии функция управления двигателем не работает. Другими словами, функция регулирования тягового усилия отключается, работает только функция управления тормозами.

- Состояние 2

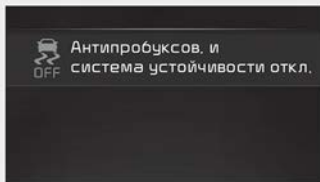

ОМQ4050060RU

Нажмите кнопку «ESC OFF» (ВЫКЛ. ESC) более чем на 3 секунды. Загорится индикатор «ESC OFF» (ESC ВЫКЛ.) и прозвучит

предупредительный сигнал «ESC OFF». В этом состоянии функции управления двигателем и управления тормозами отключаются. Это означает, что система курсовой устойчивости автомобиля также отключается. Если при выключенной системе ESC замок зажигания или кнопку «ENGINE START/STOP» (Запуска/остановки двигателя) переключается в положение «LOCK/OFF» (Блокировка/Выкл.), система ESC остается отключенной. При запуске двигателя система автоматически включается.

Индикаторная лампа

Индикаторная лампа ESC



Индикаторная лампа «ESC OFF» (ESC ВЫКЛ.)



Когда ключ в замке зажигания или кнопка «ENGINE START/STOP» (запуска/остановки двигателя) переводится в положение «ON» (Вкл.), индикаторная лампа загорается, а потом гаснет, если система электронного контроля устойчивости (ESC) работает правильно.

Индикаторная лампа электронного контроля устойчивости (ESC) мигает, если система ESC работает,

или горит непрерывно, если система ESC не работает.

Индикаторная лампа отключения электронного контроля устойчивости «ESC OFF» (ESC выкл.) загорается, если система ESC выключается соответствующей кнопкой.

⚠ Предостережение

Езда с разными размерами шин или колес может вызвать неполадки системы электронного контроля устойчивости (ESC). При установке новых колес и шин убедитесь, что их тип, размер, марка, конструкция и рисунок покрышки совпадает с оригинальными.

⚠ Предупреждение

Система электронного контроля устойчивости является только вспомогательным средством для вождения автомобиля; будьте осторожны при замедлении на поворотах, заснеженной или обледенелой дороге. Ведите автомобиль медленно и не пытайтесь ускоряться, если индикаторная лампа ESC мигает или если поверхность дороги скользкая.

Использование кнопки «ESC OFF» (Выключения ESC)

Во время движения

- Электронный контроль устойчивости (ESC) должен быть включен для повседневного движения, при возможности.
- Для включения ESC во время движения, нажмите на кнопку «ESC OFF» (ESC выкл.) во время движения по ровной дороге.

Никогда не нажимайте кнопку «ESC OFF» (ESC выкл.) во время работы ESC (индикаторная лампа ESC мигает).

При выключении ESC во время работы ESC автомобиль может потерять управление.

*** Примечание**

- При работе автомобиля на динамометре система ESC должна быть выключена (горит лампа «ESC OFF» (ESC выкл.)).
- Выключение ESC не влияет на работу ABS или тормозной системы.

⚠ Предупреждение

Никогда не нажимайте кнопку «ESC OFF» (ESC выкл.) во время работы ESC.

При выключении ESC во время работы ESC можно потерять управление автомобилем.

Для включения ESC во время движения, нажмите на кнопку «ESC OFF» (ESC выкл.) во время движения по ровной дороге.

Система помощи при трогании на подъеме (HAC) (при наличии)

Система помощи при трогании на подъеме предназначена для повышения комфорта. Ее главной задачей является предотвращение скатывания автомобиля назад при трогании с места в гору. Система HAC удерживает тормозное давление, созданное водителем во время процедуры торможения, в течение 2 секунд после того, как была отпущена педаль тормоза.

Во время удержания давления у водителя имеется достаточно времени, чтобы нажать на педаль газа и продолжить движение.

Тормозное давление снижается, как только система распознает намерение водителя продолжить движение.

⚠ Предупреждение

Система HAC обычно включается всего на 2 секунды. Водитель должен быть осторожен, чтобы не допустить скатывания назад, кото-

рое может стать причиной несчастного случая с участием объектов или людей, находящихся позади автомобиля, и вовремя среагировать на скатывание во время подъема по склону, вызванного недостаточным тормозным давлением, созданным водителем во время процедуры торможения.

*** Примечание**

- Система HAC не работает, когда рычаг переключения передач находится в положении «Р» (парковка) или «N» (нейтраль).
- Система HAC включается, даже если система ESC выключена, но она не включается, если система ESC неисправна.

Управление устойчивостью автомобиля (VSM) (при наличии)

Эта система обеспечивает дополнительную устойчивость и чувствительность рулевого управления автомобиля в условиях езды по скользкой дороге или в случае, когда автомобиль обнаруживает изменение коэффициента трения между правыми и левыми колесами при торможении.

Работа системы VSM

Работа системы VSM сопровождается миганием индикаторной лампы «ESC» .

Когда система управления устойчивостью автомобиля работает должным образом, в автомобиле можно почувствовать легкую пульсацию. Это вызвано управлением тормозами и не указывает на неисправность.

В каких случаях не работает система VSM

- Движение по уклону.
- Движение задним ходом
- На комбинации приборов продолжает гореть индикаторная лампа «ESC OFF» 
- На комбинации приборов продолжает гореть индикаторная лампа EPS.

Отключение системы VSM

Если нажать кнопку «ESC OFF» (ESC выкл.) для отключения системы ESC, система VSM будет также выключена и загорится индикаторная лампа «ESC OFF» .

Для включения системы VSM нажмите кнопку еще раз. Индикаторная лампа «ESC OFF» погаснет.

Индикатор неисправности

Система VSM может отключиться, даже если ее работа не отменена нажатием кнопки «ESC OFF» (ESC выкл.). Это означает, что где-то в системе электроусилителя руля или VSM обнаружена неисправность. Если индикаторная лампа выключения системы электронного контроля устойчивости (ESC)  или сигнальная лампа электроусилителя руля (EPS) горит непрерывно, следует проверить систему в специализированной мастерской. Kia рекомендует обратиться к официальному дилеру Kia или партнерской сервисной компании.

⚠ Предупреждение

- Система управления устойчивостью автомобиля не является заменой навыков и методов безопасного вождения, а только дополняет их. Водитель обязан все время следить за скоростью и расстоянием до впереди идущего автомобиля. При управлении автомобилем всегда крепко держите рулевое колесо в руках.
- Автомобиль реагирует на действия водителя, даже если установлена система VSM. Всегда соблюдайте все обычные меры предосторожности по управлению автомобилем на безопасной скорости с учетом имеющихся условий — в том числе в небла-

гоприятную погоду и на скользкой дороге.

- Управление автомобилем с шинами или колесными дисками различных размеров может привести к неисправности системы VSM. При установке новых колес и шин убедитесь, что их тип, размер, марка, конструкция и рисунок покрышки совпадает с оригинальными.

ESS: сигнал аварийной остановки

Сигнал аварийной остановки предупреждает водителя сзади миганием стоп-сигнала, когда автомобиль внезапно останавливается или при остановке активируется система ABS. (Система ABS активируется, когда скорость автомобиля превышает 55 км/ч, а замедление автомобиля составляет более 7 м/с^2 , или при экстренном торможении автомобиля.)

При снижении скорости автомобиля ниже 40 км/ч и отключении системы ABS или при завершении экстренного торможения мигание стоп-сигнала прекратится.

⚠ Предостережение

Система предупреждения об аварийной остановке не срабатывает, когда включена аварийная световая сигнализация.

допустимые приемы торможения

⚠ Предупреждение

- Выходя из автомобиля или паркуя его, обязательно полностью затягивайте стояночный тормоз и внимательно переводите рычаг переключения трансмиссии в положение парковки. Автомобиль с неполностью затянутым стояночным тормозом может случайно тронуться с места и причинить травмы вам или другим людям.
- У всех припаркованных автомобилей должен быть включен стояночный тормоз. Это позволяет исключить внезапное перемещение автомобиля, вследствие которого могут пострадать пассажиры автомобиля или пешеходы.
- Перед выездом с парковочного места проверьте, отключен ли стояночный тормоз и погас ли соответствующий индикатор.
- При езде по воде тормоза могут намокнуть. Также они могут намокнуть во время мойки автомобиля. Намокшие тормоза представляют опасность! Автомобиль с намокшими тормозами теряет способность быстро останавливаться. При торможении автомобиль с намокшими тормозами может увести в сторону.

- Для того чтобы высушить тормоза, слегка нажимайте педаль тормоза, пока не восстановится нормальное тормозное усилие, при этом внимательно следите за поведением автомобиля на дороге. Если тормозное усилие не возвращается к норме, остановитесь при первой же возможности и пройдите осмотр в специализированной мастерской.

Kia рекомендует позвонить официальному дилеру Kia или партнерской сервисной компании.

- Не следует двигаться на автомобиле под гору с выключенной передачей. Это крайне опасно. Автомобиль должен двигаться только с включенной передачей: для снижения скорости воспользуйтесь тормозами, после чего понизьте передачу, чтобы поддерживать безопасную скорость с помощью торможения двигателем.
- При движении не держите ногу на педали тормоза. Держать ногу на педали тормоза во время движения автомобиля опасно, так как это может привести к перегреву и отказу тормозов. Кроме того, усиливается износ компонентов тормозной системы.
- Если во время движения у вас спустило шину, аккуратно нажмите на тормоз: во время замедления автомобиль следует

удерживать в направлении прямого хода вперед. Когда позволит скорость, отведите автомобиль на обочину и остановитесь в безопасном месте.

- Паркуясь на уклоне, соблюдайте крайнюю осторожность. Надежно затяните стояночный тормоз и переведите рычаг переключения передач в положение «Р» (парковка). Если автомобиль направлен вниз по склону, поверните передние колеса к бордюру, чтобы предотвратить скатывание автомобиля вниз. Если автомобиль направлен вверх по склону, поверните передние колеса от бордюра, чтобы предотвратить скатывание автомобиля вниз. При отсутствии бордюра или при необходимости предотвратить скатывание автомобиля в силу других условий необходимо заблокировать колеса.
- При некоторых условиях стояночный тормоз может замерзнуть во включенном положении. Чаще всего это происходит при скоплении снега или льда в районе задних тормозов или если тормоза намочили. Если существует риск замерзания стояночного тормоза, применяйте его только кратковременно, чтобы перевести рычаг переключения передач в положение «Р» (Парковка) и заблокировать задние колеса автомобиля для предот-

вращения скатывания. После этого отпустите стояночный тормоз.

- Не пытайтесь удерживать автомобиль на уклоне с помощью педали акселератора. Это может привести к перегреву трансмиссии. Всегда пользуйтесь педалью тормоза или стояночным тормозом.

Система интегрированного управления динамикой автомобиля

Режим движения

Режим движения выбирается в зависимости от предпочтений водителя или дорожных условий.

* Примечание

В случае проблем с комбинацией приборов будет включен режим движения NORMAL (нормальный), а переключение между режимами ECO (экономичный) и SPORT (спортивный) может не срабатывать.

Режим меняется каждый раз при нажатии кнопки «DRIVE MODE» (Режим движения).

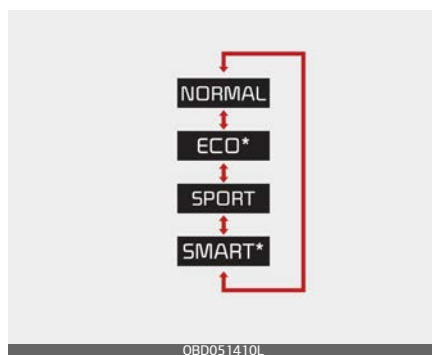

*: при наличии

Выбор НОРМАЛЬНОГО режима никак не отображается на комбинации приборов.

- Режим «ECO» (Экономия)

Режим «ECO» (Экономичный) помогает повысить эффективность расхода топлива для обеспечения экологичного вождения.

- Режим «NORMAL» (Нормальный)
Режим «NORMAL» (Нормальный) обеспечивает плавное управление и комфортный стиль вождения.
- Режим «SPORT» (Спортивный)
Режим «SPORT» (Спортивный) позволяет поддерживать спортивный стиль вождения, обеспечивая устойчивость автомобиля.

При повторном включении двигателя режим движения автомобиля изменится на «NORMAL» (Нормальный).

Режим ECO

ECO Когда режим движения устанавливается в режим ECO, логическая схема управления двигателем и трансмиссией изменяется для обеспечения максимальной эффективности использования топлива.

- При выборе режима «ECO» (Экономия) нажатием кнопки «DRIVE MODE» (Режим движения) загорается индикатор ECO.
- При повторном включении двигателя режим движения остается «NORMAL» (Нормальный).

*** Примечание**

Эффективность использования топлива зависит от стиля вождения и ситуации на дороге.

При включенном режиме «ECO» (Экономичный):

- Реакция на ускорение может быть несколько снижена при умеренном нажатии на педаль акселератора.
- Могут быть ограничены рабочие параметры системы кондиционирования воздуха.
- Может измениться схема переключения автоматической коробки передач.
- Шум двигателя может стать громче.

Вышеуказанные ситуации являются нормальными условиями, когда включен экономичный режим для снижения расхода топлива.

Ограничения режима «ECO» (Экономичный):

Если следующие условия возникают при включенном режиме «ECO» (Экономия), работа системы может быть ограничена даже без изменений состояния индикатора «ECO».

- При низкой температуре охлаждающей жидкости:
Работа системы ограничивается до тех пор, пока двигатель не

выйдет на нормальный режим работы.

- При движении на подъем: Работа системы ограничивается с целью повышения мощности двигателя при движении вверх по склону, поскольку система ограничивает крутящий момент двигателя.
- Если педаль газа полностью выжата и удерживается в таком положении несколько секунд: Работа системы ограничивается, так как предполагается, что водитель желает увеличить скорость.

Режим «SPORT» (Спортивный)

SPORT Режим «SPORT» (Спортивный) управляет динамикой движения, автоматически регулируя усилие на руле, и логической схемой управления двигателем и трансмиссией для повышения производительности водителя.

- Если при нажатии кнопки «DRIVE MODE» (Режим движения) выбирается режим «SPORT» (Спортивный), загорается индикатор «SPORT» (Спортивный).
- При повторном запуске двигателя автомобиль вернется в режим «NORMAL» (НОРМАЛЬНЫЙ). Если вы желаете включить режим «SPORT» (Спортивный), повторно выбе-

рите режим «SPORT» (Спортивный) кнопкой «DRIVE MODE» (Режим движения).

- При активизации режима «SPORT» (Спортивный):
 - Обороты двигателя будут оставаться повышенными на протяжении определенного периода времени, даже после того как будет отпущена педаль акселератора.
 - При ускорении происходит задержка перехода на более высокую передачу

*** Примечание**

В режиме «SPORT» (Спортивный) эффективность использования топлива снижается.

Режим «SMART» (Интеллектуальный)

SMART Режим «SMART» (Интеллектуальный) выбирает надлежащий режим движения между «ECO» (Экономичный), «NORMAL» (Нормальный) и «SPORT» (Спортивный), исходя из стиля вождения водителя (т. е. «Ecoptic» (Экономичный) или «Aggressive (Sportive)» (Агрессивный (спортивный)), нажатия педали тормоза или движений рулевого колеса.

- Переключите кнопку «DRIVE MODE» (Режим движения) для

выбора режима «SMART» (Интеллектуальный). Когда режим «SMART» (Интеллектуальный) выбран, на приборной панели загорается индикатор.

- Режим «SMART» (Интеллектуальный) автоматически контролирует движение автомобиля, например схемы переключения передач и обороты двигателя, в соответствии со стилем вождения водителя.

* Примечание

- При умеренном стиле движения автомобиля в режиме «SMART» (Интеллектуальный) режим вождения меняется на режим «ECO» (Экономичный) с целью повышения эффективности использования топлива. Однако фактическая эффективность использования топлива зависит от конкретных дорожных условий (т. е. подъема/спуска, торможения/ускорения автомобиля).
- Когда вы динамично управляете транспортным средством в режиме «SMART» (Интеллектуальный), резко замедляя движение или резко поворачивая руль на поворотах, режим вождения меняется на «SPORT» (Спортивный). Однако это может негативно повлиять на расход топлива.

Различные дорожные ситуации, с которыми вы можете столкнуться в режиме «SMART» (Интеллектуальный)

- Режим вождения автоматически переключается в режим ECO после определенного периода времени, когда вы плавно нажимаете на педаль акселератора. (Ваша манера вождения определяется как умеренная.)
- Режим вождения автоматически переключается с режима «SMART ECO» (Интеллектуальный экономичный режим) на «SMART NORMAL» (Интеллектуальный нормальный) после определенного периода времени, когда вы резко или неоднократно нажимаете на педаль акселератора.
- Режим вождения автоматически переключается на «SMART NORMAL» (Интеллектуальный нормальный) при той же манере вождения, когда транспортное средство начинает совершать подъем по склону под определенным углом. Режим вождения автоматически возвращается в режим «SMART ECO» (Интеллектуальный экономичный), когда автомобиль выезжает на ровную дорогу.
- Режим вождения автоматически переключается на «SMART SPORT» (Интеллектуальный спорт), когда вы резко ускоряете автомобиль или многократно

воздействуете на рулевое колесо (ваша манера езды характеризуется как спортивная). (Ваш стиль вождения характеризуется как спортивный.) В этом режиме ваш автомобиль двигается на низкой передаче с резкими ускорениями/торможением и увеличивает эффективность торможения двигателем.

- Вы можете почувствовать эффективность торможения двигателем, даже при отпуске педали акселератора в режиме «SMART SPORT» (Интеллектуальный спортивный). Это происходит потому, что ваш автомобиль остается на низкой передаче в течение определенного периода времени до следующего ускорения. Таким образом, это нормальная ситуация при вождении, не указывающая на какие-либо неисправности.
- Режим вождения автоматически переключается на режим «SMART SPORT» (ИНТЕЛЛЕКТУАЛЬНЫЙ СПОРТ) только в тяжелых дорожных ситуациях. В большинстве обычных ситуаций режим вождения устанавливается на режим «SMART ECO» (ИНТЕЛЛЕКТУАЛЬНЫЙ ЭКОНОМИЧНЫЙ) или «SMART NORMAL» (ИНТЕЛЛЕКТУАЛЬНЫЙ НОРМАЛЬНЫЙ).

Ограничения режима SMART

Режим «SMART» (Интеллектуальный) может быть ограничен в следующих ситуациях. (В таких ситуациях загорается индикатор «OFF» (Выкл.))

- Круиз-контроль включен:
Круиз-контроль может выключить режим «SMART» (Интеллектуальный), когда управление автомобилем выполняется на скорости, установленной интеллектуальным круиз-контролем. (Режим «SMART» (Интеллектуальный) не отключается только за счет включения круиз-контроля.)
- Температура трансмиссионного масла чрезвычайно низкая или чрезвычайно высокая.
Режим «SMART» (Интеллектуальный) может быть включен в большинстве обычных ситуаций во время вождения. Однако чрезвычайно высокая/низкая температура трансмиссионного масла может временно привести к отключению интеллектуального режима, поскольку состояние трансмиссии не соответствует нормальным условиям эксплуатации.

Вспомогательная система предупреждения о лобовом столкновении (FCA) — Только для камеры переднего вида (при наличии)

Основные функции

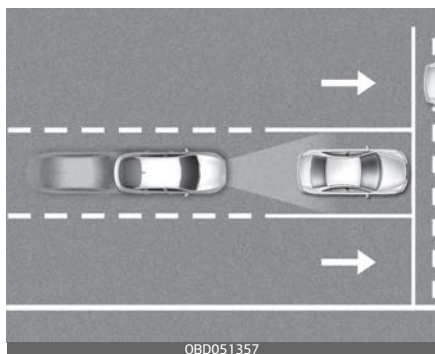

Вспомогательная функция предотвращения лобового столкновения помогает обнаруживать и отслеживать транспортные средства по ходу движения, обнаруживать пешеходов на проезжей части, а также предупреждает водителя о возможном столкновении с помощью предупреждающего сообщения и звукового оповещения и при необходимости применения экстренного торможения.

* Примечание

FCA – вспомогательная система предотвращения лобового столкновения.

Датчик обнаружения

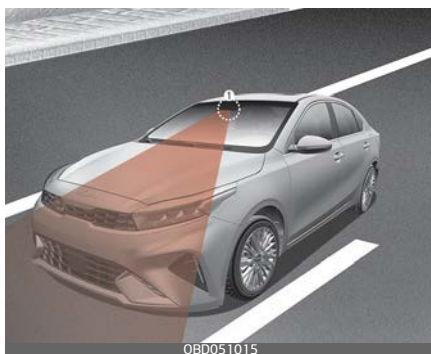

[1]: камера фронтального обзора

Смотрите точное расположение датчиков обнаружения на иллюстрации выше.

⚠ Предостережение

Для поддержания оптимальных рабочих характеристик датчика обнаружения соблюдайте следующие меры предосторожности:

- Запрещается разбирать датчики обнаружения, а также применять к ним ударное воздействие.
- После замены или ремонта датчика обнаружения рекомендуется проверить автомобиль у официального дилера Kia или в партнерской сервисной компании.
- Никогда не размещайте какие-либо вспомогательные принадлежности или наклейки на ветровом стекле и не тонируйте ветровое стекло.

- Крайне важно следить за тем, чтобы на камеру фронтального обзора не попадала вода.
- Запрещено размещать над приборной панелью светоотражающие предметы (например, белую бумагу, зеркало). Любое отражение света может повлиять на правильность работы функции.

Параметры функций

Настройка

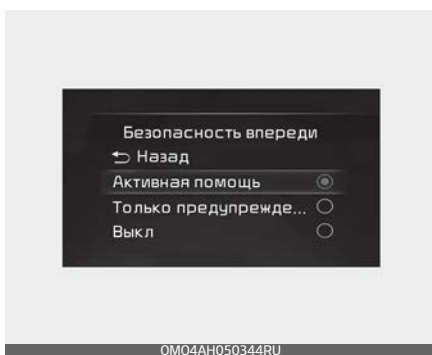

Предотвращен. столкновений спереди

Когда ключ в замке зажигания или кнопка ENGINE START/STOP (запуска/остановки двигателя) находятся в положении ON (Вкл.), выберите пункт Driver Assistance (Помощь водителю) → Forward safety (Безопасность при движении вперед) в меню User Settings (Настройки пользователя (ЖК-дисплей)) или Setup (Настройка) →

Vehicle (Автомобиль (экран информационно-развлекательной системы)), чтобы настроить использование каждой функции.

- Если выбран пункт «Активная помощь», функция будет предупреждать водителя с помощью сообщения и звукового сигнала в зависимости от уровня риска столкновения. Помощь при торможении будет применяться в зависимости от риска столкновения.
- Если выбран пункт «Только предупреждение», функция будет предупреждать водителя с помощью сообщения и звукового сигнала в зависимости от уровня риска столкновения. Управление торможением не применяется.
- Если выбран пункт «Off» (Выкл.), функция будет выключена. На приборной панели загорается аварийный сигнал .

Водитель может видеть статус системы помощи по предотвращению переднего столкновения в меню настроек. Если индикатор  продолжает гореть при включенной функции, рекомендуется проверить работу системы у официального дилера Kia или в партнерской сервисной компании.

⚠ Предупреждение

- При повторном запуске двигателя всегда включается система помощи по предотвращению переднего столкновения («Forward Collision-Avoidance Assist»).
- Если в меню настроек выбрать значение «Off» (Выкл.), вспомогательная система предупреждения о лобовом столкновении водителю следует быть внимательным и соблюдать правила безопасного управления автомобилем.

⚠ Предостережение

Если выбран режим «Warning only» (Только предупреждение), помощь в торможении предоставляться не будет.

* Примечание

Система помощи по предотвращению переднего столкновения (Forward Collision-Avoidance Assist) отключается при нажатии и удержании кнопки отключения системы курсовой устойчивости (ESC) ; при этом на приборной панели загорается сигнальная лампа.

Время генерирования предупреждения

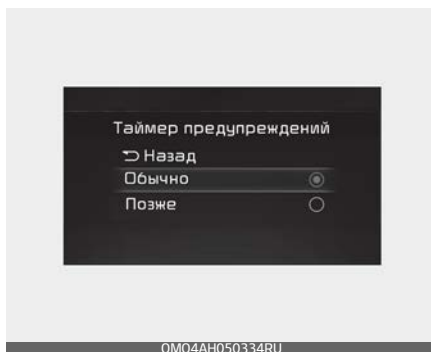

Когда ключ в замке зажигания или кнопка ENGINE START/STOP (запуска/остановки двигателя) находятся в положении ON (Вкл.), выберите пункт Driver Assistance (Помощь водителю) → Warning Timing (Таймер предупреждений) в меню User Settings (Настройки пользователя (ЖК-дисплей)) или Setup (Настройки) → Vehicle (Автомобиль (экран информационно-развлекательной системы)), чтобы изменить время активации первоначального предупреждения для системы помощи по предотвращению переднего столкновения.

По умолчанию для таймера предупреждения включен режим «Normal» (Нормальный).

Если вы измените время вывода предупреждений, время вывода предупреждений других вспомогательных функций также может измениться.

Громкость предупреждений

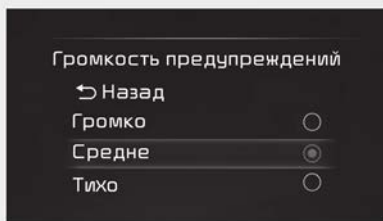

OBD041619RU

Когда ключ в замке зажигания или кнопка ENGINE START/STOP (запуска/остановки двигателя) находятся в положении ON (Вкл.), выберите пункт Driver Assistance (Помощь водителю) → Warning Volume (Громкость предупреждений) в меню User Settings (Настройки пользователя (ЖК-дисплей)) или Setup (Настройки) → Vehicle (Автомобиль (экран информационно-развлекательной системы)), чтобы изменить громкость предупреждений для системы помощи по предотвращению лобового столкновения, указав одно из значений: High (Высокая), Medium (Средняя) или Low (Низкая).

Если изменить громкость предупреждения, громкость предупреждения других функций помощи водителю также может измениться.

⚠ Предостережение

- Настройки таймера и громкости предупреждения относятся ко всем функциям системы помощи по предотвращению переднего столкновения.
- Даже если для параметра «Warning Timing» (Таймер предупреждений) выбрано значение «Normal» (Обычный), в случае резкого торможения движущегося впереди автомобиля первоначально время срабатывания предупреждения может оказаться не слишком большим.
- Выберите для таймера предупреждений значение «Late» (Позже), если трафик не интенсивный, а скорость движения низкая.

* Примечание

При повторном запуске двигателя для таймера и громкости предупреждения используются последние настройки.

Работа функции

Основные функции

Предупреждение функции и управление

Основной функцией вспомогательной системы предотвращения

лобового столкновения является предупреждение водителя и управление автомобилем в зависимости от уровня риска столкновения: «Collision warning» (Угроза столкновения), «Emergency braking» (Автоматическое торможение) и «Stopping vehicle and ending brake control» (Остановка автомобиля и отключение системы управления торможением).

Угроза столкновения!

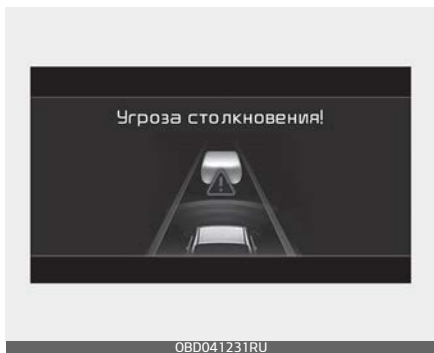

- Чтобы предупредить водителя об опасности столкновения, на приборной панели отображается сообщение «Collision warning» (Угроза столкновения) и звучит звуковое предупреждение.
- При обнаружении движущегося впереди транспортного средства функция работает даже в том случае, если скорость автомобиля находится в пределах 10–180 км/ч (6–112 миль/ч).
- При обнаружении движущегося впереди пешехода функция

Вспомогательная система предупреждения о лобовом столкновении (FCA) — Только для камеры переднего вида

работает в том случае, если скорость автомобиля составляет 10–60 км/ч (6–37 миль/ч).

- Если активирована функция «Active assist» (Активная помощь), может осуществляться автоматическое торможение.

Аварийное торможение



- Чтобы предупредить водителя об автоматическом аварийном торможении, на приборной панели отобразится сообщение «Emergency Braking» (Аварийное торможение) и будет подан звуковой сигнал.
- При обнаружении движущегося впереди транспортного средства функция работает даже в том случае, если скорость автомобиля находится в пределах 10–180 км/ч (6–112 миль/ч).
- При обнаружении движущегося впереди пешехода функция работает в том случае, если скорость автомобиля составляет 10–60 км/ч (6–37 миль/ч).

- При возникновении ситуации, требующей экстренного торможения, функция применит максимальное торможение, чтобы избежать столкновения с транспортным средством или пешеходом.

Остановка автомобиля и отключение системы управления торможением



OBD041233RU

- При остановке автомобиля после аварийного торможения на приборной панели отобразится сообщение «Drive carefully» (Ведите осторожно).
- Для обеспечения безопасности водитель должен немедленно нажать на педаль тормоза и проверить окружающую обстановку.
- Система управления торможением отключится спустя примерно 2 секунды после остановки автомобиля из-за экстренного торможения.

⚠ Предупреждение

- Для вашей безопасности измените настройки после парковки автомобиля в безопасном месте.
- Если выбрать «Active Assist» (Активная помощь) или «Warning Only» (Только предупреждение) и выключить систему ESC, нажав и удерживая кнопку отключения ESC, система помощи по предотвращению переднего столкновения автоматически отключается. После этого невозможно будет настроить функцию через меню настроек, а на панели будет включен световой индикатор (это нормальное явление). Если система ESC выключена с помощью кнопки отключения ESC, для системы помощи по предотвращению лобового столкновения будут использоваться последние настройки.
- «Forward Collision-Avoidance Assist» (Вспомогательная функция предотвращения лобового столкновения) срабатывает не во всех ситуациях и не в состоянии предотвратить все столкновения.
- Водитель несет ответственность за управление автомобилем. Не полагайтесь исключительно на вспомогательную функцию предотвращения лобового столкновения. Сохраняйте безопасную дистанцию торможения и при необходимости нажимайте на

педаль тормоза для снижения скорости движения или остановки автомобиля.

- Никогда не проверяйте работу системы помощи по предотвращению переднего столкновения на людях, животных, предметах и т. п. Это может привести к серьезным травмам или смерти.
- Функция «Forward Collision-Avoidance Assist» (Вспомогательная функция предотвращения лобового столкновения) может не работать, если водитель нажимает на педаль тормоза, чтобы избежать столкновения.
- В зависимости от дорожных условий и манеры управления автомобилем, система «Forward Collision-Avoidance Assist» (Предотвращение лобового столкновения) может вырабатывать предупреждение для водителя с задержкой или не вырабатывать его вовсе.
- При работающей системе «Forward Collision-Avoidance Assist» (Предотвращение лобового столкновения) автомобиль может резко остановиться, что может привести к травмированию пассажиров и перемещению незакрепленных вещей. Всегда пристегивайте ремень безопасности и закрепляйте вещи.
- Если на экране отображается предупреждение либо звучит звуковой сигнал любой другой

функции, предупреждение вспомогательной функции предотвращения лобового столкновения может не отображаться на экране, а ее звуковой сигнал может не звучать.

- Звуковое предупреждение системы интеллектуального круиз-контроля можно не услышать в шумной обстановке.
- В зависимости от дорожных условий и ситуации система помощи по предотвращению переднего столкновения (Forward Collision-Avoidance Assist) может отключаться, работать некорректно или включаться без необходимости.

Предупреждение

- Даже если имеются какие-либо проблемы с системой предотвращения лобового столкновения, основная тормозная система автомобиля будет работать нормально.
- При экстренном торможении функция управления торможением автоматически отключится, если водитель сильно нажмет на педаль газа или резко повернет рулевое колесо.

⚠ Предостережение

В зависимости от состояния автомобиля и пешехода перед вами, а также окружающей обстановки рабочий диапазон скорости для вспомогательной функции предотвращения лобового столкновения может сместиться в сторону снижения. Функция может только предупредить водителя либо может не работать.

*** Примечание**

Если возникает угроза столкновения и задействованного водителем торможения недостаточно, система помощи по предотвращению переднего столкновения может применить дополнительное торможение.

Неисправность и ограничения функции***Неисправность функции***

Если вспомогательная функция предотвращения лобового столкновения работает неправильно, на экране будет отображаться предупреждающее сообщение «Check Forward Safety system» (Проверьте систему обеспечения безопасности впереди автомобиля), а на панели включатся предупреждающие световые индикаторы . Рекомендуется проверить работу функции у официального дилера Kia или в партнерской сервисной компании.

Отключение функции

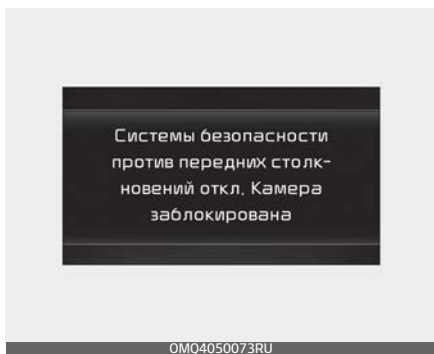

Если лобовое стекло, на котором расположена камера переднего вида, покрыто посторонними веществами, например засыпано снегом или залито дождем, качество обнаружения может снизиться. Кроме того, это может привести к временному ограничению работоспособности или отключению вспомогательной функции предотвращения лобового столкновения.

В этом случае на приборной панели появляется сообщение «Forward Safety system disabled. Camera obscured» (Функции системы безопасности впереди отключены. Камера загрязнена), которые исчезают через некоторое время, а на приборной панели включатся предупреждающие световые индикаторы .

Функция возобновит свою работу в нормальном режиме после того, как снег, капли воды и загрязнения

будут удалены. Всегда содержите ее в чистоте.

Если после очистки (от снега, дождевой воды и прочих загрязнений) система работает некорректно, рекомендуется проверить ее у официального дилера Kia или в партнерской сервисной компании.

Предупреждение

- Даже если на приборной панели не появляется предупреждающее сообщение, система помощи по предотвращению переднего столкновения может не работать надлежащим образом.
- Система помощи по предотвращению переднего столкновения может работать неправильно на участках (например, пересеченная местность), на которых после запуска двигателя не обнаруживается ни один объект.

Ограничения работы функции

Вспомогательная функция предотвращения лобового столкновения может работать неправильно или непредсказуемо в указанных ниже обстоятельствах.

- Датчик обнаружения либо область вокруг него загрязнена либо повреждена.
- Температура в месте установки камеры переднего вида слиш-

ком высокая или слишком низкая из-за характеристик внешней среды.

- Объектив камеры закрыт из-за тонированного, покрытого пленкой или снабженного покрытием лобового стекла, поврежденного стекла или прилипшего к стеклу постороннего предмета (наклейки, насекомого и т. д.).
- Наличие на лобовом стекле остатков влаги или льда.
- Постоянно распыляется жидкость стеклоомывателя, либо включен стеклоочиститель
- Движение в сильный дождь или в плотном тумане
- Обзор перед камерой фронтального обзора затруднен из-за яркого солнечного света
- Свет от уличных фонарей или от встречного автомобиля отражается на влажной поверхности дороги, например, от луж
- На приборной панели расположен какой-то предмет
- Автомобиль буксируют
- Вокруг слишком ярко
- Вокруг слишком темно, например в туннеле и т.п.
- Яркость освещения резко меняется, например при въезде в туннель или при выезде из туннеля
- Яркость освещения низкая, а основные фары выключены либо слабо горят
- Движение через пар, дым или тень
- Обнаружена только часть транспортного средства или пешехода.
- Транспортное средство впереди является автобусом, тяжелым грузовым автомобилем, грузовым автомобилем с багажом нестандартной формы, трейлером и т.п.
- Движущееся впереди транспортное средство не имеет задних фонарей, задние фонари установлены в нестандартном положении и т.п.
- Низкая освещенность снаружи, а задние фонари не включены или недостаточно яркие
- Задняя часть находящегося впереди автомобиля мала либо автомобиль выглядит необычно, например если автомобиль наклонен, перевернут или повернут боком и т. д.
- Дорожный просвет транспортного средства впереди низкий либо высокий.
- Резкое появление перед вами транспортного средства или пешехода.
- Движущееся впереди транспортное средство обнаружено поздно
- Между вашим автомобилем и транспортным средством впереди внезапно возникает препятствие
- Транспортное средство впереди резко перестраивается либо внезапно снижает скорость
- Движущееся впереди транспортное средство перекошено

- Транспортное средство впереди перемещается слишком быстро или слишком медленно
- Транспортное средство впереди поворачивает в противоположном направлении от вашего автомобиля, чтобы избежать столкновения
- Ваш автомобиль медленно изменяет полосу движения, когда впереди движется транспортное средство
- Снег на поверхности транспортного средства впереди
- Вы съехали с полосы либо вернулись на нее.
- Вы ведете автомобиль неровно.
- Вы находитесь на перекрестке с круговым движением, а другого автомобиля не видно.
- Вы постоянно ведете автомобиль по кругу
- У транспортного средства впереди необычная форма
- Транспортное средство впереди едет на подъеме или по спуску.
- Пешеход не полностью распознается, например, если он наклоняется или идет не в полностью вертикальном положении.
- Пешеход одет в одежду, которая затрудняет его обнаружение.

На изображении ниже показано, как датчик распознает транспортное средство и пешехода.



- Пешеход впереди вас движется очень быстро.
- Пешеход впереди вас низкого роста либо передвигается пригнувшись.
- Пешеход впереди вас не в состоянии передвигаться без специальных средств.
- Пешеход впереди вас пересекает направление вашего движения.
- Впереди большая группа пешеходов.
- Пешеход носит одежду, которая легко сливается с фоном, что затрудняет его распознавание.
- Пешехода сложно распознать, так как он сливается с объектами похожей формы.
- Вы приближаетесь к перекрестку возле пешехода, светофора, зданий и т. д.
- Вы приближаетесь к перекрестку возле пешехода, светофора, зданий и т. д.

- Движение на парковке
- Движение на платных дорогах, через строительную площадку, неощенную дорогу, частично оощенную дорогу, неровную дорогу, ямы на дороге и т. п.
- Движение на склон либо со склона, по извилистой дороге и т. п.
- Движение по дороге с растущими на обочине деревьями или с уличными фонарями
- Неблагоприятные дорожные условия вызывают чрезмерную вибрацию автомобиля во время движения
- Высота автомобиля меняется вследствие большой загрузки, неправильного давления в шинах и т. п.
- Движение по узкой автодороге, сильно заросшей по сторонам деревьями и травой.
- Электромагнитные помехи, например при движении в зоне с сильными радиоволнами либо электрическим шумом.

⚠ Предупреждение

- Движение по кривой

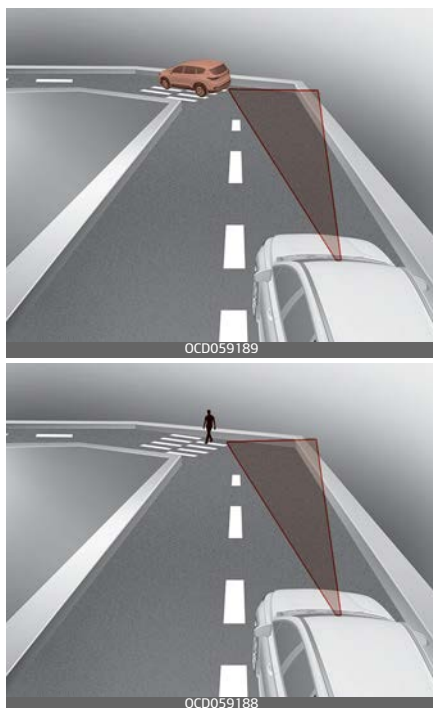

Вспомогательная система предотвращения лобового столкновения может не обнаружить другие транспортные средства или пешеходов, находящихся впереди вас на извилистой дороге, рельеф которой отрицательно влияет на эффективность работы датчиков. Это может привести к отсутствию оповещений и, если требуется, помощи при торможении или рулевом управлении.

При движении по извилистой дороге необходимо поддерживать безопасную дистанцию торможения и при необходимости управлять автомобилем и нажимать на педаль тормоза для снижения скорости движения с целью поддержания безопасной дистанции.

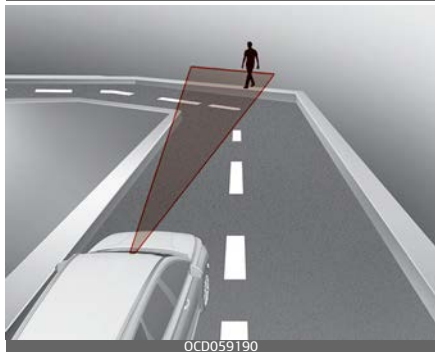
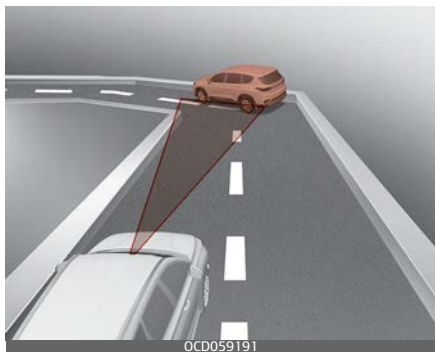

Вспомогательная система предотвращения лобового столкновения может выявить транспортное средство, пешехода или велосипедиста в соседней полосе или за пределами вашей полосы при движении по извилистой дороге.

Если это произойдет, функция не всегда может выдавать предупреждение водителю и применять тормозную систему или управление рулевым колесом. Постоянно следите за условиями дорожного движения вокруг автомобиля.

• Движение на уклоне



Вспомогательная система предотвращения лобового столкновения может не обнаружить другие транспортные средства и пешеходов, находящихся впереди вас на подъеме или спуске, рельеф которых отрицательно

влияет на эффективность работы датчиков.

В результате может подаваться ненужное оповещение, автоматическое торможение либо блокировка руля или отсутствовать оповещение, автоматическое торможение либо блокировка руля, когда они понадобятся. Кроме того, автомобиль может резко снизить скорость, если впереди внезапно будет обнаружен пешеход.

При движении на подъеме или спуске необходимо постоянно следить за дорожной ситуацией и при необходимости использовать педаль тормоза для снижения скорости с целью поддержания безопасной дистанции.

- **Смена полосы движения.**

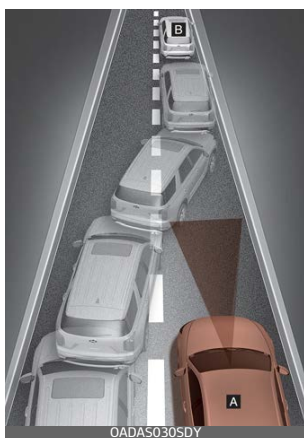

[A]: ваш автомобиль

[B]: автомобиль, перемещающийся на другую полосу

После перемещения транспортного средства [B] на вашу полосу с соседней полосы оно не будет обнаружено датчиком, пока не окажется в пределах дальности обнаружения датчика. Система помощи по предотвращению переднего столкновения может не сразу обнаружить транспортное средство, резко меняющее полосу движения. В этом случае необходимо поддерживать безопасную дистанцию торможения и при необходимости управлять автомобилем и нажимать на педаль тормоза для снижения скорости движения с целью поддержания безопасной дистанции.



[A]: ваш автомобиль

[B]: автомобиль, перемещающийся на другую полосу

[C]: автомобиль в том же ряду

Если впереди идущий автомобиль [B] перестраивается, система помощи по предотвращению

щению переднего столкновения может не сразу определить автомобиль [С]. В этом случае необходимо поддерживать безопасную дистанцию торможения и при необходимости управлять автомобилем и нажимать на педаль тормоза для снижения скорости движения с целью поддержания безопасной дистанции.

• **Обнаружение транспортного средства**

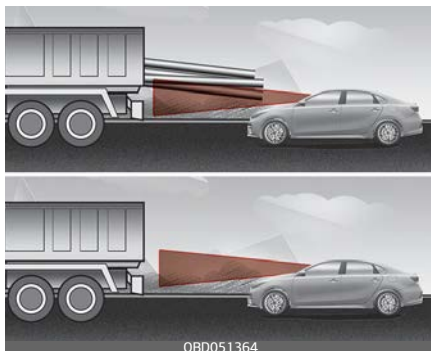

Если впереди идущий автомобиль имеет груз, выступающий сзади за пределы автомобиля, или если автомобиль имеет высокий дорожный просвет, соблюдайте особую осторожность. Функция «Forward Collision-Avoidance Assist» (Вспомогательная функция предотвращения лобового столкновения) может не обнаружить груз, выходящий за габариты транспортного средства. В этих случаях необходимо поддерживать безопасную дистанцию торможения от крайнего объекта и при необходимости управлять автомобилем и нажимать на педаль тормоза для снижения скорости движения с целью поддержания требуемой дистанции.

⚠ Предупреждение

- В случае буксировки прицепа или другого автомобиля рекомендуется отключить систему помощи по предотвращению переднего столкновения по соображениям безопасности.
- Вспомогательная система предотвращения лобового столкновения может сработать, если обнаружит предметы, похожие по форме или характеристикам на транспортное средство или пешеходов.
- Система помощи по предотвращению переднего столкновения не предназначена для обнаружения велосипедов, мотоциклов и небольших объектов, оборудованных колесами, например чемоданов, магазинных тележек или колясок в руках пешеходов.
- Система помощи по предотвращению переднего столкновения может работать некорректно под воздействием сильных электромагнитных волн.
- Система помощи по предотвращению переднего столкновения не работает в течение примерно 15 секунд после запуска автомобиля или инициализации камеры переднего вида.

Вспомогательная функция предотвращения лобового столкновения (FCA) (совокупность датчиков)**Основные функции**

Система помощи по предотвращению переднего столкновения помогает обнаруживать и отслеживать транспортные средства по ходу движения, обнаруживать пешеходов или велосипедистов на проезжей части, а также предупреждает водителя о возможном столкновении с помощью предупреждающего сообщения и звукового оповещения и при необходимости применения экстренного торможения.

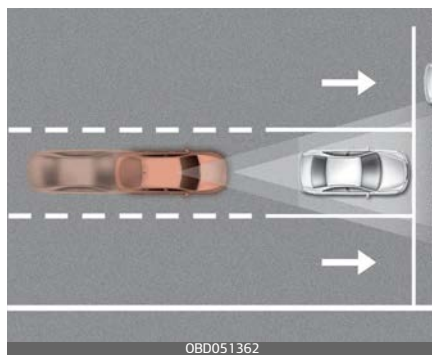
*** Примечание**

FCA – вспомогательная система предотвращения лобового столкновения.

Датчик обнаружения



[1] — камера переднего вида, [2] — передний радар,

Смотрите точное расположение датчиков обнаружения на иллюстрации выше.

⚠ Предостережение

Для поддержания оптимальных рабочих характеристик датчика обнаружения соблюдайте следующие меры предосторожности:

- Запрещается разбирать датчики обнаружения, а также применять к ним ударное воздействие.

- Если датчик был заменен или отремонтирован, следует проверить автомобиль в специализированной мастерской. Kia рекомендует обратиться к официальному дилеру Kia или партнерской сервисной компании.
- Никогда не размещайте какие-либо вспомогательные принадлежности или наклейки на ветровом стекле и не тонируйте ветровое стекло.
- Крайне важно следить за тем, чтобы на камеру фронтального обзора не попадала вода.
- Запрещено размещать над приборной панелью светоотражающие предметы (например, белую бумагу, зеркало). Любое отражение света может повлиять на правильность работы функции.
- Не размещайте рамку номерного знака или посторонние предметы, например наклейки, пленку или решетки на бампер вблизи крышки переднего радара.
- Всегда содержите фронтальный радар и его крышку в чистоте и не допускайте наличия на них загрязнений. Используйте только мягкую ткань для мытья автомобиля. Не распыляйте находящуюся под давлением воду непосредственно на датчик или его крышку.
- Если к радару или рядом с местом его установки будет при-

ложена излишняя сила, система помощи по предотвращению переднего столкновения может не работать корректно, даже если на приборной панели не появляется предупреждающее сообщение. В этом случае следует проверить автомобиль в специализированной мастерской. Kia рекомендует обратиться к официальному дилеру Kia или партнерской сервисной компании.

- Для ремонта поврежденной крышки переднего радара используйте только оригинальные запчасти. Не наносите краску на крышку переднего радара.

Параметры функций

Настройка

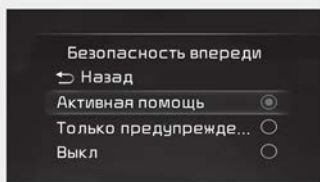

OMQ4AH050344RU

Предотвращен. столкновений спереди

Когда ключ в замке зажигания или кнопка ENGINE START/STOP (запуска/остановки двигателя) находятся в положении ON (Вкл.), выберите пункт Driver Assistance (Помощь водителю) → Forward safety (Безопасность при движении вперед) в меню User Settings (Настройки пользователя (ЖК-дисплей) или Setup (Настройка) → Vehicle (Автомобиль (экран информационно-развлекательной системы)), чтобы настроить использование каждой функции.

- Если выбран пункт «Активная помощь», функция будет предупреждать водителя с помощью сообщения или звукового сигнала в зависимости от уровня риска столкновения.
- Если выбран пункт «Только предупреждение», функция будет предупреждать водителя с помощью сообщения или звукового сигнала в зависимости от уровня риска столкновения.
- Если выбран пункт «Выкл.», функция будет выключена. На приборной панели загорается аварийный сигнал (🚨).

Водитель может видеть статус системы помощи по предотвращению переднего столкновения в меню настроек. Если сигнальный

индикатор  продолжает светиться при включенной функции, проверьте работу этой функции в специализированной мастерской. Kia рекомендует обратиться к официальному дилеру Kia или партнерской сервисной компании.

Предупреждение

- При повторном запуске двигателя всегда включается система помощи по предотвращению переднего столкновения («Forward Collision-Avoidance Assist»).
- Если в меню настроек выбрать значение «Off» (Выкл.), вспомогательная система предупреждения о лобовом столкновении водителю следует быть внимательным и соблюдать правила безопасного управления автомобилем.

Предостережение

Если выбран режим «Warning only» (Только предупреждение), помощь в торможении предоставляться не будет.

Примечание

Система помощи по предотвращению переднего столкновения (Forward Collision-Avoidance Assist)

Вспомогательная функция предотвращения лобового столкновения (FCA) (совокупность датчиков)

отключается при нажатии и удержании кнопки отключения системы курсовой устойчивости (ESC) ; при этом загорается сигнальная лампа.

Время генерирования предупреждения

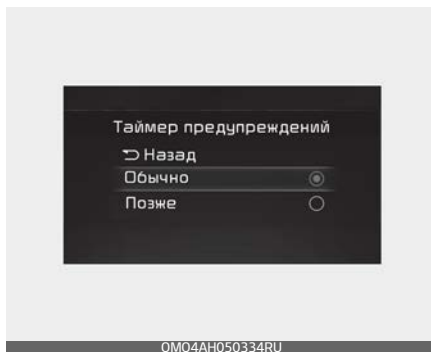

Когда ключ в замке зажигания или кнопка ENGINE START/STOP (запуска/остановки двигателя) находятся в положении ON (Вкл.), выберите пункт Driver Assistance (Помощь водителю) → Warning Timing (Таймер предупреждений) в меню User Settings (Настройки пользователя (ЖК-дисплей)) или Setup (Настройки) → Vehicle (Автомобиль (экран информационно-развлекательной системы)), чтобы изменить время активации первоначального предупреждения для системы помощи по предотвращению переднего столкновения.

В новом автомобиле для таймера предупреждений установлено значение «Normal» (Обычный). Если вы измените время вывода предупреждений, время вывода предупреждений других вспомогательных функций также может измениться.

Громкость предупреждений

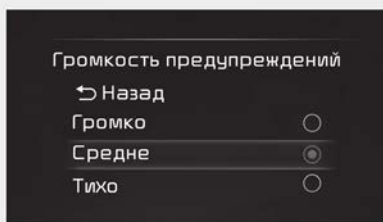

0BD041619RU

Когда ключ в замке зажигания или кнопка ENGINE START/STOP (запуска/остановки двигателя) находятся в положении ON (Вкл.), выберите пункт Driver Assistance (Помощь водителю) → Warning Volume (Громкость предупреждений) в меню User Settings (Настройки пользователя (ЖК-дисплей) или Setup (Настройки) → Vehicle (Автомобиль (экран информационно-развлекательной системы)), чтобы изменить громкость предупреждений для системы помощи по предотвращению переднего столкновения, ука-

зав одно из значений: High (Высокая), Medium (Средняя) или Low (Низкая).

Если изменить громкость предупреждения, громкость предупреждения других функций помощи водителю также может измениться.

⚠ Предостережение

- Настройки таймера и громкости предупреждения относятся ко всем функциям системы помощи по предотвращению переднего столкновения.
- Даже если для таймера предупреждения выбрано значение «Normal» (Обычный), при внезапной остановке движущегося впереди транспортного средства начальное время выдачи предупреждения может быть без задержки.
- Выберите для таймера предупреждений значение «Late» (Позже), если трафик небольшой, а скорость движения низкая.

* Примечание

При повторном запуске двигателя для таймера и громкости предупреждения используются последние настройки.

* Примечание

Если автомобиль оснащен дополнительной информационно-развлекательной системой, отсканируйте QR-код в отдельно поставляемом кратком справочном руководстве по информационно-развлекательной системе автомобиля.

Работа функции

Основные функции

Предупреждение функции и управление

Основной функцией системы помощи по предотвращению переднего столкновения является выдача предупреждения водителю и управление автомобилем в зависимости от уровня риска столкновения: «Collision warning» (Угроза столкновения), «Emergency braking» (Автоматическое торможение) и «Stopping vehicle and ending brake control» (Остановка автомобиля и отключение системы управления торможением).

Угроза столкновения!

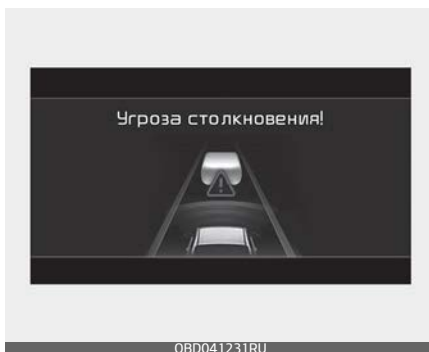

- Чтобы предупредить водителя об опасности столкновения, на приборной панели отображается предупреждающее сообщение «Collision warning» (Угроза столкновения) и звучит звуковое предупреждение.
- При обнаружении движущегося впереди транспортного средства функция работает даже в том случае, если скорость автомобиля находится в пределах 10–180 км/ч (6–112 миль/ч).
- При обнаружении движущегося впереди пешехода или велосипедиста функция работает в том случае, если скорость автомобиля составляет 10–85 км/ч (6–53 миль/ч).
- Если выбрана функция «Active Assist» (Активная помощь), система может применить торможение.

Аварийное торможение

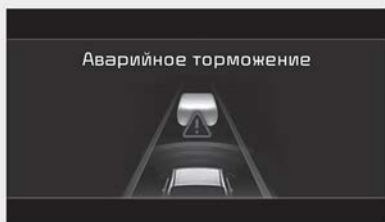

OBDO41232RU

- Чтобы предупредить водителя об автоматическом аварийном торможении, на приборной панели отобразится сообщение «Emergency Braking» (Аварийное торможение) и будет подан звуковой сигнал.
- При обнаружении движущегося впереди транспортного средства функция работает даже в том случае, если скорость автомобиля находится в пределах 10–180 км/ч (6–112 миль/ч).
- При обнаружении движущегося впереди пешехода или велосипедиста функция работает в том случае, если скорость автомобиля составляет приблизительно 10–85 км/ч (6–52 миль/ч).
- При возникновении ситуации, требующей экстренного торможения, функция применит максимальное торможение, чтобы избежать столкновения с транспортным средством, пешеходом или велосипедистом.

Остановка автомобиля и отключение системы управления торможением



OBDO41233RU

- При остановке автомобиля из-за экстренного торможения на приборной панели появится предупреждающее сообщение «Drive carefully» (Едьте аккуратно).
- Для обеспечения безопасности водитель должен немедленно нажать на педаль тормоза и проверить окружающую обстановку.
- Система управления торможением отключится спустя примерно 2 секунды после остановки автомобиля из-за экстренного торможения.

⚠ Предупреждение

- Для вашей безопасности измените настройки после парковки автомобиля в безопасном месте.
- Если выбрать «Active Assist» (Активная помощь) или «Warning Only» (Только предупреждение) и выключить систему ESC, нажав и удерживая кнопку отключения

ESC, система помощи по предотвращению переднего столкновения автоматически отключается. После этого невозможно будет настроить функцию через меню настроек, а на панели будет включен световой индикатор (это нормальное явление). Если система ESC выключена с помощью кнопки отключения ESC, для системы помощи по предотвращению лобового столкновения будут использоваться последние настройки.

- «Forward Collision-Avoidance Assist» (Вспомогательная функция предотвращения лобового столкновения) срабатывает не во всех ситуациях и не в состоянии предотвратить все столкновения.
- Водитель несет ответственность за управление автомобилем. Не полагайтесь исключительно на вспомогательную функцию предотвращения лобового столкновения. Сохраняйте безопасную дистанцию торможения и при необходимости нажимайте на педаль тормоза для снижения скорости движения или остановки автомобиля.
- Никогда не проверяйте работу системы помощи по предотвращению переднего столкновения на людях, животных, предметах и т. п. Это может привести к серьезным травмам или смерти.
- Функция «Forward Collision-Avoidance Assist» (Вспомогательная функция предотвращения лобового столкновения) может не работать, если водитель нажимает на педаль тормоза, чтобы избежать столкновения.
- В зависимости от дорожных условий и манеры управления автомобилем, система «Forward Collision-Avoidance Assist» (Предотвращение лобового столкновения) может вырабатывать предупреждение для водителя с задержкой или не вырабатывать его вовсе.
- При работающей системе «Forward Collision-Avoidance Assist» (Предотвращение лобового столкновения) автомобиль может резко остановиться, что может привести к травмированию пассажиров и перемещению незакрепленных вещей. Всегда пристегивайте ремень безопасности и закрепляйте вещи.
- Если на экране отображается предупреждение либо звучит звуковой сигнал любой другой функции, предупреждение вспомогательной функции предотвращения лобового столкновения может не отображаться на экране, а ее звуковой сигнал может не звучать.
- Звуковое предупреждение системы интеллектуального

круиз-контроля можно не услышать в шумной обстановке.

- В зависимости от дорожных условий и ситуации система помощи по предотвращению переднего столкновения (Forward Collision-Avoidance Assist) может отключаться, работать некорректно или включаться без необходимости.

⚠ Предупреждение

- Даже при возникновении проблем с системой помощи по предотвращению переднего столкновения базовая тормозная система автомобиля будет работать нормально.
- При экстренном торможении функция управления торможением автоматически отключится, если водитель сильно нажмет на педаль газа или резко повернет рулевое колесо.

⚠ Предостережение

- В зависимости от состояния автомобиля, пешехода и велосипедиста перед вами, а также окружающей обстановки, рабочий диапазон скорости для системы помощи по предотвращению переднего столкновения может сместиться в сторону снижения скорости. Функция может

Вспомогательная функция предотвращения лобового столкновения (FCA) (совокупность датчиков)

только предупреждать водителя либо может не работать.

- Она работает только в определенных условиях, оценивая уровень опасности по поведению приближающегося автомобиля, направлению движения, скорости и окружающей обстановке.

*** Примечание**

Если возникает угроза столкновения и задействованного водителем торможения недостаточно, система помощи по предотвращению переднего столкновения может применить дополнительное торможение.

Неисправность и ограничения функции

Неисправность функции



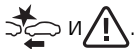

Если вспомогательная функция предотвращения лобового столкновения работает неправильно,

на экране будет отображаться предупреждающее сообщение «Check Forward Safety system» (Проверьте систему обеспечения безопасности впереди автомобиля), а на панели включатся предупреждающие световые индикаторы . Kia рекомендует обратиться к официальному дилеру Kia или партнерской сервисной компании.

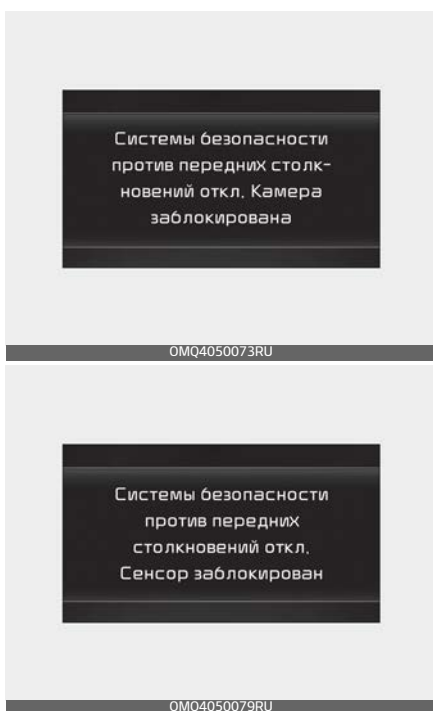
Отключение функции



Если лобовое стекло, на котором расположена камера переднего вида, крышка переднего радара

или датчик засыпаны снегом или залиты дождем, качество обнаружения может снизиться. Кроме того, это может привести к временному ограничению работоспособности или отключению вспомогательной функции предотвращения лобового столкновения (Forward Collision-Avoidance Assist). В этом случае на приборной панели появляется сообщение «Forward Safety system disabled. Radar blocked» (Функции системы безопасности впереди отключены. Радар заблокирован), которое исчезает через некоторое время, а на приборной панели включатся предупреждающие световые индикаторы  и .

Функция возобновит свою работу в нормальном режиме после того, как снег, капли воды и загрязнения будут удалены. Если после удаления постороннего предмета функция по-прежнему работает неправильно, проверьте автомобиль в специализированной мастерской. Kia рекомендует обратиться к официальному дилеру Kia или партнерской сервисной компании.

⚠ Предупреждение

- Даже если на приборной панели не появляется предупреждающее сообщение, система помощи по предотвращению переднего столкновения может не работать надлежащим образом.
- Система помощи по предотвращению переднего столкновения может работать неправильно на участках (например, пересеченная местность), на которых после запуска двигателя не обнаруживается ни один объект.

Ограничения работы функции

Вспомогательная функция предотвращения лобового столкновения может работать неправильно или непредсказуемо в указанных ниже обстоятельствах.

- Датчик обнаружения либо область вокруг него загрязнена либо повреждена.
- Температура в месте установки камеры переднего вида слишком высокая или слишком низкая из-за характеристик внешней среды.
- Объектив камеры закрыт из-за тонированного, покрытого пленкой или снабженного покрытием лобового стекла, поврежденного стекла или прилипшего к стеклу постороннего предмета (наклейки, насекомого и т. д.).
- Наличие на лобовом стекле остатков влаги или льда.
- Постоянно распыляется жидкость стеклоомывателя, либо включен стеклоочиститель
- Движение в сильный дождь или в плотном тумане
- Обзор перед камерой фронтального обзора затруднен из-за яркого солнечного света
- Свет от уличных фонарей или от встречного автомобиля отражается на влажной поверхности дороги, например, от луж
- На приборной панели расположен какой-то предмет
- Автомобиль буксируют
- Вокруг слишком ярко
- Вокруг слишком темно, например в туннеле и т.п.
- Яркость освещения резко меняется, например при въезде в туннель или при выезде из туннеля
- Яркость освещения низкая, а основные фары выключены либо слабо горят
- Движение через пар, дым или тень
- Обнаружена только часть транспортного средства, велосипедиста или пешехода
- Транспортное средство впереди является автобусом, тяжелым грузовым автомобилем, грузовым автомобилем с багажом нестандартной формы, трейлером и т.п.
- Движущееся впереди транспортное средство не имеет задних

- фонарей, задние фонари установлены в нестандартном положении и т.п.
- Низкая освещенность снаружи, а задние фонари не включены или недостаточно яркие
 - Задняя часть находящегося впереди автомобиля мала либо автомобиль выглядит необычно, например если автомобиль наклонен, перевернут или повернут боком и т. д.
 - Дорожный просвет у движущегося впереди транспортного средства малый или большой.
 - Транспортное средство, пешеход или велосипедист внезапно вклинивается (появляется) перед вами.
 - Удар или повреждение бампера в месте установки фронтального углового радара или смещение фронтального радара
 - Температура в месте установки фронтального радара слишком высокая или слишком низкая
 - Движение через туннель или по металлическому мосту
 - Автомобиль проезжает через пустынную область с редкими транспортными средствами либо постройками (например, пустыню, луг, окраину)
 - Автомобиль передвигается в местах, где имеются металлические предметы, например строительные площадки, железная дорога и т.п.
- Близко к автомобилю расположен предмет, отбивающий сильный свет на передний радар, например ограждение, другое транспортное средство и т.п
 - Велосипедист впереди передвигается на велосипеде, сделанном из материала, не отражающего сигнал фронтального радара
 - Движущееся впереди транспортное средство обнаружено поздно
 - Между вашим автомобилем и транспортным средством впереди внезапно возникает препятствие
 - Транспортное средство впереди резко перестраивается либо внезапно снижает скорость
 - Движущееся впереди транспортное средство перекошено
 - Движущееся впереди транспортное средство едет быстро или медленно.
 - Транспортное средство впереди поворачивает в противоположном направлении от вашего автомобиля, чтобы избежать столкновения
 - Ваш автомобиль медленно изменяет полосу движения, когда впереди движется транспортное средство
 - Снег на поверхности транспортного средства впереди
 - Вы съехали с полосы либо вернулись на нее.
 - Вы ведете автомобиль неровно.

- Вы находитесь на перекрестке с круговым движением, а другого автомобиля не видно.
- Вы постоянно ведете автомобиль по кругу
- У транспортного средства впереди необычная форма
- Транспортное средство впереди едет по подъему или по спуску
- Пешеход или велосипедист не полностью распознается, например, если он наклоняется или идет не в полностью вертикальном положении
- Пешеход или велосипедист одет в одежду, которая затрудняет его обнаружение.

На изображении ниже показано, как датчик распознает транспортное средство, пешехода и велосипедиста.



- Пешеход или велосипедист впереди вас движется очень быстро.
- Пешеход или велосипедист впереди вас низкого роста либо передвигается пригнувшись.
- Пешеход или велосипедист впереди вас не в состоянии пере-

двигаться без специальных средств

- Пешеход или велосипедист впереди вас пересекает направление вашего движения
- Впереди большая группа пешеходов или велосипедистов
- Пешеход, велосипедист или мотоциклист носит одежду, которая легко сливается с фоном, что затрудняет его распознавание системой обнаружения камеры
- Пешехода или велосипедиста сложно распознать, так как он сливается с объектами похожей формы.
- Вы приближаетесь к перекрестку возле пешехода, велосипедиста, светофора, зданий и т. д.
- Движение на парковке
- Движение на платных дорогах, через строительную площадку, немощеную дорогу, частично мощенную дорогу, неровную дорогу, ямы на дороге и т. п.
- Движение на склон либо со склона, по извилистой дороге и т. п.
- Движение по дороге с растущими на обочине деревьями или с уличными фонарями
- Неблагоприятные дорожные условия вызывают чрезмерную вибрацию автомобиля во время движения
- Высота автомобиля меняется вследствие большой загрузки,

неправильного давления в шинах и т. п.

- Движение по узкой автодороге, сильно заросшей по сторонам деревьями и травой.
- Электромагнитные помехи, например при движении в зоне с сильными радиоволнами либо электрическим шумом.

⚠ Предупреждение

- **Движение по кривой**

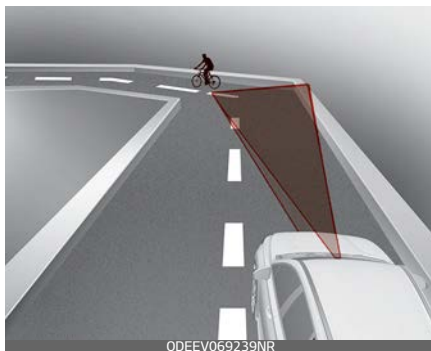
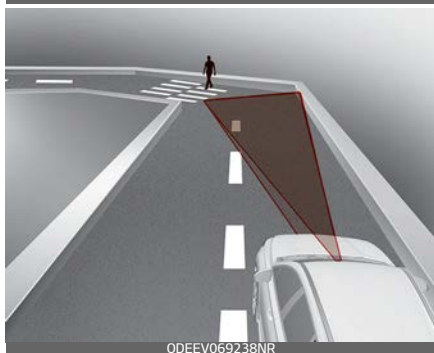
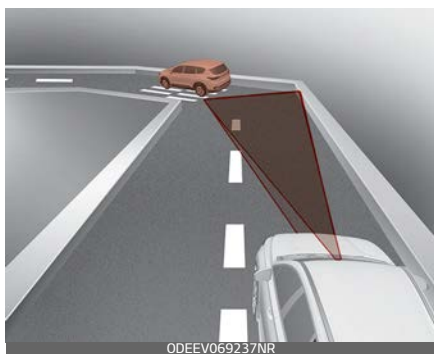

На извилистой дороге камера переднего вида или распознающая функция датчика радара может не обнаружить движущийся впереди автомобиль, пешехода или велосипедиста. Всегда следите за дорогой и условиями вождения и при необходимости выжмите педаль тормоза, чтобы уменьшить скорость движения для поддержания безопасного расстояния.

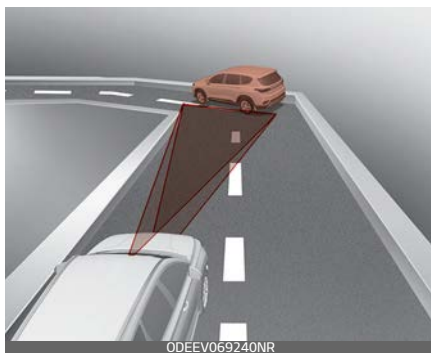

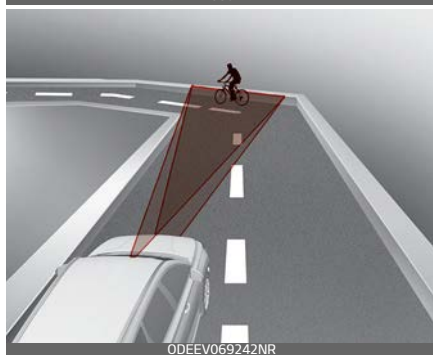
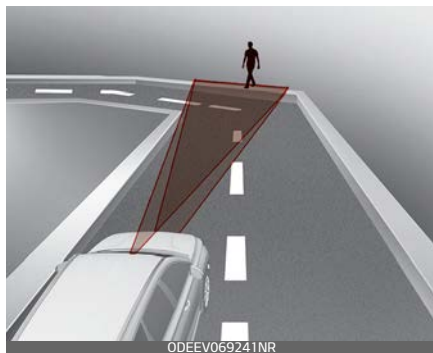

Вспомогательная система предотвращения лобового столкновения может обнаружить транспортное средство или пешехода в соседней полосе или за пределами вашей полосы при движении по извилистой дороге. В этом случае система может без необходимости предупредить водителя и применить торможение. Постоянно следите за условиями дорожного движения вокруг автомобиля.

• Движение на уклоне



Система помощи по предотвращению лобового столкновения может не обнаруживать другие транспортные средства, пешеходов и велосипедистов, находя-

щихся впереди вас на подъеме или спуске. Это может привести к отсутствию срабатывания предупреждений и функций помощи водителю в торможении и рулевом управлении.

При распознавании функцией находящегося перед автомобилем другого автомобиля, пешехода или велосипедиста в конце спуска или подъема возможно резкое торможение.

Всегда обращайтесь внимание на окружающую обстановку при движении вверх или вниз по склону и, при необходимости, выжимайте педаль тормоза для соблюдения дистанции.

• **Смена полосы движения.**

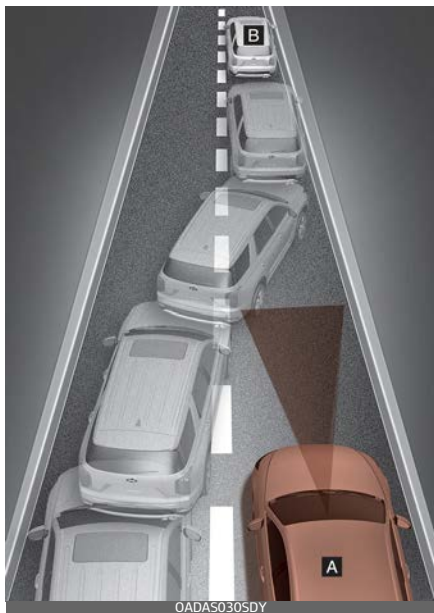

[A]: ваш автомобиль

[B]: автомобиль, перемещающийся на другую полосу
Когда движущееся впереди вас транспортное средство пере-страивается с одной полосы на другую, система FCA может не сразу его обнаружить, особенно оно выполняет резкий маневр. В этом случае необходимо поддерживать безопасную дистанцию торможения и, при необходимости, выжать педаль тормоза, чтобы уменьшить скорость движения для поддержания безопасного расстояния.



[A]: ваш автомобиль
[B]: автомобиль, перемещающийся на другую полосу
[C]: автомобиль в том же ряду

Если во время движения с частыми остановками и троганием с места остановившийся перед вами автомобиль перестраивается в другой ряд, система FCA может не сразу обнаружить другое транспортное средство, находящееся перед вами. В этом случае необходимо поддерживать безопасную дистанцию торможения и, при необходимости, выжать педаль тормоза, чтобы уменьшить скорость движения для поддержания безопасного расстояния.

- **Распознавание других автомобилей**

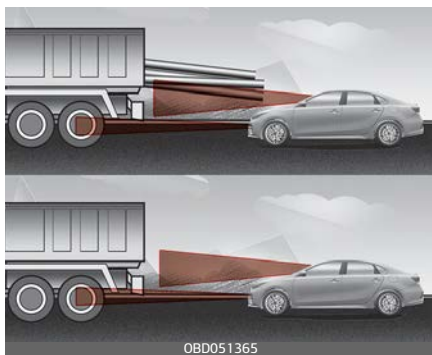

При движении за нагруженным транспортным средством или транспортным средством с высоким дорожным просветом необходимо быть предельно внимательным, поскольку могут возникнуть опасные ситуации. Всегда следите за дорогой и условиями вождения и при необ-

ходимости выжмите педаль тормоза, чтобы уменьшить скорость движения для поддержания безопасного расстояния.

⚠ Предупреждение

- В случае буксировки прицепа или другого автомобиля рекомендуется отключить систему помощи по предотвращению переднего столкновения по соображениям безопасности.
- Система помощи по предотвращению переднего столкновения включается при обнаружении объектов, по форме или характеристикам схожих с автомобилями, пешеходами и велосипедистами.
- Система помощи по предотвращению переднего столкновения не предназначена для обнаружения велосипедов, мотоциклов и небольших объектов, оборудованных колесами, например чемоданов, магазинных тележек или колясок в руках пешеходов.
- Система помощи по предотвращению переднего столкновения может работать некорректно под воздействием сильных электромагнитных волн.

- Вспомогательная функция предотвращения лобового столкновения не работает первые 15 секунд после запуска автомобиля или инициализации камеры переднего вида.
-

Система удержания полосы (ЛКА) (при наличии)

Система удержания полосы предусматривает обнаружение разметки (или обочины дороги) при движении с превышением определенной скорости. Функция предупреждает водителя, если автомобиль перестраивается без включения сигнала поворота, или автоматически помогает управлять автомобилем, чтобы предотвратить уход с полосы.

* Примечание

ЛКА значит «Система удержания полосы».

Датчик обнаружения

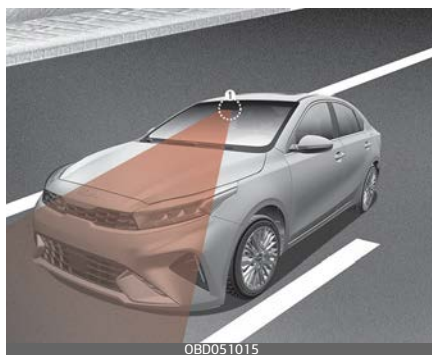

[1]: камера фронтального обзора

Камера переднего вида используется в качестве датчика обнаружения для определения дорожной разметки (или обочины).

Смотрите точное расположение датчика обнаружения на иллюстрации выше.

⚠ Предостережение

Подробнее о мерах предосторожности при использовании камеры переднего вида см. в разделе "Вспомогательная функция предотвращения лобового столкновения (FCA) (совокупность датчиков)" на странице 6–101.

Параметры функций

Настройка

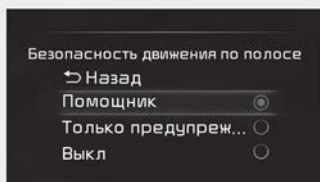

OBDD041251RU

Контроль безопасного движения по полосе

Когда ключ в замке зажигания или кнопка ENGINE START/STOP (запуска/остановки двигателя) находится в положении ON (Вкл.), выберите пункт Driver Assistance (Помощь водителю) → Forward safety (Безопасность при движении

вперед) в меню User Settings (Настройки пользователя (ЖК-дисплей) или Setup (Настройки → Vehicle (Автомобиль (экран информационно-развлекательной системы)), чтобы настроить использование каждой функции.

- Если выбран пункт «Assist» (Помощь), функция будет автоматически помогать водителю в обнаружении ухода с полосы, чтобы предотвратить съезд автомобиля за пределы полосы движения.
- Если выбран пункт «Warning Only» (Только предупреждение), при обнаружении съезда с полосы движения функция предупредит водителя звуковым сигналом. Водитель должен осуществлять рулевое управление автомобилем.
- Если выбран пункт «Выкл.», функция будет выключена. На приборной панели выключается световой индикатор (🚗).

⚠ Предупреждение

- Если выбрано «Warning Only» (Только предупреждение), функция управления движением не работает.
- Система удержания полосы не управляет рулевым колесом, когда автомобиль движется в середине полосы.

- Водителю следует быть внимательным и соблюдать правила безопасного управления автомобилем, если выбран пункт «Выкл.»

Включение и выключение функции



OBD051366

Чтобы включить или выключить систему удержания полосы, переведите замок зажигания или кнопку ENGINE START/ STOP (Запуск/остановка двигателя) в положение «Вкл.», а затем нажмите и удерживайте расположенную на рулевом колесе кнопку «Lane Keeping Assist» (Система удержания полосы) (/  \). Чтобы включить функцию, еще раз нажмите и удерживайте кнопку.

Индикатор (/  \) на дисплее, расположенном на приборной панели, сначала загорится серым. Если вы нажмете и будете удерживать кнопку «Lane Driving Assist»

(Безопасность движения по полосе), находящуюся на рулевом колесе, функция LKA отключится и индикатор на приборной панели погаснет.

* Примечание

После выключения системы удержания полосы с помощью кнопки «Lane Driving Assist» (Автоматическое удержание полосы) настройки данной системы будут сброшены.

Громкость предупреждений

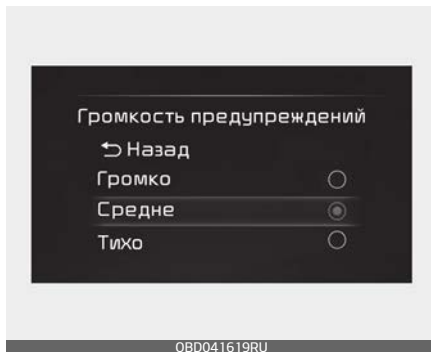

OBD041619RU

Когда ключ в замке зажигания или кнопка ENGINE START/STOP (запуска/остановки двигателя) находится в положении ON (Вкл.), выберите пункт Driver Assistance (Помощь водителю) → Warning Volume (Громкость предупреждений) в меню User Settings (Настройки пользователя (ЖК-дисплей)) или Setup (Настройки) → Vehicle (Автомобиль (экран инфор-

мационно-развлекательной системы), чтобы изменить громкость предупреждений для системы удержания полосы, указав одно из значений: High (Высокая), Medium (Средняя) или Low (Низкая).

Если изменить громкость предупреждения, громкость предупреждения других функций помощи водителю также может измениться.

* Примечание

Если автомобиль оснащен дополнительной информационно-развлекательной системой, отсканируйте QR-код в отдельно поставляемом кратком справочном руководстве по информационно-развлекательной системе автомобиля.

Работа функции

Предупреждение и управление

Система удержания полосы включает подсистему предупреждения о выезде за пределы полосы движения и подсистему для управления автомобилем в пределах полосы.

Система предупреждения о смене полосы движения

Слева



Справа



- Чтобы предупредить водителя о выезде автомобиля за пределы проецируемой полосы по направлению движения, на приборной панели начнет мигать зеленый () индикатор, будет мигать изображение линий разметки в том направлении, в котором смещается автомобиль, и прозвучит звуковое предупреждение.

- Функция работает, если скорость вашего автомобиля составляет 60–200 км/ч (40–120 миль/ч).

Система удержания полосы

- Чтобы предупредить водителя о выезде автомобиля за пределы проецируемой полосы по направлению движения, на приборной панели начнет мигать зеленый () индикатор, и для удержания автомобиля на полосе в управление рулевым колесом будут внесены поправки.
- Функция работает, если скорость вашего автомобиля составляет 60–200 км/ч (40–120 миль/ч).

Предупреждение об отсутствии рук на рулевом колесе

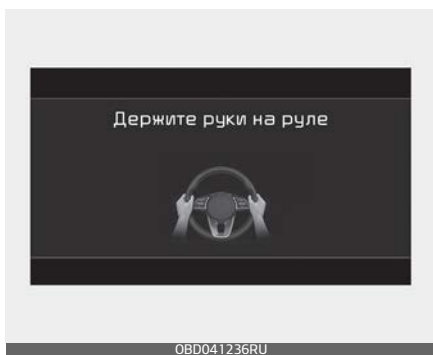

Если водитель снимет руки с рулевого колеса на несколько секунд, на панели появится предупреждающее сообщение «Keep hands on

steering wheel» (Не отпускайте рулевое колесо) и прозвучит несколько предупреждающих звуковых сигналов.

⚠ Предупреждение

- Если рулевое колесо удерживается очень сильно или его положение выходит за определенный уровень, система помощи в рулевом управлении может не сработать.
- Система удержания полосы работает не все время. Водитель должен управлять автомобилем с соблюдением мер безопасности и удерживать его в соответствующей полосе движения.
- Предупреждение об отсутствии рук на рулевом колесе может появиться с запозданием, в зависимости от дорожных условий. Во время движения всегда держите руки на руле.
- Если удерживать рулевое колесо очень слабо, система также будет предупреждать об отсутствии рук на рулевом колесе, так как может не определить, что водитель держит руки на руле.
- При прикреплении к рулевому колесу разных предметов предупреждения об отпуске руля могут должным образом не работать.

* **Примечание**

- Дополнительные сведения о настройке функций информационно-развлекательной системы см. в разделе "Режимы ЖК-дисплея (для приборной панели типа В)" на странице 4–87.
- При обнаружении линий разметки (или обочин дороги) изображение линий разметки на приборной панели меняет цвет с серого на зеленый ().

Линия разметки не обнаружена



OBD041267

Обнаружена линия разметки



OBD041268

- Даже если система удержания полосы осуществляет помощь в рулевом управлении, водитель может управлять рулевым колесом.
- Усилие поворота рулевого колеса повышается или понижается, когда рулевое управление поддерживается системой удержания полосы, по сравнению с обычным управлением.

Неисправность и ограничения функции

Неисправность функции

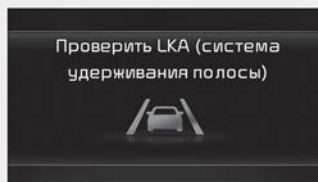

OMQ4050214RU

Если система удержания полосы работает некорректно, на приборной панели появится предупреждающее сообщение «Check Lane Keeping Assist (LKA) system» (Проверьте систему удержания полосы (LKA)) и загорится желтый () индикатор. В этом случае следует проверить работу функции в специализированной мастерской.

Kia рекомендует обратиться к официальному дилеру Kia или партнерской сервисной компании.

Ограничения работы функции

Система удержания автомобиля в полосе движения может не работать в нормальном режиме или работать непредсказуемо при таких обстоятельствах:

- Разметка загрязнена или трудно-различима из-за того, что
 - Она (или обочина дороги) покрыта дождем, снегом, грязью, маслом и т.д.
 - Цвет дорожной разметки (или обочины дороги) не отличается от цвета самой дороги
 - На дороге рядом с разметкой полосы (или обочиной дороги) есть разметка (или обочина), которая похожа на разметку полосы (или обочину дороги).
 - Дорожная разметка (или обочина) является нечеткой или повреждена.
 - Тень на разметке (или обочине) от разделительной полосы, деревьев, ограждения, шумовых барьеров и др.
- На дорогу нанесено две и более вариантов разметки полосы (или обочины).
- Увеличение или уменьшение количества полос движения или пересечение линий разметки (обочины).

- Разметка полосы (или обочины) является сложной, или ее заменяют конструкции, например в зоне строительства.
- Наличие дополнительной дорожной разметки, например зигзагообразных полос, разметки пешеходного перехода и дорожных знаков
- Внезапное исчезновение полосы движения, например, на перекрестке
- Полоса движения (или дорога) слишком широкая или слишком узкая
- Край дороги не имеет обозначенной полосы движения
- Присутствует граничная конструкция автострады, например пункт сбора дорожной пыли, тротуар, бровка, и т. д.
- Расстояние до впереди идущего автомобиля очень мало, или он перекрывает разметку полосы движения (обочину)

Подробнее об ограничениях использовании камеры переднего вида см. в разделе "Вспомогательная функция предотвращения лобового столкновения (FCA) (совокупность датчиков)" на странице 6-101.

⚠ Предупреждение

При использовании системы удержания полосы должны соблюдаться

указанные ниже меры предосторожности:

- Водитель несет ответственность за безопасное вождение и управление автомобилем. Не полагайтесь исключительно на функцию и избегайте опасного вождения.
- Система удержания полосы может быть отключена или быть некорректной из-за определенных дорожных условий или условий окружающей среды. Всегда будьте осторожны за рулем.
- Если система определяет полосу некорректно, см. раздел "Ограничения работы функции" на странице 6-124.
- В случае буксировки прицепа или другого автомобиля рекомендуется отключить систему удержания полосы по соображениям безопасности.
- Если автомобиль передвигается на большой скорости, управление рулевым колесом не выполняется. При использовании функции водитель всегда должен соблюдать установленные ограничения скорости.
- Если отображается предупреждающее сообщение или звучит звуковой сигнал какой-либо другой системы, предупреждение функции удержания полосы может не отображаться, а звуковой сигнал не звучать.
- Звуковое предупреждение системы удержания полосы можно не услышать в шумной обстановке.
- В случае прикрепления на рулевое колесо разных предметов, предупреждения об отпуске руля могут должным образом не работать.
- Система удержания полосы не работает первые 15 секунд после пуска автомобиля или инициализации камеры фронтального обзора.
- Система удержания полосы не работает в следующих случаях:
 - включен указатель поворота или появилось предупреждение об опасности;
 - На момент включения функции или сразу после перестроения автомобиль двигался не по центру полосы движения.
 - Активирована система электронного контроля устойчивости (ESC) или управления устойчивостью автомобиля (VSM).
 - Автомобиль выполняет крутой поворот.
 - Скорость автомобиля ниже 55 км/ч (35 миль/ч) или выше 210 км/ч (130 миль/ч)
 - Автомобиль резко меняет полосу движения.
 - Автомобиль резко остановился.

Вспомогательная система предотвращения столкновения в слепой зоне (BSA) (при наличии)

Вспомогательная система предотвращения столкновения в слепой зоне предназначена для обнаружения и отслеживания приближающихся автомобилей в непросматриваемой зоне и предупреждения водителя о возможном столкновении с помощью предупреждающего сообщения и звукового сигнала.

Кроме того, если существует риск столкновения при смене полосы движения или выезде с парковки передним ходом, функция поможет избежать столкновения, выполнив дифференциальное торможение.

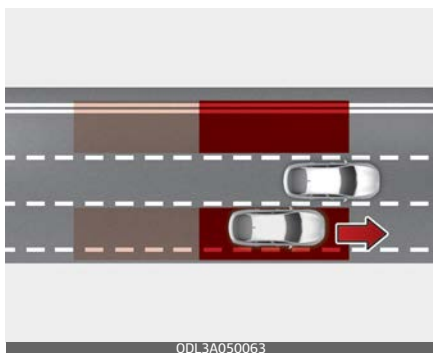

Вспомогательная система предотвращения столкновения в слепой зоне обнаруживает автомобиль в слепой зоне и предупреждает об этом водителя.

⚠ Предостережение

Дальность обнаружения зависит от скорости вашего автомобиля. Тем не менее даже если автомобиль находится в слепой зоне, функция может не выдать предупреждение при движении на высокой скорости.

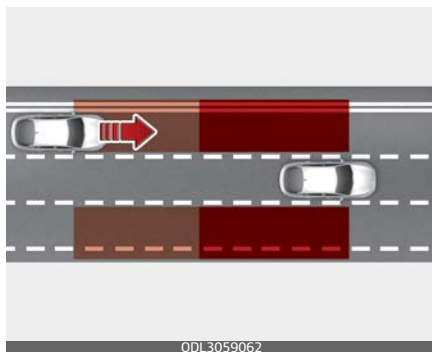

Вспомогательная система предотвращения столкновения в слепой зоне обнаруживает приближающийся на высокой скорости автомобиль в слепой зоне и предупреждает об этом водителя.

⚠ Предостережение

Время выдачи предупреждения зависит от скорости автомобиля, приближающегося на высокой скорости.

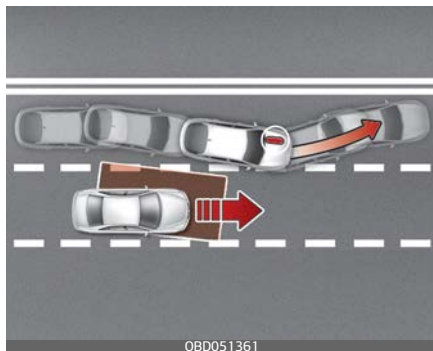

Если функция считает, что при выезде с парковки передним ходом существует риск столкновения с приближающимся транспортным средством в слепой зоне, она поможет избежать данного столкновения, применяя торможение.



Если при перестроении существует риск столкновения с приближающимся транспортным средством в слепой зоне, функция поможет избежать данного столкновения, определяя полосу движения впереди автомобиля и применяя дифференциальное торможение.

* Примечание

- ВСА означает «Вспомогательная система предотвращения столкновения в слепой зоне».
- Вспомогательная система предотвращения столкновения в «мертвой» зоне далее называется системой контроля «мертвых» зон.

Датчик обнаружения

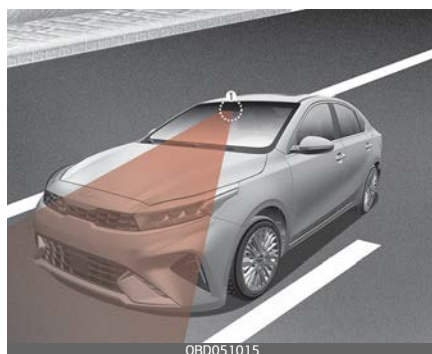

[1]: камера переднего вида, [2]: задний угловой радар

Смотрите точное расположение датчиков обнаружения на иллюстрации выше.

⚠ Предостережение

Для поддержания оптимальных рабочих характеристик датчика обнаружения соблюдайте следующие меры предосторожности:

- Запрещается разбирать задний угловой радар или узел радара, а также применять к нему ударное воздействие.
- Если задний угловой датчик или окружающая его область подвергается удару, система контроля мертвых зон может работать некорректно, хотя предупреждающее сообщение и не появляется на приборной панели. В этом случае следует проверить автомобиль в специализированной мастерской. Kia рекомендует связаться с официальным дилером Kia или партнерской сервисной компанией.
- Если задние угловые радары были заменены или отремонтированы, следует проверить автомобиль в специализированной мастерской. Kia рекомендует связаться с официальным дилером Kia или партнерской сервисной компанией.

⚠ Предостережение

- Для ремонта заднего бампера, на котором расположен задний угловой радар, используйте только оригинальные запчасти.
- Не устанавливайте рамки номерного знака или посторонние предметы, например наклейки, пленку или решетки на бампер вблизи заднего углового радара.
- После замены бампера, повреждения области вокруг заднего углового радара или нанесения на него лакокрасочного покрытия эта функция может работать неправильно.
- При наличии прицепа или навесного держателя задний угловой радар или функция могут работать неправильно.

Подробнее о мерах предосторожности при использовании камеры переднего вида см. в разделе "Вспомогательная функция предотвращения лобового столкновения (FCA) (совокупность датчиков)" на странице 6–101.

Параметры функций

Настройка

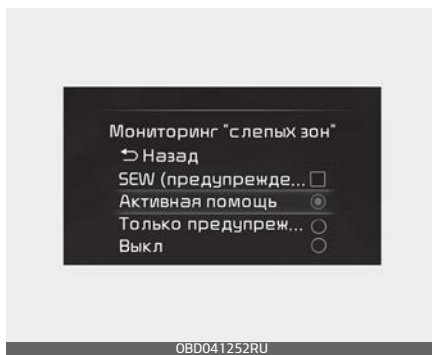

Контроль слепых зон

Когда ключ в замке зажигания или кнопка ENGINE START/STOP (запуска/остановки двигателя) находится в положении ON (Вкл.), выберите пункт Driver Assistance (Помощь водителю) → Blind-Spot Safety (Безопасность в слепой зоне) в меню User Settings (Настройки пользователя (ЖК-дисплей) или Setup (Настройки) → Vehicle (Автомобиль (экран информационно-развлекательной системы)), чтобы настроить использование каждой функции.

- Если выбран пункт «Активная помощь», функция будет предупреждать водителя с помощью сообщений и звукового сигнала, а также включит управление торможением в зависимости от уровня риска столкновения.

- Если выбран пункт «Только предупреждение», функция будет предупреждать водителя с помощью сообщения или звукового сигнала в зависимости от уровня риска столкновения. Управление торможением не применяется.

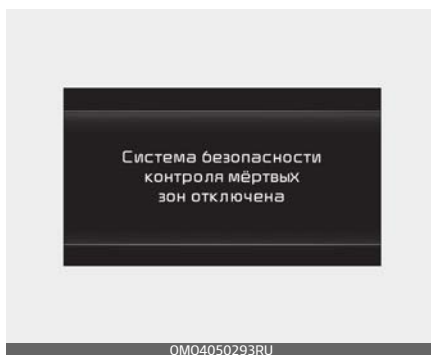

Если повторно запустить двигатель при выключенной функции, на панели появится сообщение «Система безопасности в слепой зоне отключена».

Если поменять настройку «Off» (Выкл.) на «Active Assist» (Активная помощь) или «Warning Only» (Только предупреждение), на боковом (внешнем) зеркале в течение примерно 3 секунд будет мигать индикатор.

Кроме того, если запустить двигатель, когда функция работает в режиме «Active Assist» (Активная помощь) или «Warning Only» (Только предупреждение), индикатор на боковом (внешнем) зеркале

будет мигать в течение примерно 3 секунд.

⚠ Предупреждение

- Если выбран режим «Только предупреждение», функция помощи в торможении не работает.
- Если выбрано значение «Выкл.», водителю следует быть внимательным и соблюдать правила безопасного управления автомобилем.

* Примечание

После повторного запуска двигателя для системы контроля «мертвых» зон используются последние настройки.

Время генерирования предупреждения

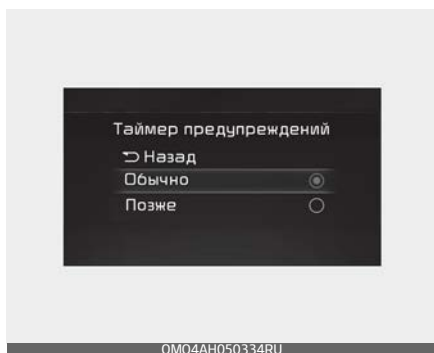

Когда ключ в замке зажигания или кнопка ENGINE START/STOP (запуска/остановки двигателя) нахо-

дятся в положении ON (Вкл.), выберите пункт Driver Assistance (Помощь водителю) → Warning Timing (Таймер предупреждений) в меню User Settings (Настройки пользователя (ЖК-дисплей) или Setup (Настройки) → Vehicle (Автомобиль (экран информационно-развлекательной системы)), чтобы изменить время активации первоначального предупреждения для системы безопасности в слепой зоне.

В новом автомобиле для таймера предупреждений установлено значение «Normal» (Обычный). Если вы измените время вывода предупреждений, время вывода предупреждений других вспомогательных функций также может измениться.

Громкость предупреждений

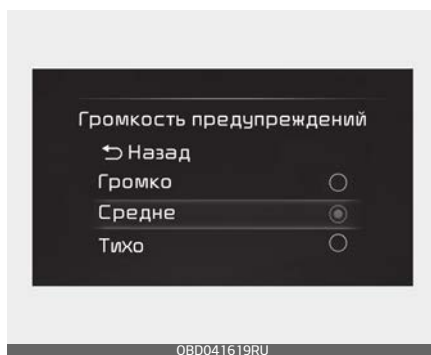

Когда ключ в замке зажигания или кнопка ENGINE START/STOP (запуска/остановки двигателя) нахо-

дятся в положении ON (Вкл.), выберите пункт Driver Assistance (Помощь водителю) → Warning Volume (Громкость предупреждений) в меню User Settings (Настройки пользователя (ЖК-дисплей) или Setup (Настройки) → Vehicle (Автомобиль (экран информационно-развлекательной системы)), чтобы изменить громкость предупреждений для системы безопасности в слепой зоне, указав одно из значений: High (Высокая), Medium (Средняя) или Low (Низкая).

Если изменить громкость предупреждения, громкость предупреждения других функций помощи водителю также может измениться.

⚠ Предостережение

- Настройки таймера и громкости предупреждения относятся ко всем функциям системы предупреждения об опасности столкновения в слепой зоне.
- Даже если для таймера предупреждения выбрано значение «Normal» (Обычный), когда автомобили приближаются на высокой скорости, начальное время выдачи предупреждения может иметь слишком большую задержку.
- Выберите для таймера предупреждений значение «Late»

(Позже), если трафик небольшой, а скорость движения низкая.

* Примечание

Если автомобиль оснащен дополнительной информационно-развлекательной системой, отсканируйте QR-код в отдельно поставляемом кратком справочном руководстве по информационно-развлекательной системе автомобиля.

Работа функции

Предупреждение функции и управление

Обнаружение автомобилей



- Чтобы оповестить водителя о том, что обнаружен автомобиль, на боковом (внешнем) зеркале включится световой индикатор.

- Функция работает, если скорость вашего автомобиля выше 20 км/ч (12 миль/ч), а скорость автомобиля в непросматриваемой зоне выше 10 км/ч (7 миль/ч).

Угроза столкновения!

- Система предупреждения об опасности столкновения работает при включении сигнала поворота в направлении обнаруженного автомобиля.
- Если в меню настроек выбран режим «Warning Only» (Только предупреждение), предупреждение о столкновении сработает, когда ваш автомобиль приблизится к полосе, на которой обнаружено транспортное средство в слепой зоне.
- Чтобы предупредить водителя об опасности столкновения, на боковом (внешнем) зеркале будет мигать предупреждающий световой индикатор.
- Если сигнал поворота выключен или ваш автомобиль покидает полосу движения, предупреждение об опасности столкновения будет отменено и функция вернется в режим обнаружения автомобиля.

⚠ Предупреждение

- Дальность обнаружения заднего углового радара определяется стандартной шириной дороги, поэтому на узкой дороге функция может обнаруживать другие автомобили на соседней полосе и выдавать предупреждение.
- И наоборот, на широкой дороге функция может не обнаруживать автомобили на соседней полосе и не выдавать предупреждение.
- Если горят лампы аварийной сигнализации, система предупреждения об опасности столкновения не работает.

*** Примечание**

Если место водителя находится слева, предупреждение о столкновении может появиться при повороте налево. Соблюдайте надлежащую дистанцию до автомобилей, движущихся в левом ряду. Если место водителя находится справа, предупреждение о столкновении может появиться при повороте направо. Соблюдайте правильную дистанцию с автомобилями, едущими в правом ряду.

Вспомогательная система предотвращения столкновения (при движении)

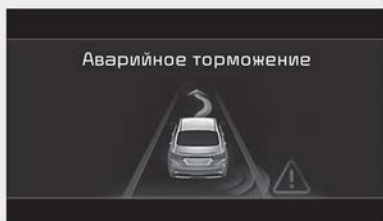

OBD041237RU

- Чтобы предупредить водителя об опасности столкновения, на боковом (внешнем) зеркале загорится сигнальная лампа, а на приборной панели появится предупреждающее сообщение.
- Функция работает, если скорость автомобиля составляет 60–200 км/ч (40–120 миль/ч) и распознаны обе линии дорожной разметки.
- Чтобы избежать столкновения с транспортным средством в непросматриваемой зоне, применяется система аварийного торможения.

⚠ Предупреждение

- Вспомогательная система предотвращения столкновения не срабатывает в таких обстоятельствах:

- ваш автомобиль перестраивается с определенного расстояния;
- ваш автомобиль не подвергается риску столкновения;
- рулевое колесо резко повернуто;
- нажата педаль тормоза
- Работает система предотвращения лобового столкновения
- После срабатывания функции или перестроения в другой ряд вы должны вести автомобиль по центру полосы. Функция не будет работать, если автомобиль движется не по центру полосы.

Вспомогательная система предотвращения столкновения (при трогании с места)

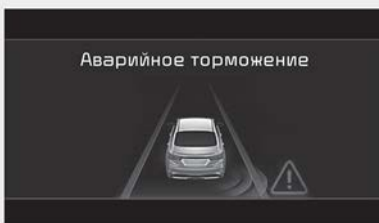

OBD041238RU

- Чтобы предупредить водителя об опасности столкновения, на боковом (внешнем) зеркале загорится сигнальная лампа, а на приборной панели появится предупреждающее сообщение.

- Функция работает, если скорость вашего автомобиля меньше 3 км/ч (2 миль/ч), а скорость транспортного средства в слепой зоне больше 5 км/ч (3 миль/ч).
- Чтобы избежать столкновения с транспортным средством в непросматриваемой зоне, применяется система аварийного торможения.

Остановка автомобиля и отключение системы управления торможением

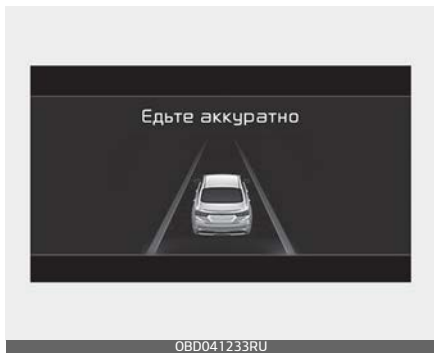

- При остановке автомобиля из-за экстренного торможения на приборной панели появится предупреждающее сообщение «Drive safely» (Едьте аккуратно).
 - Для обеспечения безопасности водитель должен немедленно нажать на педаль тормоза и проверить окружающую обстановку.
 - Система управления торможением отключится спустя примерно 2 секунды после
- остановки автомобиля из-за экстренного торможения.

⚠ Предупреждение

- Для вашей безопасности измените настройки после парковки автомобиля в безопасном месте.
- Если на экране отображается предупреждающее сообщение либо подается звуковой сигнал любой другой функции, предупреждающее сообщение системы безопасности в слепой зоне может не отображаться на экране, а ее звуковой сигнал может не звучать.
- Звуковое предупреждение системы контроля «мертвых» зон можно не услышать в шумной обстановке.
- Система безопасности в слепой зоне может не сработать, если водитель использует педаль тормоза, чтобы избежать столкновения.
- Включенная система безопасности в слепой зоне автоматически отключится, если водитель сильно нажмет на педаль газа либо резко повернет руль.
- Если быстро переключать передачи во время движения автомобиля задним ходом, система контроля слепых зон может не работать или срабатывать неоправданно.

- При работающей системе безопасности в слепой зоне автомобиль может резко остановиться, что может привести к травмам пассажиров и перемещению незакрепленных вещей. Всегда пристегивайте ремень безопасности и закрепляйте вещи.
- Даже при возникновении проблем с системой контроля «мертвых» зон базовая тормозная система автомобиля будет работать нормально.
- Система контроля «мертвых» зон срабатывает не во всех ситуациях и не в состоянии предотвратить все столкновения.
- Система контроля «мертвых» зон может вырабатывать предупреждение для водителя с задержкой или не вырабатывать его вовсе в зависимости от дорожных условий и манеры управления автомобилем.
- Водитель должен постоянно осуществлять управление автомобилем. Не следует всецело полагаться на систему безопасности в слепой зоне. Поддерживайте безопасную дистанцию торможения, а в случае необходимости нажимайте на педаль тормоза, чтобы снизить скорость движения или остановить автомобиль.
- Запрещено проверять действие системы безопасности в слепой зоне на людях, животных, пред-

метах и т.п. Это может привести к серьезным травмам или смерти.

⚠ Предупреждение

Корректность работы системы управления торможением зависит от состояния системы динамической стабилизации (ESC). Предупреждение останется только, если:

- Включена предупреждающий световой индикатор ESC (электронного контроля устойчивости).
- Система электронного контроля устойчивости (ESC) выполняет какую-либо функцию.

Неисправность и ограничения функции

Неисправность функции

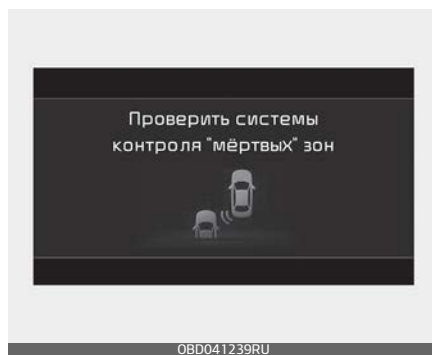

Если система контроля слепых зон работает некорректно, появится сообщение «Check Blind-Spot

Safety system» (Проверить систему контроля мертвых зон), которое исчезнет через некоторое время, и загорится сигнальный индикатор (⚠️). В этом случае следует проверить автомобиль в специализированной мастерской. Kia рекомендует связаться с официальным дилером Kia или партнерской сервисной компанией.

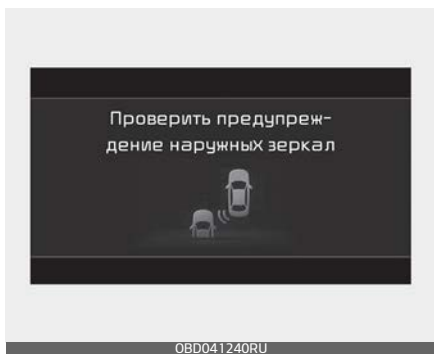

Если световой индикатор на боковом (наружном) зеркале заднего вида работает неправильно, на приборной панели появится сообщение «Check side view mirror warning light» (Проверьте световой индикатор на боковом зеркале заднего вида), которое исчезнет через некоторое время, и загорится сигнальный индикатор (⚠️). Рекомендуется проверить автомобиль у официального дилера Kia или в партнерской сервисной компании.

Отключение функции



Если поверхность заднего бампера рядом с задним угловым радаром или датчиком покрыта каким-либо веществом, например слоем снега или льда, или на автомобиле установлен прицеп либо навесной держатель, возможно ухудшение качества обнаружения объектов, а также временное ограничение функциональности или отключение системы контроля «мертвых» зон.

В этом случае сообщение «Blind-Spot Safety system disabled. Radar blocked» (Функция контроля «мертвых» зон отключена. Радар заблокирован.) появится на приборной панели.

После удаления посторонних предметов или прицепа и перезапуска двигателя функция будет работать в нормальном режиме.

Если после удаления постороннего предмета функция по-прежнему

работает неправильно, проверьте автомобиль в специализированной мастерской. Kia рекомендует обратиться к официальному дилеру Kia или партнерской сервисной компании.

⚠ Предупреждение

- Даже если на приборной панели не появляется предупреждающее сообщение, система контроля «мертвых» зон может не работать надлежащим образом.
- Система предупреждения об опасности столкновения в слепой зоне может функционировать некорректно в зоне (например на открытой местности), если какой-либо объект не обнаружен непосредственно после включения двигателя или если датчик обнаружения заблокирован посторонним объектом непосредственно после запуска двигателя.

⚠ Предостережение

Перед установкой трейлера, навесного держателя и т. п. отключите систему контроля «мертвых» зон либо же удалите трейлер, навесной держатель и т. п. для использования системы контроля «мертвых» зон.

Ограничения работы функции

Система безопасности в слепой зоне может работать неправильно либо непредсказуемо в указанных ниже условиях.

- При ненастной погоде, такой как сильный дождь, снегопад и др.
- задний угловой датчик залеплен снегом, грязью, залит дождем и т.д.;
- температура в месте установки заднего углового радара слишком высокая или слишком низкая;
- Движение по развязке автомагистрали (или шоссе)
- дорожное покрытие (или периферийный грунт) содержит аномальное количество металлических компонентов (возможно вследствие конструкции автомагистрали)
- Возле автомобиля находится фиксированный объект, такой как шумозащитный забор, отбойник, разделитель полос, шлагбаум, уличные фонари, знаки, туннели, стены и т.п. (включая двойную конструкцию).
- Автомобиль проезжает через пустынную область с редкими транспортными средствами либо постройками (например, пустыню, луг, окраину)
- Движение по узкой автодороге, сильно заросшей по сторонам деревьями или травой.

- Движение по мокрой дороге, например через лужи
- Позади вашего автомобиля на небольшом расстоянии движется другой автомобиль, либо другие автомобили проезжают мимо вас в непосредственной близости
- Скорость другого транспортного средства очень высока, и оно проезжает возле вас слишком быстро
- Ваш автомобиль обгоняет другое транспортное средство
- ваш автомобиль перестроился в другую полосу
- Ваш автомобиль тронулся одновременно с находящимся рядом автомобилем и ускорился
- Перемещение транспортного средства с соседней полосы на две полосы от вашего автомобиля или перемещение транспортного средства, находящегося на две полосы от вашего автомобиля, на соседнюю полосу
- Рядом с задним угловым радаром установлен прицеп или крепление для велосипеда.
- На бампере вокруг заднего углового радара находятся посторонние предметы (наклейка, кенгурятник, крепление для велосипеда и т. п.).
- Удар или повреждение бампера в месте установки заднего углового радара или смещение радара.

- Высота автомобиля меняется вследствие большой загрузки, неправильного давления в шинах и т. п.

Система безопасности в слепой зоне может работать неправильно либо непредсказуемо при обнаружении указанных ниже объектов.

- Обнаружен мотоцикл или велосипед.
- Обнаружено транспортное средство, например прицеп-платформа
- Обнаружено большое транспортное средство, например автобус или грузовой автомобиль
- Обнаружено движущееся препятствие, такое как пешеход, животное, тележка для покупок или детская коляска
- Обнаружено низкое транспортное средство, например спортивный автомобиль.

В следующих обстоятельствах система управления торможением может не работать и от водителя потребуется внимание:

- автомобиль сильно вибрирует на ухабистой, неровной или бетонной дороге;
- движение по скользкой поверхности, на которой имеется снег, лужи, гололед и т. п.;
- давление в шинах низкое, или шина повреждена;
- переделан тормоз;

- автомобиль резко меняет полосу движения.

* Примечание

Подробнее об ограничениях использовании камеры переднего вида см. в разделе "Вспомогательная функция предотвращения лобового столкновения (FCA) (совокупность датчиков)" на странице 6-101.

⚠ Предупреждение

Движение по кривой



Система контроля «мертвых» зон может работать некорректно при движении по извилистой дороге. Функция может не обнаружить автомобиль на соседней полосе. Во время вождения будьте внимательны и следите за дорожными условиями.



Система контроля «мертвых» зон может работать некорректно при движении по извилистой дороге. Функция может распознать автомобиль, движущийся в той же полосе, что и ваш автомобиль.

Во время вождения будьте внимательны и следите за дорожными условиями.

Разделительная линия сливается или разделяется

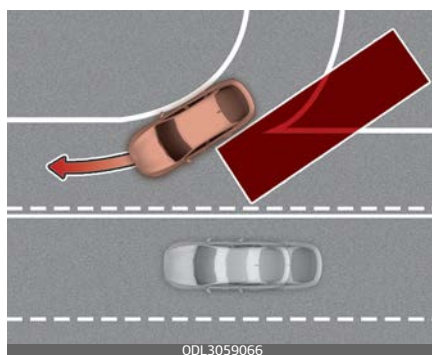

Система контроля «мертвых» зон может работать некорректно при движении в местах соединения или разделения дорог. Функция может не обнаружить автомобиль на

соседней полосе. Во время управления автомобилем всегда следите за дорожной обстановкой.

Движение на уклоне

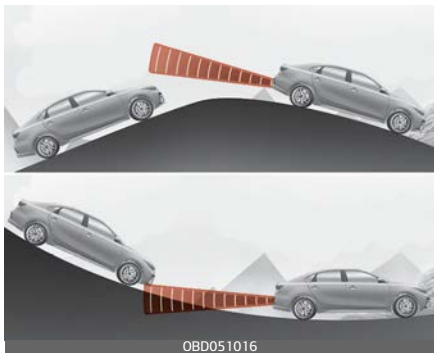

Система контроля «мертвых» зон может работать некорректно при движении на уклоне. Функция может не обнаружить автомобиль на соседней полосе или неправильно обнаружить землю или здание.

Во время вождения будьте внимательны и следите за дорожными условиями.

Движение в условиях наличия полос на разной высоте

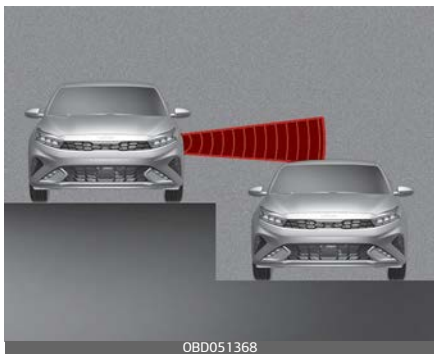

Система контроля «мертвых» зон может работать некорректно при движении в местах, где полосы расположены на разной высоте. Функция может не обнаруживать автомобили, движущиеся по дорогам с разной высотой полос (проезды под железнодорожными мостами, разноуровневые дорожные развязки и т. д.).

Во время вождения будьте внимательны и следите за дорожными условиями.

⚠ Предупреждение

- При буксировке прицепа или другого автомобиля обязательно отключите систему контроля «мертвых» зон.
- Система контроля «мертвых» зон может работать некорректно под воздействием сильных электромагнитных волн.
- Система контроля «мертвых» зон может не работать в течение 15 секунд после запуска автомобиля или после инициализации задних угловых радаров.

Система ручного контроля за ограничениями скорости (MSLA) (при наличии)



- (1) Индикатор ограничения скорости
- (2) Заданная скорость

Если вы не желаете превышать определенную скорость, можно установить ограничение скорости.

Если превышен предварительно установленный предел скорости, будет работать система ручного ограничения скорости (MSLA) (мигает установленный предел скорости и звучит звуковой сигнал), пока скорость автомобиля не вернется в допустимые пределы.

* Примечание

MSLA означает «Система ручного ограничения скорости».

Работа функции

Настройка ограничения скорости



1. Нажмите и удерживайте кнопку «Driving Assist» (Помощь при вождении) на требуемой скорости. На приборной панели загорается индикатор «Speed Limit» (Ограничение скорости).
2. Чтобы задать требуемую скорость, нажимайте на кнопку «+» или «-» и отпустите ее по достижении нужного значения.





OBDO51020

Нажмите на кнопку «+» или «-» и удерживайте ее. Вначале скорость повышается или понижается до ближайшего числа, кратного десяти (пяти для измерения в милях), затем повышается или понижается на 10 км/ч (5 миль/ч).



OMQ4PH050372L

3. Установленное ограничение скорости отображается на приборной панели. Если вы хотите превысить установленное ограничение скорости, нажмите на педаль акселератора за точкой давления, чтобы активировать

механизм включения пониженной передачи. Заданное ограничение скорости начнет мигать и прозвучит звуковой сигнал, пока скорость автомобиля не вернется в допустимые пределы.

* Примечание

- Если педаль акселератора не выжать за точку давления, скорость автомобиля не превысит ограничение скорости.
- При нажатии педали акселератора за точкой давления может раздаться щелчок.

Временное отключение функции



OBDO51370

Нажмите переключатель ||↻, чтобы временно отключить ограничение скорости. Ограничение скорости будет отключено, но индикатор ограничения скорости не погаснет.

Возобновление работы функции

Чтобы возобновить работу системы ручного контроля ограничения скорости после ее приостановки, нажмите переключатель «+» вверх или переключатель «-» вниз.

Отключение функции

Чтобы отключить систему ручного контроля за ограничениями скорости, нажмите кнопку «Driving Assist» (Помощь при вождении). Индикатор ограничения скорости погаснет. Всегда нажимайте кнопку «Driving Assist» (Помощь при вождении), чтобы отключить

систему ручного контроля за ограничениями скорости, когда она не используется.

⚠ Предупреждение

При использовании системы ручного ограничения скорости должны быть приняты указанные ниже меры.

- Всегда устанавливайте скорость автомобиля в соответствии с ограничением скорости, принятым в конкретной стране.
- Во избежание случайной установки скорости убедитесь, что функция ручного контроля за ограничением скорости отключена, если она не используется. Убедитесь, что индикатор ограничения скорости не горит.
- Система ручного ограничения скорости не является заменой навыкам правильного и безопасного вождения. Водитель обязан все время следить за безопасностью при вождении, чтобы избежать непредвиденной и опасной ситуации. Постоянно следите за дорожными условиями.

Система контроля внимания водителя (DAW) (при наличии)

Основные функции

Система контроля внимания следит за уровнем внимания водителя, анализируя его стиль и продолжительность вождения. Функция рекомендует водителю остановиться, если уровень его внимания станет ниже определенного уровня безопасного вождения.

Впереди идущий автомобиль отъехал

Функция контроля отъезда впереди стоящего автомобиля сообщает водителю о начале движения впереди стоящего автомобиля.

* Примечание

DAW означает «Система контроля внимания водителя».

Датчик обнаружения

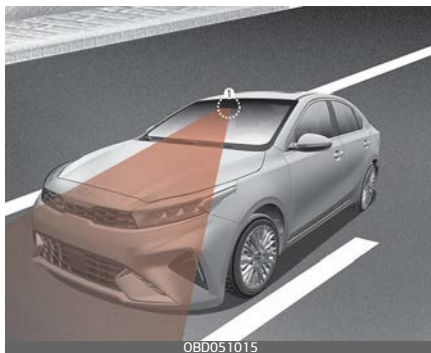

[1]: камера фронтального обзора

Камера фронтального обзора используется в качестве датчика обнаружения стиля вождения и отъезда транспортного средства впереди во время движения автомобиля.

Смотрите точное расположение датчика обнаружения на иллюстрации выше.

⚠ Предостережение

Всегда поддерживайте камеру переднего вида в хорошем состоянии, чтобы обеспечить оптимальные рабочие характеристики системы контроля внимания. Подробнее о мерах предосторожности при использовании камеры переднего вида см. в разделе "Вспомогательная функция предотвращения лобового столкновения (FCA) (совокупность датчиков)" на странице 6–101.

Параметры функций

Настройка

Уровень контроля внимания водителя



- Когда ключ в замке зажигания или кнопка ENGINE START/STOP (запуска/остановки двигателя) находится в положении ON (Вкл.), выберите пункт Driver Assistance (Помощь водителю) → Driver Attention Warning (Система контроля внимания) в меню User Settings (Настройки пользователя (ЖК-дисплей) или Setup (Настройки) → Vehicle (Автомобиль (экран информационно-развлекательной системы), чтобы настроить использование каждой функции.
- Если выбран режим «Inattentive Driving Warning» (Предупреждение о потере внимания при вождении), функция будет оповещать водителя об уровне его внимания и рекомендовать оста-

новиться, когда оно станет ниже определенного уровня.

* Примечание

После перезапуска двигателя для системы предупреждения о невнимательном вождении используются последние настройки.

Впереди идущий автомобиль отъехал



Если функция контроля отъезда впереди стоящего автомобиля включена, она сообщает водителю о начале движения впереди стоящего автомобиля.

Время генерирования предупреждения

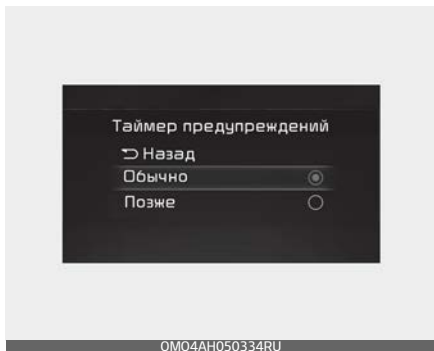

Когда ключ в замке зажигания или кнопка ENGINE START/STOP (запуска/остановки двигателя) находятся в положении ON (Вкл.), выберите пункт Driver Assistance (Помощь водителю) → Warning Timing (Таймер предупреждений) в меню User Settings (Настройки пользователя (ЖК-дисплей) или Setup (Настройки) → Vehicle (Автомобиль (экран информационно-развлекательной системы)), чтобы изменить время активации первоначального предупреждения для системы контроля внимания. По умолчанию для таймера предупреждения включен режим «Normal» (Нормальный). Если вы измените время вывода предупреждений, время вывода предупреждений других вспомогательных функций также может измениться. Обязательно проверьте таймер предупреждений перед изменением.

*** Примечание**

После перезапуска двигателя для таймера предупреждений используются последние настройки.

*** Примечание**

Если автомобиль оснащен дополнительной информационно-развлекательной системой, отсканируйте QR-код в отдельном поставляемом кратком справочном руководстве по информационно-развлекательной системе автомобиля.

Работа функции

Основные функции

Дисплей и предупреждение функции

Основная функция системы контроля внимания — оповещение водителя об уровне внимания и предупреждение о необходимости сделать перерыв в вождении.

Уровень внимания

«Off» (Выкл.)



Ожидание

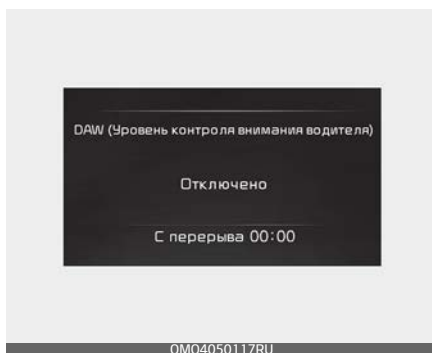

Attentive driving (Внимательное вождение)



Inattentive driving (Невнимательное вождение)

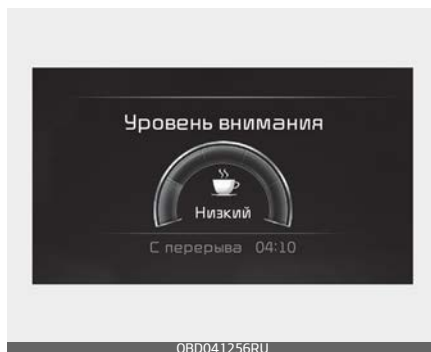

- Водитель может контролировать состояние своего вождения с помощью приборной панели.
 - Если в меню настроек не выбран пункт «Inattentive Driving Warning» (Предупреждение о невнимательном вождении), отображается сообщение «System Off» (Система отключена).
 - Функция работает, если скорость автомобиля составляет 0–210 км/ч (0–130 миль/ч).
 - Если скорость автомобиля выходит за пределы рабочей скорости, появится сообщение «Standby» (Режим ожидания).
- Отображается уровень сосредоточенности водителя, оцененный по шкале от 1 до 5. Чем меньше это значение, тем ниже уровень сосредоточенности водителя.
- Уровень понижается, когда водитель не отдыхает в течение

определенного периода времени.

Перерыв в вождении

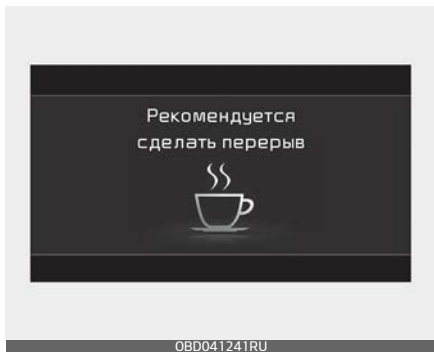

- Сообщение «Consider taking a break» (Рекомендуется сделать перерыв) появляется на панели в сопровождении звукового сигнала, предупреждая водителя о необходимости сделать перерыв, если уровень внимательности падает ниже 1.
- Система контроля внимания не предлагает перерыв, если время вождения не превышает 10 минут или если после последнего перерыва не прошло 10 минут.

⚠ Предупреждение

Для вашей безопасности измените настройки после парковки автомобиля в безопасном месте.

⚠ Предостережение

- В зависимости от манеры и стиля вождения система контроля внимания может предложить водителю сделать остановку для отдыха, даже если он не чувствует усталости.
- Функция контроля внимания водителя является вспомогательной и не может оценивать внимательность водителя.
- При ощущении усталости водитель должен сделать перерыв, остановив автомобиль в безопасном месте, даже если система контроля внимания водителя не выдает соответствующее предупреждение.

*** Примечание**

- Дополнительные сведения о настройке функций информационно-развлекательной системы см. в разделе "Комбинация приборов" на странице 4-75.
- Система контроля внимания водителя выполняет сброс времени последнего перерыва до значения «00:00» в таких обстоятельствах:
 - двигатель остановлен;
 - Водитель отстегивает ремень безопасности и открывает водительскую дверь.
 - если автомобиль находится без движения больше 10 минут.

- Когда водитель выполняет сброс системы контроля внимания, для времени последнего отдыха устанавливается значение «00:00», а для уровня внимания водителя — «High» (Высокий).

Впереди идущий автомобиль отъехал



OBD041242RU

Когда впереди стоящий автомобиль начинает движение, функция контроля отъезда впереди стоящего автомобиля оповещает водителя с помощью сообщения «Leading vehicle is driving away» (Идущий впереди автомобиль отъезжает) на приборной панели и звукового предупреждения.

⚠ Предупреждение

- Если на экране отображается предупреждение или звучит звуковой сигнал любой системы, предупреждение функции контроля отъезда находящегося впереди автомобиля может не

отображаться на экране, а звуковой сигнал этой функции может не звучать.

- Водитель несет ответственность за безопасное вождение и управление автомобилем.

⚠ Предостережение

- Функция контроля отъезда впереди стоящего автомобиля является вспомогательной и может не предупредить водителя о начале движения впереди стоящего автомобиля.
- Всегда осматривайте зону перед автомобилем и проверяйте дорожные условия перед тем, как тронуться.

Неисправность и ограничения функции

Неисправность функции

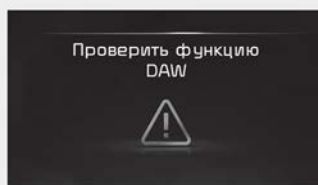

OMQ4050118RU

Если система предупреждения о сосредоточенности водителя рабо-

тает некорректно, на приборной панели появится предупреждающее сообщение «Check Driver Attention Warning (DAW) system» (Проверить систему предупреждения о сосредоточенности водителя (DAW)) и включается сигнальная лампа . В этом случае рекомендуется проверить работу функции у официального дилера Kia или в партнерской сервисной компании.

Ограничения работы функции

Система контроля внимания водителя может работать неправильно в следующих ситуациях:

- управление автомобилем осуществляется в агрессивной манере;
- автомобиль намеренно часто пересекает границы полос;
- автомобиль управляется функцией помощи водителю, такой как система удержания полосы.

Впереди идущий автомобиль отъехал

- «Подрезание»

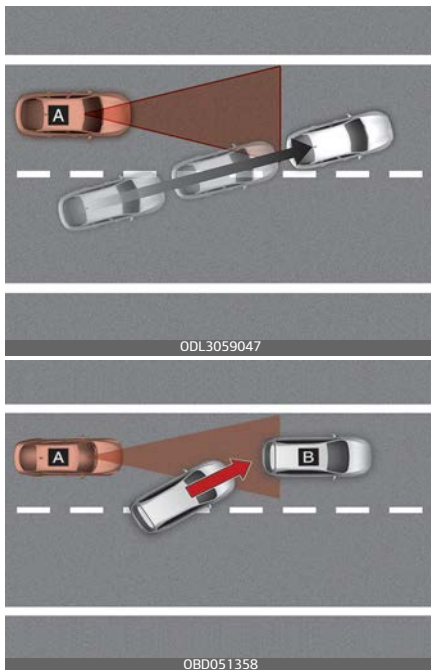

[A]: ваш автомобиль, [B]: автомобиль впереди

Если перед вашим автомобилем вклинивается другое транспортное средство («подрезает»), функция контроля отъезда впереди стоящего автомобиля может работать неправильно.

- впереди идущее транспортное средство резко поворачивает

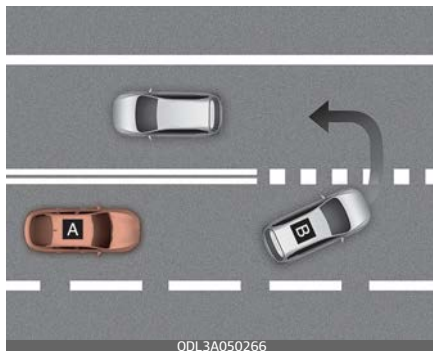

ODL3A050266

[A]: ваш автомобиль, [B]: впереди идущее транспортное средство

Если впереди идущее транспортное средство выполняет резкий поворот, например поворот налево, направо, разворот и т.п., функция контроля отъезда впереди стоящего автомобиля может работать неправильно.

- Резкий старт впереди стоящего автомобиля

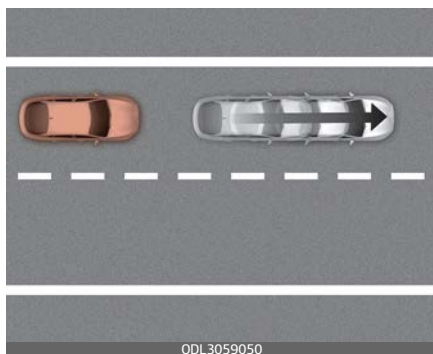

ODL3059050

Если впереди стоящий автомобиль резко начинает движение, функция контроля отъезда впереди стоящего автомобиля может работать неправильно.

- Между вами и автомобилем впереди находится пешеход или велосипедист



ODL3A050333

Если между вами и автомобилем впереди находится пешеход или велосипедист, функция контроля отъезда впереди стоящего автомобиля может работать некорректно.

- На парковке

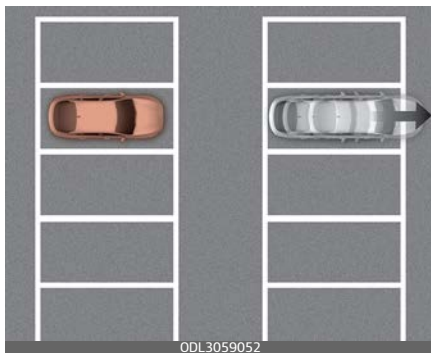

ODL3059052

При отъезде припаркованного рядом с вами автомобиля, функция контроля отъезда впереди стоящего автомобиля может предупредить вас о том, что припаркованный автомобиль начинает движение.

- При движении через пункт сбора дорожной пошлины, перекресток и т. п.

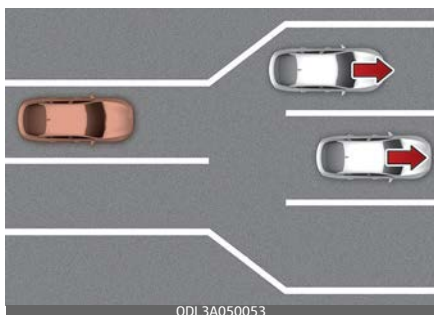

При движении через пункт сбора дорожной пошлины или через перекресток с большим количеством транспортных средств, а также при движении в местах, где полосы часто соединяются и разделяются, функция контроля отъезда впереди стоящего автомобиля может работать неправильно.

* Примечание

Подробнее о мерах предосторожности при использовании камеры переднего вида см. в разделе "Вспомогательная функция предотвращения лобового столкновения (FCA) (совокупность датчиков)" на странице 6-101.

Круиз-контроль (СС) (при наличии)



- (1) Индикатор круиз-контроля
- (2) Заданная скорость

Система круиз-контроля позволяет двигаться с постоянной скоростью выше 30 км/ч (20 миль/ч), не нажимая педаль акселератора.

Работа функции

Установка скорости

1. Увеличьте скорость до желаемой. Скорость должна быть более 30 км/ч (20 миль/ч).



- Нажмите и удерживайте кнопку «Driving Assist» (Помощь при вождении) на требуемой скорости. На приборной панели загорается световой индикатор установленной скорости и системы круз-контроля (🚗 CRUISE).
- Отпустите педаль акселератора. Скорость автомобиля будет удерживаться на заданном значении, даже если не нажимать педаль акселератора.

* Примечание

При движении вверх или вниз на крутом уклоне автомобиль может немного замедляться или ускоряться.

Увеличение скорости



- Нажмите кнопку «+» и сразу же отпустите ее. При каждом подобном нажатии средняя скорость будет увеличиваться на 1 км/ч (1 милю/ч).

- Нажмите кнопку «+» и удерживайте ее, следя за значением задаваемой скорости на приборной панели. Сначала скорость повышается до ближайшего числа, кратного десяти, а затем повышается на 10 км/ч (5 миль/ч) при каждом нажатии. Задав требуемую скорость, отпустите кнопку. Автомобиль сам разгонится до заданной скорости.

Уменьшение скорости



- Нажмите кнопку «-» и сразу же отпустите ее. Скорость круз-контроля уменьшается на 1 км/ч (1 милю/ч) при каждом таком действии.
- Нажмите кнопку «-» и удерживайте ее, следя за значением задаваемой скорости на приборной панели. Сначала скорость снижается до ближайшего числа, кратного десяти, а затем снижается на 10 км/ч (5 миль/ч) при каждом нажатии.

Отпустите кнопку на скорости, которую требуется поддерживать.

Временное отключение функции

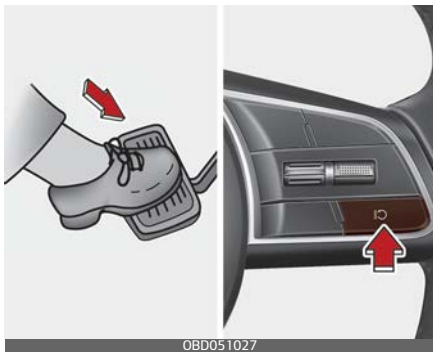

Причины приостановки работы круиз-контроля указаны далее.

- Нажатие педали тормоза.
- Нажатие кнопку || ↻.
- Переключение рычага передач в положение «N» (нейтраль).
- Снижение скорости автомобиля до значения менее 30 км/ч (20 миль/ч).
- Работает ESC (электронная система динамической стабилизации).
- Скорость автомобиля превышает 190 км/ч (120 миль/ч).

Установленная скорость будет сброшена, но индикатор круиз-контроля (Ⓢ CRUISE) не погаснет.

Возобновление работы функции



Нажмите переключатель «+» или «-» либо кнопку || ↻.

Если нажать переключатель «+» или «-», система установит скорость движения, указанную на приборной панели.

Если нажать кнопку || ↻, будет восстановлена предварительно заданная скорость движения.

Чтобы система могла возобновить работу, скорость автомобиля должна быть выше 30 км/ч (20 миль/ч).

Отключение функции



Для отключения системы круз-контроля нажмите кнопку «Driving Assist» (Режим помощи при управлении автомобилем). Индикатор круз-контроля погаснет.

Чтобы отключить систему круз-контроля, когда она не нужна, нажмите кнопку «Driving Assist» (Помощь при вождении).

* Примечание

При использовании системы круз-контроля следует соблюдать указанные далее меры предосторожности.

- Всегда устанавливайте скорость автомобиля ниже ограничения скорости, принятой в конкретной стране.
- Во избежание случайного задания скорости выключайте функцию круз-контроля, если она не используется. Убедитесь, что индикатор круз-контроля (🚗 CRUISE) не горит.

- Система круз-контроля не является заменой навыкам правильного и безопасного вождения. Водитель обязан все время следить за безопасностью при вождении, чтобы избежать непредвиденной и опасной ситуации.
- Всегда внимательно смотрите на дорогу, чтобы предотвратить возникновение неожиданных и внезапных ситуаций. Постоянное следите за дорожными условиями.
- Не используйте круз-контроль, если движение с постоянной скоростью небезопасно:
 - При движении по дороге с интенсивным движением или когда условия дорожного движения затрудняют движение с постоянной скоростью
 - При движении по скользким дорогам (мокрых от дождя, обледенелых или покрытых снегом)
 - При движении по холмистым участкам или при сильном ветре
 - При движении в регионах с очень сильными ветрами
 - При движении в условиях ограниченного обзора (в частности, при ненастной погоде, такой как туман, снег, дождь или песчаная буря)

- Не используйте круиз-контроль при буксировке прицепов.

⚠ Предостережение

При движении под управлением системы круиз-контроля на автомобиле с механической коробкой переключения передач не переводите ее рычаг в нейтральное положение, не выжав педаль сцепления, поскольку частота оборотов двигателя превысит допустимое значение. Если это случится, выжмите педаль сцепления или нажмите кнопку «Driving Assist» (Помощь при вождении), чтобы отключить систему круиз-контроля.

Интеллектуальный круиз-контроль (SCC) (при наличии)

Функция интеллектуального круиз-контроля позволяет запрограммировать автомобиль на поддержание постоянной скорости и расстояния до движущегося впереди транспортного средства без нажатия на педаль акселератора или тормоза.

Система помощи при обгоне

Если работает система интеллектуального круиз-контроля, которая определяет, что водитель намерен выполнить обгон впереди следующего автомобиля, включится система помощи при обгоне.

* Примечание

SCC означает Smart Cruise Control (интеллектуальный круиз-контроль).

Датчик обнаружения

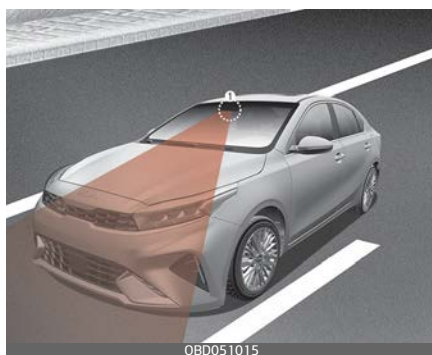

0BD051015



[1] — камера переднего вида, [2] — передний радар,

Камера фронтального обзора и фронтальный радар используются в качестве датчика обнаружения движущихся впереди транспортных средств. Смотрите точное расположение датчика обнаружения на иллюстрации выше.

⚠ Предостережение

Всегда поддерживайте камеру переднего вида и передний радар в хорошем состоянии, чтобы обеспечить оптимальные рабочие характеристики системы интеллектуального круиз-контроля.

Подробнее о мерах предосторожности при использовании камеры переднего вида и переднего радара см. раздел "Вспомогательная функция предотвращения лобового столкновения (FCA) (совокупность датчиков)" на странице 6–101.

Параметры функций

Настройка

Включение функции



- Чтобы включить функцию, нажмите кнопку «Driving Assist» (Помощь при вождении). Скорость будет установлена согласно текущему значению на приборной панели.
- Если перед вами нет транспортного средства, заданная скорость будет сохранена, но если перед вами имеется транспортное средство, скорость может уменьшиться, чтобы сохранить расстояние до него. Если впереди следующее транспортное средство ускорится, ваш автомобиль ускорится до заданной скорости, после чего продолжит движение на постоянной скорости системы круиз-контроля.

следа за значением задаваемой скорости на приборной панели. При каждом подобном нажатии средняя скорость будет увеличиваться на 10 км/ч (5 миль/ч). Задав требуемую скорость, отпустите кнопку. Автомобиль сам разгонится до заданной скорости. Можно задать скорость до 180 км/ч (110 миль/ч).

⚠ Предупреждение

Проверьте окружающую обстановку, прежде чем нажимать кнопку «+». Если нажать и удерживать кнопку «+», скорость движения может резко возрасти.

Уменьшение скорости



OBD051020

- Переведите вниз переключатель «-» и сразу же отпустите его. Скорость круиз-контроля уменьшается на 1 км/ч (1 миль/ч) при каждом таком действии.
- Переведите вниз переключатель «-» и удерживайте его, следя за

значением задаваемой скорости на приборной панели. Скорость круиз-контроля уменьшается на 10 км/ч (5 миль/ч) при каждом таком действии.

- Отпустите кнопку на скорости, которую требуется поддерживать. Можно установить скорость до 30 км/ч (20 миль/ч).

Временное отключение функции



OСК050035N

Нажатие переключателя || ∅ или педали тормоза временно отключает систему интеллектуального круиз-контроля.

Возобновление работы функции



OBD051375



Чтобы возобновить работу функции интеллектуального круиз-контроля после ее отключения,

нажмите переключатель «+», «-» или .

Если нажать переключатель «+» или «-», система установит скорость движения, указанную на приборной панели.

Если нажать кнопку , восстановится предварительно заданная скорость движения.

Предупреждение

Проверьте окружающую обстановку, прежде чем нажимать переключатель . Если нажать кнопку , скорость движения может резко возрасти или снизиться.

Выключение функции



Чтобы отключить систему интеллектуального круиз-контроля, нажмите кнопку «Driving Assist» (Помощь при вождении).

* Примечание

Если автомобиль оборудован системой ручного ограничения скорости, нажмите и удерживайте кнопку «Driving Assist» (Режим помощи при управлении автомобилем), чтобы отключить систему интеллектуального круиз-контроля. В то же время включится система ручного ограничения скорости.

Отклик SCC

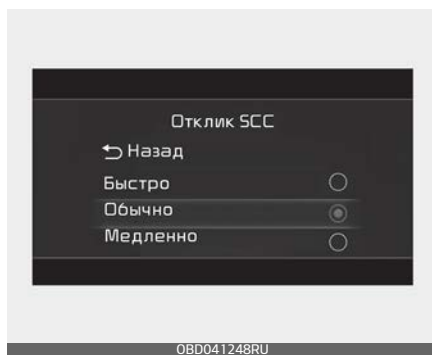

Система позволяет регулировать чувствительность скорости автомобиля для поддержания постоянной дистанции до движущегося впереди транспортного средства. Когда ключ в замке зажигания или кнопка ENGINE START/STOP (запуска/остановки двигателя) находится в положении ON (Вкл.), выберите пункт Driver Assistance (Помощь водителю) → SCC Reaction (Отклик системы интеллектуаль-

ного круиз-контроля) в меню User Settings (Настройки пользователя (ЖК-дисплей) или Setup (Настройка → Vehicle (Автомобиль (экран информационно-развлекательной системы), чтобы указать один из трех режимов.

Громкость предупреждений

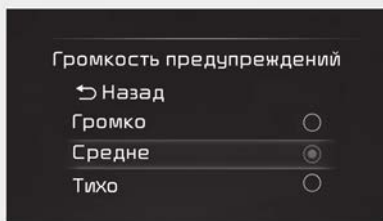

OBDD041619RU

Когда ключ в замке зажигания или кнопка ENGINE START/STOP (запуска/остановки двигателя) находятся в положении ON (Вкл.), выберите пункт Driver Assistance (Помощь водителю) → Warning Volume (Громкость предупреждений) в меню User Settings (Настройка пользователя (ЖК-дисплей) или Setup (Настройка) → Vehicle (Автомобиль (экран информационно-развлекательной системы), чтобы изменить громкость предупреждений для системы интеллектуального круиз-контроля, указав одно из значений:

High (Высокая), Medium (Средняя) или Low (Низкая)

Если изменить громкость предупреждения, громкость предупреждения других функций помощи водителю также может измениться.

*** Примечание**

После перезапуска двигателя для громкости предупреждений используются последние настройки.

Работа функции

Условия работы

Система интеллектуального круиз-контроля работает при соблюдении следующих условий.

Основные функции

- Коробка передач находится в режиме «D» (передний ход).
- Дверь водителя закрыта.
- Электронный стояночный тормоз не включен.
- Скорость автомобиля находится в пределах рабочего диапазона. 10~180 км/ч (5~110 миль/ч): если перед автомобилем нет другого транспортного средства 0~180 км/ч (0~110 миль/ч): если перед автомобилем есть другое транспортное средство

- Работает система динамической стабилизации (ESC), противобуксовочная система (TCS) или система ABS.
- Система динамической стабилизации (ESC), противобуксовочная система (TCS) или система ABS не управляет автомобилем.
- Частота оборотов двигателя находится не в красной зоне.
- Управление торможением для вспомогательной системы предупреждения о лобовом столкновении не работает.

* Примечание

Если при остановке перед вашим автомобилем есть транспортное средство, система включится при нажатии педали тормоза.

Система помощи при обгоне

Система помощи при обгоне работает при включении левого указателя поворота (для автомобиля с левосторонним управлением) или правого указателя поворота (для автомобиля с правосторонним управлением) при работающей системе интеллектуального круиз-контроля и выполнении нижеследующих условий:

- Скорость автомобиля выше 60 км/ч (40 миль/ч)
- Выключена аварийная световая сигнализация

⚠ Предупреждение

- При включении левого указателя поворота (для автомобиля с левосторонним управлением) или правого указателя поворота (для автомобиля с правосторонним управлением) и наличии транспортного средства впереди, автомобиль может на некоторое время ускориться. Постоянное следите за дорожными условиями.
- Независимо от направления движения в вашей стране, система помощи при обгоне будет работать, когда условия будут соблюдены. При использовании функции в странах с другим направлением движения всегда следите за дорожными условиями.

Основные функции

Работа

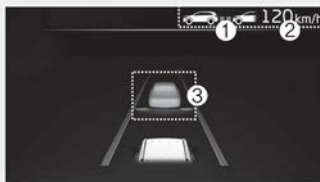

ОКА4050136

Временная отмена



ОКА4050137

Состояние работы системы интеллектуального круиз-контроля можно проверить в режиме просмотра «Помощь при вождении» на приборной панели. См. раздел "Комбинация приборов" на странице 4-75.

Сигналы от системы интеллектуального круиз-контроля отображаются как показано ниже, в зависимости от состояния функции.

- Во время работы

(1) В зависимости от наличия автомобиля впереди отображаются выбранные диапазоны дистанции. (2) Отображается заданная скорость. (3) В зависимости от наличия автомобиля впереди отображается целевое значение дистанции.

- При временном отключении (1) Отображается индикатор  CRUISE. (2) Ранее заданное значение скорости недоступно.

* Примечание

- Отображается фактическая дистанция до движущегося впереди транспортного средства.
- Целевая дистанция может изменяться в зависимости от скорости движения автомобиля и установленного уровня дистанции. Если скорость автомобиля низкая, даже если расстояние между автомобилями изменилось, изменение целевого расстояния между автомобилями может быть незначительным.

Временное ускорение

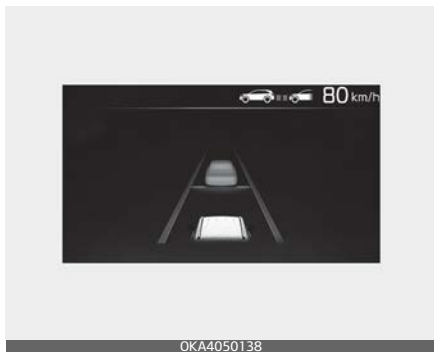

Если требуется временно увеличить скорость при включенном интеллектуальном круиз-контроле, слегка нажмите на педаль акселератора. В этом случае при определенном нажатии на педаль акселератора на приборной панели замигают параметры заданной скорости, дистанции и целевой дистанции. Однако при недостаточном нажатии на педаль акселератора скорость автомобиля может снизиться.

⚠ Предупреждение

При ускорении следует соблюдать особую осторожность, поскольку управление скоростью не будет осуществляться автоматически, даже если впереди вас движется транспортное средство.

Временная отмена функции

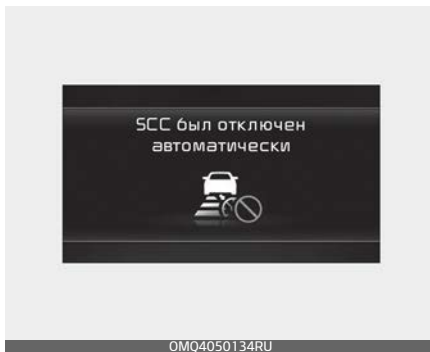

Система интеллектуального круиз-контроля временно автоматически отключается в перечисленных ниже ситуациях.

- Скорость автомобиля превышает 180 км/ч (110 миль/ч)
- Остановка автомобиля на определенное время.
- Педаль газа удерживается нажатой в течение определенного периода времени.
- Не выполняются условия работы системы интеллектуального круиз-контроля.

Если функция временно отключена, на приборной панели появится предупреждающее сообщение «Smart Cruise Control canceled» (Интеллектуальный круиз-контроль отключен) и прозвучит звуковой сигнал, предупреждающий водителя.

Если система интеллектуального круиз-контроля временно отключена, когда автомобиль находится

в неподвижном состоянии с включенной системой, может сработать электронный стояночный тормоз (EPB).

⚠ Предупреждение

Если функция интеллектуального круиз-контроля временно отключена, постоянная дистанция до движущегося впереди транспортного средства не будет поддерживаться. При движении необходимо постоянно следить за дорожной ситуацией впереди и в случае необходимости использовать педаль тормоза для снижения скорости с целью поддержания безопасной дистанции.

Условия работы функции не выполнены

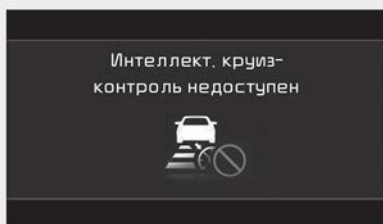

OBDO41243RU

Если нажать кнопку помощи при вождении, задействовать переключатель «+», «-» или || ↻ в ситуации, когда условия работы функции не выполняются, на приборной панели

появится предупреждающее сообщение «Smart Cruise Control conditions not met» (Не выполняются условия работы системы интеллектуального круиз-контроля) и прозвучит звуковой сигнал.

Движение в условиях плотного потока

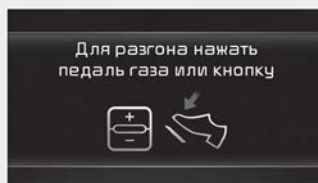

OMQ4050288RU

Двигаясь в пробке, ваш автомобиль остановится, если впереди остановится транспортное средство. Кроме того, если транспортное средство впереди вас начинает движение, ваш автомобиль также тронется с места. Кроме того, если после остановки транспортного средства прошло определенное время, на приборной панели появится сообщение «Use switch or pedal to accelerate» (Для разгона нажать педаль газа или кнопку). Чтобы начать движение, нажмите педаль акселератора или кнопку «+», «-» или || ↻.

⚠ Предупреждение

Когда на приборной панели отображается сообщение и впереди отсутствует транспортное средство или же оно находится далеко от вас, если нажать кнопку «+», «-» или , система интеллектуального круиз-контроля автоматически отключается и включается электронный стояночный тормоз (EPB). Однако, если нажать на педаль акселератора, EPB не будет задействован, даже если система отключена. Постоянно следите за дорожными условиями впереди вас.

Предупреждение о дорожных условиях по ходу движения

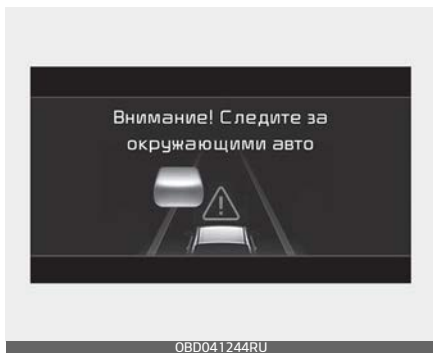

В перечисленных ниже условиях на приборной панели отобразится предупреждение «Watch for surrounding vehicles» (Следите за окружающими транспортными средствами) и прозвучит звуковое

сообщение для оповещения водителя о дорожных условиях по ходу движения.

Когда система интеллектуального круиз-контроля поддерживает на низкой скорости дистанцию до транспортного средства, движущегося впереди, и это транспортное средство исчезает.

⚠ Предупреждение

Будьте внимательны и следите за транспортными средствами и объектами, которые могут внезапно появиться перед вами. При необходимости нажмите педаль тормоза, чтобы снизить скорость и сохранить безопасную дистанцию.

Угроза столкновения!

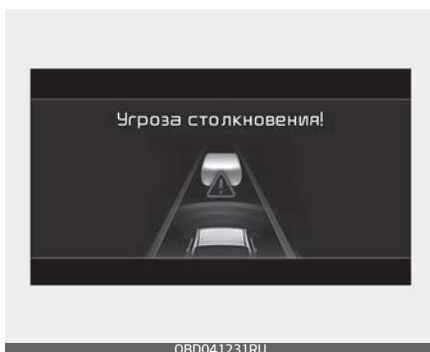

Если работает система интеллектуального круиз-контроля и существует высокий риск столкновения с движущимся впереди транспортным средством, на приборной

панели отобразится предупреждающее сообщение «Collision Warning» (Угроза столкновения) и прозвучит звуковое сообщение для оповещения водителя. При движении необходимо постоянно следить за дорожной ситуацией впереди и в случае необходимости использовать педаль тормоза для снижения скорости с целью поддержания безопасной дистанции.

⚠ Предупреждение

- Система интеллектуального круиз-контроля может не предупредить водителя об опасности столкновения в указанных ниже ситуациях.
 - Малое расстояние до движущегося впереди транспортного средства или скорость движения другого автомобиля быстрее или аналогична скорости движения вашего автомобиля.
 - Скорость движущегося впереди автомобиля очень медленная, или он стоит на месте.
 - После включения системы интеллектуального круиз-контроля сразу нажата педаль акселератора

⚠ Предупреждение

При использовании системы интеллектуального круиз-контроля необходимо принять указанные далее меры предосторожности.

- Система интеллектуального круиз-контроля не является заменой навыкам правильного и безопасного вождения. Водитель обязан все время следить за скоростью и расстоянием до впереди идущего автомобиля.
- Система интеллектуального круиз-контроля может не распознать непредвиденные и опасные ситуации или сложные условия движения, поэтому во время вождения следите за дорожными условиями и контролируйте скорость вашего автомобиля.
- Чтобы случайно не задать скорость, выключайте функцию интеллектуального круиз-контроля, если она не используется.
- Не открывайте дверь и не покидайте автомобиль, если работает система интеллектуального круиз-контроля, даже если автомобиль остановился.
- Всегда соблюдайте скоростной режим и следите за расстоянием до автомобиля.
- Соблюдайте безопасную дистанцию, соответствующую ситуации на дороге, и скорость движения. Если на скоростной

- трассе расстояние между автомобилями слишком мало, возможно серьезное столкновение.
- При поддержании дистанции с движущимся впереди автомобилем при его исчезновении функция может внезапно разогнать автомобиль до заданной скорости. Будьте всегда внимательны, чтобы избежать непредвиденной и опасной ситуации.
 - Скорость автомобиля может снизиться на подъеме и увеличиться на спуске.
 - Всегда следите за ситуацией на дороге, предвосхищая такие ситуации, как резкое появление перед вами другого транспортного средства.
 - В случае буксировки прицепа или другого автомобиля рекомендуется отключить систему интеллектуального круиз-контроля по соображениям безопасности.
 - Отключите систему интеллектуального круиз-контроля, если ваш автомобиль буксируют.
 - Система интеллектуального круиз-контроля может работать некорректно под воздействием сильных электромагнитных волн.
 - Система интеллектуального круиз-контроля может не обнаружить препятствие по ходу движения, что может привести к аварии. Всегда внимательно смотрите на дорогу, чтобы предотвратить возникновение неожиданных и внезапных ситуаций.
 - Транспортные средства, движущиеся впереди и часто меняющие полосу движения, могут вызвать задержку отклика функции или реагирование функции на транспортное средство, фактически находящееся в соседней полосе движения. Всегда внимательно смотрите на дорогу, чтобы предотвратить возникновение неожиданных и внезапных ситуаций.
 - Вам следует быть внимательным и соблюдать правила безопасного управления автомобилем, даже если на приборной панели не появлялось предупреждающее сообщение и не звучал звуковой сигнал.
 - Если отображается предупреждение или звучит звуковой сигнал какой-либо другой системы, предупреждающее сообщение интеллектуального круиз-контроля может не отображаться, а звуковая сигнализация может не звучать.
 - Звуковое предупреждение системы интеллектуального круиз-контроля можно не услышать в шумной обстановке.
 - Производитель автомобиля не несет ответственности за нарушение водителем правил дорожного движения или дорожные

происшествия, возникшие по вине последнего.

- Всегда устанавливайте скорость автомобиля ниже ограничений скорости, действующих в вашей стране.

* Примечание

- Система интеллектуального круиз-контроля не работает в течение нескольких секунд после пуска автомобиля, инициализации камеры переднего вида или переднего радара.
- Когда торможением управляет система интеллектуального круиз-контроля, может быть слышен звук.

Неисправность и ограничения функции

Неисправность функции

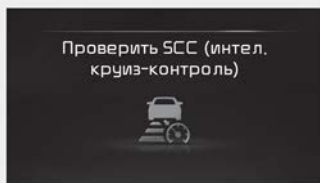

OMQ4050145RU

Если система интеллектуального круиз-контроля работает непра-

вильно, на некоторое время появится предупреждающее сообщение «Check Smart Cruise Control system» (Проверить систему интеллектуального круиз-контроля) и на приборной панели загорится сигнальная лампа . В этом случае следует проверить автомобиль в специализированной мастерской. Kia рекомендует обратиться к официальному дилеру Kia или партнерской сервисной компании.

Отключение функции

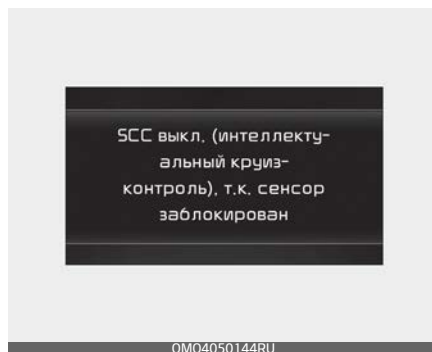

OMQ4050144RU

Если крышка переднего радара или датчик покрыты каким-либо веществом, например снегом или дождем, возможно ухудшение качества обнаружения объектов, а также временное ограничение функциональности или отключение системы интеллектуального круиз-контроля.

В этом случае предупреждение «Smart Cruise Control disabled.

Radar blocked» (Система интеллектуального круиз-контроля отключена. Радар заблокирован) будет отображаться на приборной панели в течение некоторого времени.

Функция возобновит свою работу в нормальном режиме после того, как снег, капли воды и загрязнения будут удалены.

⚠ Предупреждение

Даже если на приборной панели не появляется предупреждающее сообщение, система интеллектуального круиз-контроля может не работать надлежащим образом.

⚠ Предостережение

Система интеллектуального круиз-контроля может работать неправильно на участках, на которых после включения двигателя не удастся обнаружить ни один объект (например на открытой местности).

Ограничения работы функции

Функция интеллектуального круиз-контроля может работать некорректно или работать непредсказуемо в указанных ниже обстоятельствах.

- Датчик обнаружения либо область вокруг него загрязнена либо повреждена.
- Постоянно распыляется жидкость стеклоомывателя, либо включен стеклоочиститель
- Объектив камеры закрыт из-за тонированного, покрытого пленкой или снабженного покрытием лобового стекла, поврежденного стекла или прилипшего к стеклу постороннего предмета (наклейки, насекомого и т. д.).
- Наличие на лобовом стекле остатков влаги или льда.
- Обзор перед камерой фронтального обзора затруднен из-за яркого солнечного света
- Свет от уличных фонарей или от встречного автомобиля отражается на влажной поверхности дороги, например, от луж.
- Температура в месте установки камеры переднего вида слишком высокая или слишком низкая.
- На приборной панели расположен какой-то предмет
- Вокруг слишком ярко
- Вокруг слишком темно, например в туннеле и т.п.
- Яркость освещения резко меняется, например при въезде в туннель или при выезде из туннеля
- Яркость освещения низкая, а основные фары выключены либо слабо горят

- Движение в сильный дождь или в плотном тумане
- Движение через пар, дым или тень
- Обнаруживается только часть транспортного средства
- Движущееся впереди транспортное средство не имеет задних фонарей, задние фонари установлены в нестандартном положении и т.п.
- Низкая освещенность снаружи, а задние фонари не включены или недостаточно яркие
- Задняя часть движущегося впереди транспортного средства небольшая или имеет нестандартный вид (например, наклонена, опрокинута и т. п.).
- Дорожный просвет транспортного средства впереди низкий либо высокий.
- Автомобиль буксируют
- Резкое появление перед вами транспортного средства.
- Автомобиль проезжает через туннель либо железнодорожный мост.
- Близко к автомобилю расположен предмет, отбивающий сильный свет на передний радар, например ограждение, другое транспортное средство и т.п
- Удар или повреждение бампера в месте установки фронтального углового радара или смещение фронтального радара
- Температура в месте установки фронтального радара слишком высокая или слишком низкая
- Автомобиль проезжает через пустынную область с редкими транспортными средствами либо постройками (например, пустыню, луг, окраину)
- Автомобиль впереди сделан из материала, не отражающего сигнал фронтального радара
- Вождение вблизи развязки шоссе (или автомагистрали) или платной дороги
- движение по скользкой поверхности, на которой имеется снег, лужи, гололед и т. п.;
- Движение по извилистой дороге
- Движущееся впереди транспортное средство обнаружено поздно
- Между вашим автомобилем и транспортным средством впереди внезапно возникает препятствие
- Транспортное средство впереди резко перестраивается либо внезапно снижает скорость
- Движущееся впереди транспортное средство перекошено
- Транспортное средство впереди перемещается слишком быстро или слишком медленно
- Ваш автомобиль медленно изменяет полосу движения, когда впереди движется транспортное средство
- Снег на поверхности транспортного средства впереди

- Вы ведете автомобиль неровно.
- Вы находитесь на перекрестке с круговым движением, а другого автомобиля не видно.
- Вы постоянно ведете автомобиль по кругу
- Движение на парковке
- Движение через строительную площадку, немошенную дорогу, частично мощенную дорогу, неровную дорогу, «лежачих полицейских» и т. п.
- Движение на склон либо со склона, по извилистой дороге и т. п.
- Движение по дороге с растущими на обочине деревьями или с уличными фонарями
- Неблагоприятные дорожные условия вызывают чрезмерную вибрацию автомобиля во время движения
- Высота автомобиля меняется вследствие большой загрузки, неправильного давления в шинах и т. п.
- Движение по узкой автодороге, сильно заросшей по сторонам деревьями и травой.
- Электромагнитные помехи, например при движении в зоне с сильными радиоволнами либо электрическим шумом.



• Движение по кривой

Система интеллектуального круиз-контроля на кривой может не обнаружить транспортное средство, движущееся в вашей полосе, и ускорит движение до заданной скорости. Кроме того, автомобиль может резко снизить скорость, если впереди внезапно будет обнаружено транспортное средство.

На кривой следует двигаться с надлежащей скоростью и регулировать ее с помощью педали тормоза или акселератора в зависимости от дороги и условий движения.

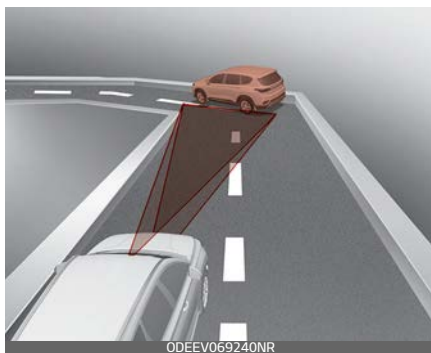

Скорость автомобиля, может быть снижена с учетом транспортного средства в соседней полосе движения.

Выберите заданную скорость с помощью педали акселератора. Убедитесь, что дорожные условия допускают безопасное использование системы интеллектуального круиз-контроля.



- Движение на уклоне

При движении на подъеме или спуске система интеллектуального круиз-контроля может не обнаружить транспортное средство, движущееся в вашей полосе, и ускорит движение до заданной скорости. Кроме того, при неожиданном обнаружении движущегося впереди автомобиля скорость начнет резко снижаться.

На уклонах следует двигаться с надлежащей скоростью и регулировать ее с помощью педали тормоза или акселератора в

зависимости от дороги и условий движения.



- Смена полосы движения.

[A]: ваш автомобиль, [B]: автомобиль, перемещающийся на другую полосу

После перемещения транспортного средства на вашу полосу с соседней полосы оно не будет обнаружено датчиком, пока не окажется в пределах дальности обнаружения датчика.

Система интеллектуального круиз-контроля может не сразу обнаружить транспортное средство, резко меняющее полосу движения. В этом случае необходимо поддерживать безопасную дистанцию торможения.

ния и, при необходимости, выжать педаль тормоза, чтобы уменьшить скорость движения для поддержания безопасного расстояния.

- Обнаружение транспортного средства

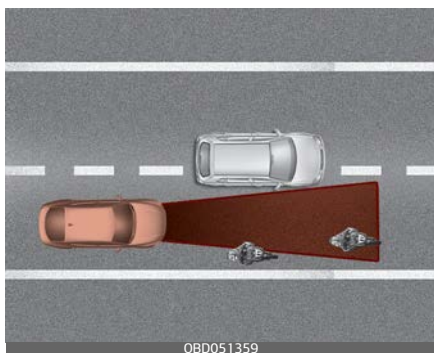

Датчик не сможет обнаружить некоторые транспортные средства на вашей полосе движения в таких случаях:

- Автомобили, движущиеся со смещением в сторону
- медленно двигающиеся автомобили или внезапно замедлившиеся автомобили;
- встречные транспортные средства;
- Остановившиеся автомобили;
- Автомобили с малым профилем задней части, например прицепы;
- Узкие транспортные средства, такие как мотоциклы или велосипеды;
- Специальные автомобили;
- животные и пешеходы.

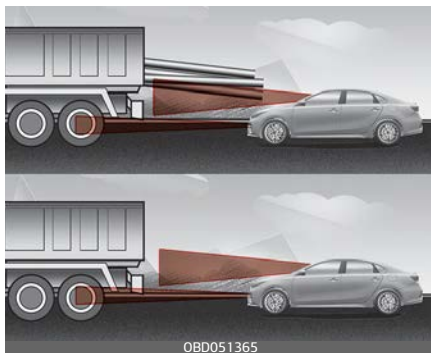

Датчик не сможет обнаружить движущееся впереди транспортное средство в таких случаях:

- автомобили, которые больше вашего по высоте, или перевозящие выступающий назад груз;
- транспортные средства, у которых передняя часть поднята из-за тяжелых грузов;
- Вы управляете своим автомобилем
- Движение по узким или извилистым дорогам

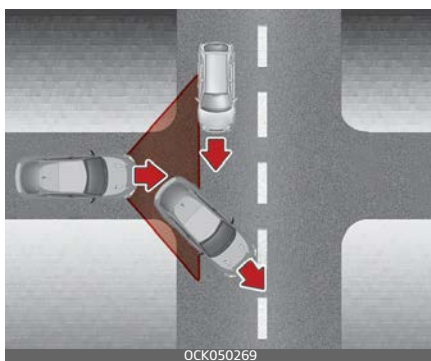

Если движущееся впереди транспортное средство повернет на перекрестке, ваш автомобиль

может ускориться. Во время вождения будьте внимательны и следите за дорожными условиями.

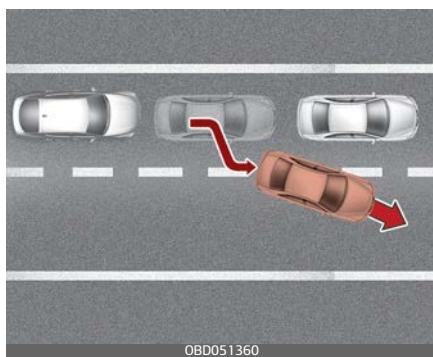

Если впереди идущий автомобиль перестраивается, система интеллектуального круиз-контроля может не определить перестроение мгновенно. Во время вождения будьте внимательны и следите за дорожными условиями.

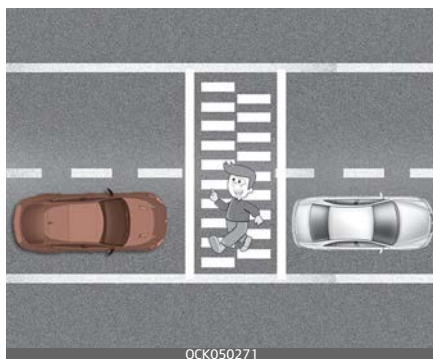

Когда ваш автомобиль удерживает дистанцию до движущегося впереди транспортного средства, всегда обращайтесь внимание на пешеходов.

Система контроля полосы (LFA) (при наличии)

Система слежения за полосой движения служит для распознавания разметки полос движения или автомобилей на дороге и помогает водителю осуществлять рулевое управление, чтобы удержать автомобиль в пределах полосы движения.

* Примечание

Аббревиатура LFA переводится как «удержание полосы движения».

Датчик обнаружения

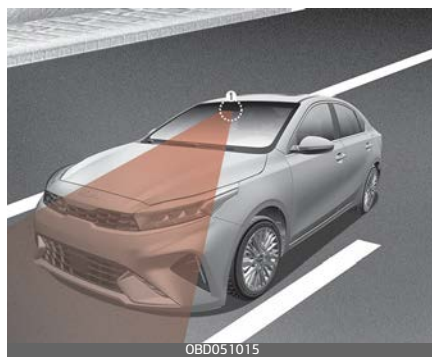

[1]: камера фронтального обзора

Камера переднего обзора работает как датчик обнаружения линий разметки и впереди движущихся автомобилей. Точно расположение датчика обнаружения показано на схеме выше.

⚠ Предостережение

Подробнее о мерах предосторожности при использовании камеры переднего вида см. в разделе "Вспомогательная функция предотвращения лобового столкновения (FCA) (совокупность датчиков)" на странице 6-101.

Параметры функций

Настройка

Включение и выключение функции



Чтобы включить систему контроля полосы движения, переключите кнопку «ENGINE START/STOP» (запуска/остановки двигателя) в положение «ON» (Вкл.) и нажмите расположенную на рулевом колесе кнопку системы слежения за полосой движения. На приборной панели включится белый или зеленый индикатор (🚦).

Чтобы включить функцию, нажмите кнопку «Lane Driving Assist» (Автоматическое удержание полосы).

Громкость предупреждений

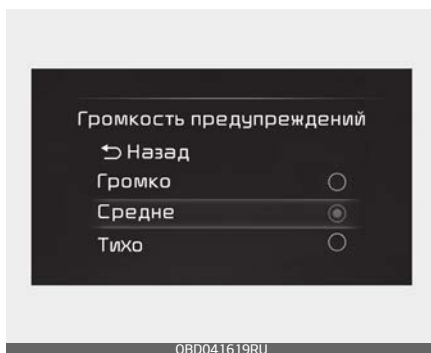

Когда ключ в замке зажигания или кнопка ENGINE START/STOP (запуска/остановки двигателя) находится в положении ON (Вкл.), выберите пункт Driver Assistance (Помощь водителю) → Warning Volume (Громкость предупреждений) в меню User Settings (Настройка пользователя (ЖК-дисплей)) или Setup (Настройка) → Vehicle (Автомобиль (экран информационно-развлекательной системы)), чтобы изменить громкость для предупреждения об отсутствии рук на рулевом колесе, указав одно из значений: High (Высокая), Medium (Средняя) или Low (Низкая).

Если изменить громкость предупреждения, громкость предупреждения,

дения других функций помощи водителю также может измениться.

* Примечание

Если автомобиль оснащен дополнительной информационно-развлекательной системой, отсканируйте QR-код в отдельно поставляемом кратком справочном руководстве по информационно-развлекательной системе автомобиля.

Работа функции

Предупреждение и управление

Система слежения за полосой движения



OMQ4PH050379L

Если впереди обнаружено транспортное средство или обе разметки полосы движения, причем скорость вашего автомобиля ниже 180 км/ч (110 миль/ч), на приборной панели загорится зеленый

индикатор (⊕), а функция поможет автомобилю оставаться на полосе за счет управления рулевым колесом.

⚠ Предостережение

Если система не управляет рулевым колесом, зеленый индикатор (⊕) мигнет и изменит цвет на белый.

Предупреждение об отсутствии рук на рулевом колесе

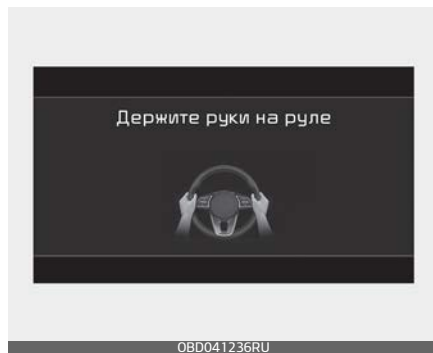

Если водитель снимет руки с рулевого колеса на несколько секунд, появится предупреждающее сообщение «Keep hands on steering wheel» (Не отпускайте рулевое колесо) и прозвучит несколько предупреждающих звуковых сигналов.

- Первый этап: предупреждающее сообщение

- Второй этап: предупреждающее сообщение (красное рулевое колесо) и звуковой сигнал



Если после предупреждения об отсутствии рук на руле водитель не поместит руки на руль, появится предупреждающее сообщение «Lane Following Assist (LFA) canceled» (Система слежения за полосой движения выключена) и система слежения за полосой движения автоматически отключится.

⚠ Предупреждение

- Если рулевое колесо удерживается очень сильно или его положение выходит за определенный уровень, система помощи в рулевом управлении может не сработать.
- Система слежения за полосой движения работает не все время. Водитель должен управлять автомобилем с соблюдением мер безопасности и удерживать его в соответствующей полосе движения.
- Предупреждение об отсутствии рук на рулевом колесе может появиться с запозданием, в зависимости от дорожных условий. Во время движения всегда держите руки на руле.
- Если удерживать рулевое колесо очень слабо, система также будет предупреждать об отсутствии рук на рулевом колесе, так как может не определить, что водитель держит руки на руле.
- При прикреплении к рулевому колесу разных предметов предупреждения об отпуске руля могут должным образом не работать.

* Примечание

- Дополнительные сведения о настройке функций информационно-развлекательной системы см. в разделе "Режимы ЖК-дисплея (для приборной панели типа В)" на странице 4-87.
- При обнаружении обеих линий разметки их изображение на приборной панели изменит цвет с серого на белый.

Линия разметки не обнаружена



OBD041267

Обнаружена линия разметки



OBD041268

- Если линии разметки не обнаружены, управление рулевым колесом со стороны системы слежения за полосой движения может быть ограничено с учетом наличия транспортного средства по ходу движения впереди или условий движения этого транспортного средства.
- Даже если система слежения за полосой движения осуществляет помощь в рулевом управлении, водитель может управлять рулевым колесом.

- При работающей функции управление рулевым колесом может потребовать больших или меньших усилий.

Неисправность и ограничения функции

Неисправность функции

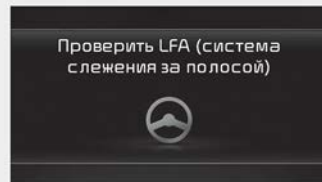

OMQ4050157RU

Если функция контроля полосы не работает должным образом, на приборной панели на некоторое время появится предупреждающее сообщение «Check Lane Following Assist (LFA) system» (Проверьте систему слежения за полосой движения (LFA)) и загорается сигнальная лампа .

В этом случае следует проверить работу функции в специализированной мастерской. Kia рекомендует обратиться к официальному дилеру Kia или партнерской сервисной компании.

Система предотвращения столкновений при движении задним ходом (RCCA) (при наличии)

Система предотвращения столкновений с объектами, движущимися в поперечном направлении позади автомобиля, предназначена для обнаружения и отслеживания транспортных средств, приближающихся слева и справа при движении автомобиля задним ходом и предупреждения водителя о неизбежном столкновении с помощью предупреждающего сообщения и звукового сигнала. Кроме того, она помогает предотвратить столкновения, применяя торможение.

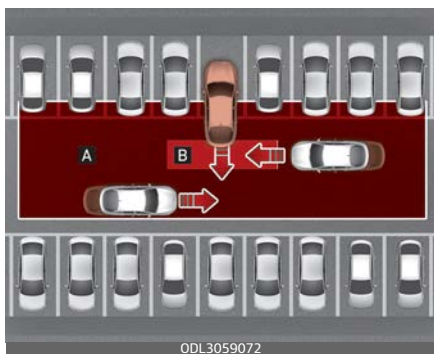

[A]: рабочий диапазон системы предупреждения об опасности столкновения с объектами, движущимися в поперечном направлении позади автомобиля

[B]: рабочий диапазон системы предотвращения столкновений с объектами, движущимися в попе-

речном направлении позади автомобиля

⚠ Предостережение

Время выдачи предупреждения зависит от скорости приближающегося транспортного средства.

* Примечание

- RCCW означает «Система предупреждения об опасности столкновения с объектами, движущимися в поперечном направлении позади автомобиля».
- RCCA означает «Система предотвращения столкновений при движении задним ходом».
- Система оповещения об объектах, движущихся в поперечном направлении сзади автомобиля, и система предупреждения столкновений такими объектами далее называются «Система обеспечения безопасности при пересеченном движении сзади».

Датчик обнаружения



[1]: Задний угловой радар

Смотрите точное расположение датчика обнаружения на иллюстрации выше.

⚠ Предостережение

Подробнее о мерах предосторожности при использовании заднего углового радара см. в разделе "Вспомогательная система предотвращения столкновения в слепой зоне (BCA) (при наличии)" на странице 6-126.

Параметры функций

Настройка

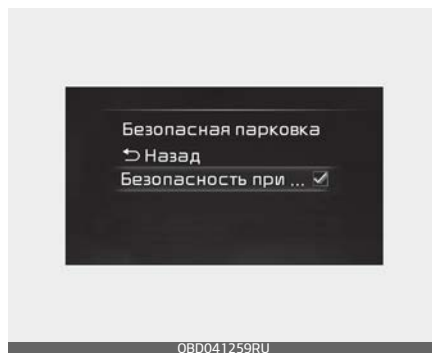

Обеспечение безопасности при движении задним ходом

Когда ключ в замке зажигания или кнопка ENGINE START/STOP (запуска/остановки двигателя) находится в положении ON (Вкл.), выберите пункт Driver Assistance → Parking Safety → Rear Cross-Traffic Safety (Помощь водителю → Безопасная парковка → Безопасность при пересеченном движении сзади) в меню User Settings (Настройки пользователя (ЖК-дисплей) или Setup (Настройка) → Vehicle (Автомобиль (экран информационно-развлекательной системы)), чтобы включить систему обеспечения безопасности при пересеченном движении сзади, и отмените выбор, чтобы отключить ее.

⚠ Предупреждение

Даже при перезапуске двигателя система «Rear Cross-Traffic Safety» (Безопасность при пересеченном движении сзади) всегда включается. Однако в случае выбора «Off» (Выкл.) после перезапуска двигателя водитель должен внимательно следить за ситуацией на дороге и соблюдать правила безопасности.

* Примечание

Настройки для системы обеспечения безопасности при пересеченном движении включают настройки системы оповещения об объектах, движущихся в поперечном направлении сзади автомобиля, и системы предупреждения столкновений с такими объектами.

* Примечание

При повторном запуске двигателя для таймера и громкости предупреждения используются последние настройки.

Время генерирования предупреждения

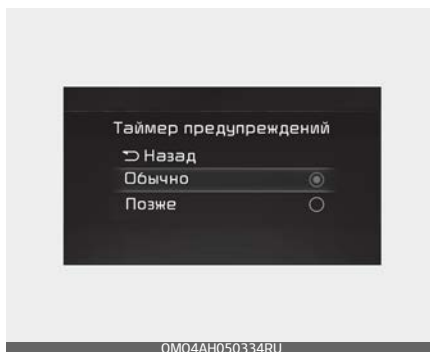

Когда ключ в замке зажигания или кнопка ENGINE START/STOP (запуска/остановки двигателя) находятся в положении ON (Вкл.), выберите пункт Driver Assistance (Помощь водителю) → Warning Timing (Таймер предупреждений) в меню User Settings (Настройки пользователя (ЖК-дисплей)) или Setup (Настройки) → Vehicle (Автомобиль (экран информационно-развлекательной системы)), чтобы изменить время активации первоначального предупреждения для системы безопасности при пересеченном движении сзади.

По умолчанию таймер предупреждения установлен в режиме «Normal» (Нормальный). Если вы измените время вывода предупреждений, время вывода предупреждений других вспомогательных функций также может измениться.

Настройку времени вывода предупреждений всегда следует изменять с осторожностью.

Громкость предупреждений

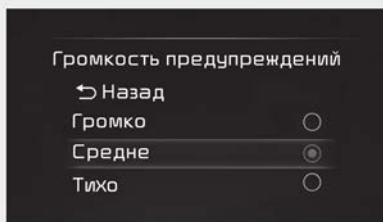

OBD041619RU

Когда ключ в замке зажигания или кнопка ENGINE START/STOP (запуска/остановки двигателя) находятся в положении ON (Вкл.), выберите пункт Driver Assistance (Помощь водителю) → Warning Volume (Громкость предупреждений) в меню User Settings (Настройки пользователя (ЖК-дисплей)) или Setup (Настройки) → Vehicle (Автомобиль (экран информационно-развлекательной системы)), чтобы изменить громкость предупреждений для системы безопасности при пересеченном движении сзади, указав одно из значений: High (Высокая), Medium (Средняя) или Low (Низкая).

Если изменить громкость предупреждения, громкость предупреждения

других функций помощи водителю также может измениться.

⚠ Предостережение

- Настройки таймера и громкости предупреждения относятся ко всем функциям системы безопасности при пересеченном движении сзади.
- Даже если для таймера предупреждения выбрано значение «Normal» (Обычный), когда автомобили слева и справа приближаются на высокой скорости, начальное время выдачи предупреждения может иметь слишком большую задержку.
- Выберите для таймера предупреждений значение «Late» (Позже), если трафик небольшой, а скорость движения низкая.

*** Примечание**

Если автомобиль оснащен дополнительной информационно-развлекательной системой, отсканируйте QR-код в отдельно поставляемом кратком справочном руководстве по информационно-развлекательной системе автомобиля.

Работа функции

Предупреждение функции и управление

Система обеспечения безопасности при пересеченном движении сзади выдает предупреждения и управляет автомобилем в зависимости от уровня риска столкновения: «Collision warning» (Угроза столкновения), «Emergency braking» (Аварийное торможение) и «Stopping vehicle and ending brake control» (Остановка автомобиля и отключение системы управления торможением).

Угроза столкновения!



- Чтобы предупредить водителя о приближающемся транспортном средстве сзади с левой/правой стороны, индикатор на боковом (наружном) зеркале будет мигать, а на приборной панели появится предупреждение. Одновременно будет звучать звуковой сигнал.
- Функция работает при соблюдении следующих условий:
 - рычаг коробки передач переключен в положение «R» (Задний ход);
 - скорость автомобиля ниже 8 км/ч (5 миль/ч);

- приближающееся транспортное средство находится на расстоянии примерно 25 м (82 фута) слева или справа от вашего автомобиля;
- скорость приближающегося слева или справа транспортного средства выше 5 км/ч (3 миль/ч).

* Примечание

Если условия эксплуатации соблюдены, то при приближении автомобиля с левой или правой стороны будет отображаться предупреждение, даже если скорость вашего автомобиля составляет 0 км/ч (0 миль/ч).

Аварийное торможение



- Чтобы предупредить водителя об опасности столкновения, на боковом (наружном) зеркале загорится индикатор, а на приборной панели появится предупреждающее сообщение. Одновременно будет звучать звуковой сигнал.
- Функция работает при соблюдении следующих условий:
 - рычаг коробки передач переключен в положение «R» (Задний ход);
 - скорость автомобиля ниже 8 км/ч (5 миль/ч);
 - приближающееся транспортное средство находится на

расстоянии примерно 1,5 м (5 футов) слева или справа от вашего автомобиля;

- скорость приближающегося слева или справа транспортного средства выше 5 км/ч (3 миль/ч).
- Чтобы избежать столкновения с приближающимися транспортными средствами слева и справа применяется система аварийного торможения.

⚠ Предупреждение

- Торможение отключится в таких случаях:
 - приближающееся транспортное средство находится за пределами диапазона обнаружения;
 - приближающийся автомобиль проезжает позади вашего автомобиля;
 - приближающееся транспортное средство не движется в сторону вашего автомобиля;
 - скорость приближающегося автомобиля замедляется;
 - водитель нажимает педаль тормоза с достаточной силой;

Остановка автомобиля и отключение системы управления торможением

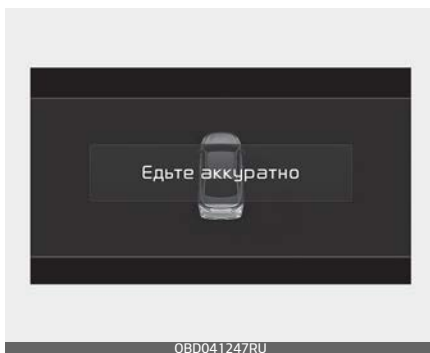

- При остановке автомобиля после аварийного торможения на приборной панели отобразится сообщение «Drive carefully» (Ведите осторожно).
- Для обеспечения безопасности водитель должен немедленно нажать на педаль тормоза и проверить окружающую обстановку.
- Система управления торможением отключится спустя примерно 2 секунды после остановки автомобиля из-за экстренного торможения.
- При экстренном торможении функция автоматически прекратит управлять тормозами, если водитель сильно нажмет на педаль тормоза.

⚠ Предупреждение

- Для вашей безопасности измените настройки после парковки автомобиля в безопасном месте.

- Если отображается предупреждающее сообщение или генерируется звуковой сигнал какой-либо другой функции, предупреждающее сообщение функции обеспечения безопасности при пересеченном движении сзади может не отображаться, а звуковое предупреждение не воспроизводиться.
 - Звуковое предупреждение системы безопасности при пересеченном движении сзади можно не услышать в шумной обстановке.
 - Система «Rear Cross-Traffic Safety» (Безопасность при пересеченном движении сзади) может не работать, если водитель нажимает на педаль тормоза, чтобы избежать столкновения.
 - При работающей системе «Rear Cross-Traffic Safety» (Безопасность при пересеченном движении сзади) автомобиль может резко остановиться, что может привести к травмам пассажиров и перемещению незакрепленных вещей. Всегда пристегивайте ремень безопасности и закрепляйте вещи.
 - Даже если имеются какие-либо проблемы с системой обеспечения безопасности при пересечении перекрестков, основная тормозная система будет работать нормально.
- ⚠ Предупреждение**
- При экстренном торможении функция управления торможением автоматически отключится, если водитель сильно нажмет на педаль акселератора.
 - Система обеспечения безопасности при пересеченном движении сзади срабатывает не во всех ситуациях и не в состоянии предотвратить все столкновения.
 - Система безопасности при пересеченном движении сзади может вырабатывать предупреждение для водителя с задержкой или не вырабатывать его вовсе в зависимости от дорожных условий и манеры управления автомобилем.
 - Водитель несет ответственность за управление автомобилем. Не полагайтесь исключительно на систему «Rear Cross-Traffic Safety» (Безопасность при пересеченном движении сзади). Сохраняйте безопасную дистанцию торможения и при необходимости нажимайте на педаль тормоза для снижения скорости движения или остановки автомобиля.
 - Никогда намеренно не проверяйте систему «Rear Cross-Traffic Safety» (Безопасность при пересеченном движении сзади) на людях, животных, объектах

и т.п. Это может привести к серьезным травмам или смерти.

⚠ Предостережение

Корректность работы системы управления торможением зависит от состояния системы динамической стабилизации (ESC). Предупреждение останется только, если:

- Включена сигнальная лампа ESC (электронного контроля устойчивости)
- система динамической стабилизации (ESC) выполняет какую-либо функцию.

* Примечание

Водитель должен немедленно нажать на педаль тормоза и проверить окружающую обстановку.

- Управление тормозом прекращается, когда водитель нажимает на педаль тормоза с достаточной силой.
- После переключения рычага передач в положение «R» (Задний ход) управление тормозами срабатывает один раз при приближении автомобиля с левой или правой стороны.

Неисправность и ограничения функции

Неисправность функции

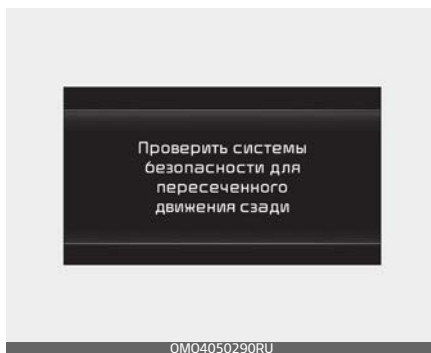

Если система обеспечения безопасности при пересеченном движении сзади работает некорректно, появится сообщение «Check Rear Cross-Traffic Safety system» (Проверить систему обеспечения безопасности при пересеченном движении сзади), которое исчезнет через некоторое время, и загорится сигнальный индикатор . Рекомендуется проверить автомобиль у официального дилера Kia или в партнерской сервисной компании.

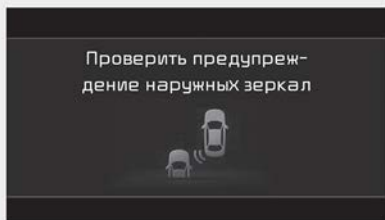

OBD041240RU

Если световой индикатор на боковом (наружном) зеркале заднего вида работает неправильно, на приборной панели появится сообщение «Check side view mirror warning light» (Проверьте световой индикатор на боковом зеркале заднего вида), которое исчезнет через некоторое время, и загорится сигнальный индикатор . Рекомендуется проверить автомобиль у официального дилера Kia или в партнерской сервисной компании.

Отключение функции

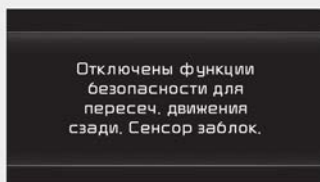

OMQ4050292RU

Если поверхность заднего бампера рядом с задним угловым радаром или датчиком покрыта каким-либо веществом, например слоем снега или льда, или на автомобиле установлен прицеп либо навесной держатель, возможно ухудшение качества обнаружения объектов, а также временное ограничение функциональности или отключение системы контроля «мертвых» зон.

В этом случае на приборной панели появится сообщение «Rear Cross-Traffic Safety system disabled. Radar blocked» (Функция обеспечения безопасности при движении задним ходом отключена. Радар заблокирован.) появится на приборной панели. Это не является неисправностью.

Функция возобновит свою работу в нормальном режиме после того, как загрязнения, прицеп и т. п. будут удалены.

Всегда следите за чистотой камеры заднего вида и задних ультразвуковых датчиков.

Если функция не работает нормально после выполнения вышеуказанных действий, мы рекомендуем проверить ваш автомобиль у официального дилера Kia или партнерской сервисной компании.

⚠ Предупреждение

- Даже если на приборной панели не появляется предупреждающее сообщение, система обеспечения безопасности при пересеченном движении сзади может не работать надлежащим образом.
- Система обеспечения безопасности при пересеченном движении сзади может работать неправильно на участках (например, открытая местность), на которых после включения двигателя не обнаруживается ни один объект.

⚠ Предостережение

Перед сцепкой с прицепом и т. п. отключите систему обеспечения безопасности при пересеченном движении сзади, либо же отцепите прицеп для использования данной системы.

Ограничения работы функции

Система обеспечения безопасности при движении задним ходом может работать неправильно либо непредсказуемо в следующих условиях:

- выезд с участков с густой растительностью;
- выезд с мокрых участков дорог;
- скорость приближающегося транспортного средства высокая или низкая.

Контроль торможения может не сработать, и водитель должен быть внимателен в следующих ситуациях:

- автомобиль сильно вибрирует на ухабистой дороге, неровной дороге или на дорожных «заплатах»;
- движение по скользкой поверхности, на которой имеется снег, лужи, гололед и т. п.;
- давление в шинах низкое, или шина повреждена;
- переделан тормоз;

*** Примечание**

Подробнее об ограничениях при использовании заднего углового радара см. в разделе "Вспомогательная система предотвращения столкновения в слепой зоне (BCA) (при наличии)" на странице 6-126.

⚠ Предупреждение

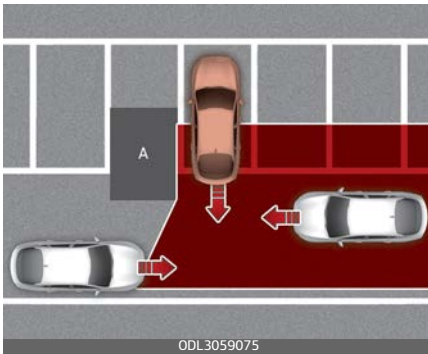

[A]: сооружение

- Движение рядом с транспортным средством или строительной конструкцией

Система обеспечения безопасности при пересеченном движении сзади будет ограничена при движении рядом с транспортным средством или строительной конструкцией и может не обнаружить транспортное средство, приближающееся слева и справа. Если это произойдет, функция может не предупредить водителя или не применить тормоза, когда это будет необходимо.

Всегда следите за окружающей обстановкой при движении задним ходом.

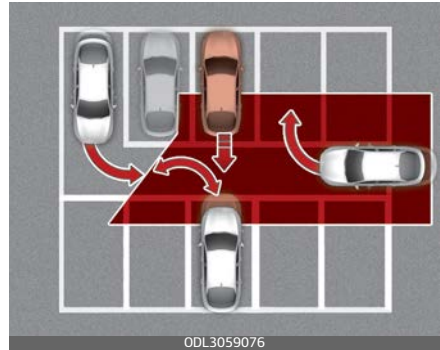

- Движение в сложном паркинге Система обеспечения безопасности при пересеченном движении сзади может обнаруживать транспортные средства, паркующиеся рядом с вашим автомобилем или отъезжающие от него (например, если транспортное средство, находящееся рядом с вашим автомобилем, отъезжает, паркуется или выезжает в область позади вашего автомобиля или если транспортное средство приближается к вашему автомобилю, выполняющему поворот, и т. п.) Если это произойдет, функция не всегда может выдавать предупреждение водителю и применять тормозную систему. Всегда следите за окружающей обстановкой при движении задним ходом.



[A]: автомобиль

- Парковка автомобиля в диагональном направлении

Система обеспечения безопасности при пересеченном движении сзади может быть ограничена при движении задним ходом в диагональном направлении и не обнаружить транспортное средство, приближающееся слева и справа. Если это произойдет, функция может не предупредить водителя или не применить тормоза, когда это будет необходимо. Всегда следите за окружающей обстановкой при движении задним ходом.

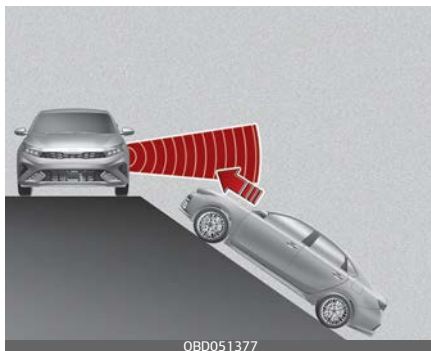

- Автомобиль находится на уклоне или рядом с ним

Система обеспечения безопасности при пересеченном движении сзади может быть ограничена при движении автомобиля на подъеме или спуске (или рядом с ними) и может не обнаружить транспортное средство, приближающееся слева и справа. Если это произойдет, функция может не предупредить водителя или не применить тормоза, когда это будет необходимо. Всегда следите за окружающей обстановкой при движении задним ходом.

⚠ Предупреждение

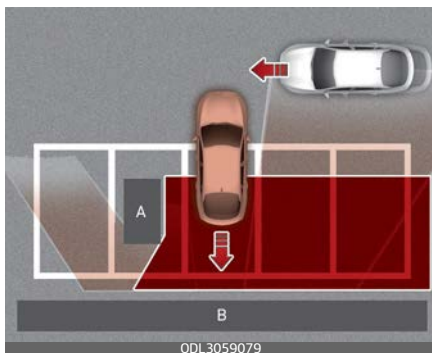

[A]: сооружение, [B]: стена

- Подъезд к парковочному месту со строительной конструкцией Система обеспечения безопасности при пересеченном движении сзади может обнаруживать транспортные средства, проезжающие сзади перед вами, когда вы паркуетесь задним ходом в парковочное место со стеной или строительной конструкцией в тыльной или боковой области. Если это произойдет, функция не всегда может выдавать предупреждение водителю и применять тормозную систему.

Всегда следите за окружающей обстановкой при движении задним ходом.

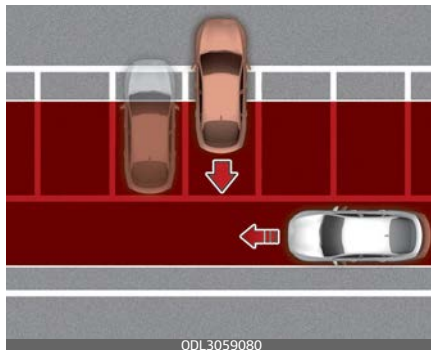

- Парковка автомобиля задним ходом

Система обеспечения безопасности при пересеченном движении сзади может обнаруживать транспортные средства, проезжающие сзади вас, когда вы паркуетесь задним ходом на парковочное место. Если это произойдет, функция не всегда может выдавать предупреждение водителю и применять тормозную систему. Всегда следите за окружающей обстановкой при движении задним ходом.

⚠ Предупреждение

- В случае буксировки прицепа или другого автомобиля рекомендуется отключить систему безопасности при пересеченном движении сзади по соображениям безопасности.
- Система обеспечения безопасности при пересеченном движении сзади может работать некорректно под воздействием сильных электромагнитных волн.
- Система безопасности при пересеченном движении сзади может не работать в течение 3 секунд после запуска автомобиля или после инициализации задних угловых радаров.

Декларация соответствия (при наличии)

Радиочастотные компоненты (передний радар) соответствуют перечисленным ниже требованиям.

Европа и страны, в которых требуется сертификация CE

Hereby, Robert Bosch GmbH declares that the radio equipment type MRRevo14F is in compliance with Directive 2014/53/EU. The full text of the EU declaration of conformity is available at the following internet address: <http://eu-doc.bosch.com>. Please enter the Model as MRRevo14F to find the correct DoC in the database.

(DE) EU-KONFORMITÄTSEKTLÄRUNG
Hiermit erklärt Robert Bosch GmbH, dass der Funkanlagentyp MRRevo14F der Richtlinie 2014/53/EU entspricht. Der vollständige Text der EU-Konformitätserklärung ist unter der folgenden Internetadresse verfügbar: <http://eu-doc.bosch.com>

(BG) ЕС ДЕКЛАРАЦИЯ ЗА СЪОТВЕТСТВИЕ
С настоящото Robert Bosch GmbH декларира, че този тип радиосъоръжение MRRevo14F е в съответствие с Директива 2014/53/ЕС. Цялостният текст на ЕС декларацията за съответствие може да се намери на следния интернет адрес: <http://eu-doc.bosch.com>

(HR) EU IZJAVA O SUKLADNOSTI
Robert Bosch GmbH ovime izjavljuje da je radijska oprema tipa MRRevo14F u skladu s Direktivom 2014/53/EU. Cjeloviti tekst EU izjave o sukladnosti dostupan je na sljedećoj internetskoj adresi: <http://eu-doc.bosch.com>

OBD051322

(EL) ΔΗΛΩΣΗ ΣΥΜΜΟΡΦΩΣΗΣ EE
 Με την παρούσα ο/η Robert Bosch GmbH, δηλώνει ότι ο ραδιοεξοπλισμός MRRevo14F πληροί την οδηγία 2014/53/EE. Το πλήρες κείμενο της δήλωσης συμμόρφωσης EE διατίθεται στην ακόλουθη ιστοσελίδα στο διαδίκτυο: <http://eu-doc.bosch.com>

(CS) EU PROHLÁŠENÍ O SHODĚ
 Tímto Robert Bosch GmbH prohlašuje, že typ rádiového zařízení MRRevo14F je v souladu se směrnicí 2014/53/EU. Úplné znění EU prohlášení o shodě je k dispozici na této internetové adrese: <http://eu-doc.bosch.com>

(DA) EU-OVERENSTEMMELSESESKLÆRING
 Hermed erklærer Robert Bosch GmbH, at radioudstyrtypen MRRevo14F er i overensstemmelse med direktiv 2014/53/EU. EU-overensstemmelseklæringens fulde tekst kan findes på følgende internetadresse: <http://eu-doc.bosch.com>

(ET) ELI VASTAVUSDEKLARATSIOON
 Käesolevaga deklareerib Robert Bosch GmbH, et käesolev raadioseadme tüüp MRRevo14F vastab direktiivi 2014/53/EÜ nõuetele. ELI vastavusdeklaratsiooni täielik tekst on kättesaadav järgmisel Internetiaadressil: <http://eu-doc.bosch.com>

OBD051323

(FI) EU-VAATIMUSTENMUKAISUUSVAKUUTUS
 Robert Bosch GmbH vakuuttaa, että radiolaitetyyppi MRRevo14F on direktiivin 2014/53/EU mukainen. EU-vaatimustenmukaisuusvakuutuksen täysimittainen teksti on saatavilla seuraavassa internetosoitteessa: <http://eu-doc.bosch.com>

(FR) DECLARATION UE DE CONFORMITE
 Le soussigné, Robert Bosch GmbH, déclare que l'équipement radioélectrique du type MRRevo14F est conforme à la directive 2014/53/UE. Le texte complet de la déclaration UE de conformité est disponible à l'adresse internet suivante: <http://eu-doc.bosch.com>

(HU) EU-MEGFELELŐSÉGI NYILATKOZAT
 Robert Bosch GmbH igazolja, hogy a MRRevo14F típusú rádióberendezés megfelel a 2014/53/EU irányelvnek. Az EU-megfelelőségi nyilatkozat teljes szövege elérhető a következő internetes címen: <http://eu-doc.bosch.com>

(IT) DICHIARAZIONE DI CONFORMITÀ UE
 Il fabbricante, Robert Bosch GmbH, dichiara che il tipo di apparecchiatura radio MRRevo14F è conforme alla direttiva 2014/53/UE. Il testo completo della dichiarazione di conformità UE è disponibile al seguente indirizzo Internet: <http://eu-doc.bosch.com>

OBD051324

(LV) ES ATBILSTĪBAS DEKLARĀCIJA
Ar šo Robert Bosch GmbH deklarē, ka radioiekārtā MRRevo14F atbilst Direktīvai 2014/53/ES. Pilns ES atbilstības deklarācijas teksts ir pieejams šādā Interneta vietnē: <http://eu-doc.bosch.com>

(LT) ES ATITIKTIES DEKLARACIJA
Aš, Robert Bosch GmbH, patvirtinu, kad radijo įrenginių tipas MRRevo14F atitinka Direktyvą 2014/53/ES. Visas ES atitikties deklaracijos tekstas prieinamas šiuo interneto adresu: <http://eu-doc.bosch.com>

(MT) DIKJARAZZJONI TA' KONFORMITÀ TAL-UE
B'dan, Robert Bosch GmbH, niddikjara li dan it-tip ta' tagħmir tar-radju MRRevo14F huwa konformi mad-Direttiva 2014/53/UE. It-test kollu tad-dikjarazzjoni ta' konformità tal-UE huwa disponibbli f'dan l-indirizz tal-Internet li gej: <http://eu-doc.bosch.com>

(NL) EU-CONFORMITEITSVERKLARING
Hierbij verklaar ik, Robert Bosch GmbH, dat het type radioapparatuur MRRevo14F conform is met Richtlijn 2014/53/EU. De volledige tekst van de EU-conformiteitsverklaring kan worden geraadpleegd op het volgende internetadres: <http://eu-doc.bosch.com>

(PL) DEKLARACJA ZGODNOŚCI UE
Robert Bosch GmbH niniejszym oświadcza, że typ urządzenia radiowego MRRevo14F jest zgodny z dyrektywą 2014/53/UE. Pełny tekst deklaracji zgodności UE jest dostępny pod następującym adresem internetowym: <http://eu-doc.bosch.com>

OBD051325

(PT) DECLARAÇÃO UE DE CONFORMIDADE
O(a) abaixo assinado(a) Robert Bosch GmbH declara que o presente tipo de equipamento de rádio MRRevo14F está em conformidade com a Diretiva 2014/53/UE. O texto integral da declaração de conformidade está disponível no seguinte endereço de Internet: <http://eu-doc.bosch.com>

(RO) DECLARAȚIA UE DE CONFORMITATE
Prin prezenta, Robert Bosch GmbH declară că tipul de echipamente radio MRRevo14F este în conformitate cu Directiva 2014/53/UE. Textul integral al declarației UE de conformitate este disponibil la următoarea adresă internet: <http://eu-doc.bosch.com>

(SK) EÚ VYHLÁSENIE O ZHODE
Robert Bosch GmbH týmto vyhlasuje, že rádiové zariadenie typu MRRevo14F je v súlade so smernicou 2014/53/EÚ. Úplné EÚ vyhlásenie o zhode je k dispozícii na tejto internetovej adrese: <http://eu-doc.bosch.com>

(SL) IZJAVA EU O SKLADNOSTI
Robert Bosch GmbH potrjuje, da je tip radijske opreme MRRevo14F skladen z Direktivo 2014/53/EU. Celotno besedilo izjave EU o skladnosti je na voljo na naslednjem spletnem naslovu: <http://eu-doc.bosch.com>

OBD051326

(ES) DECLARACIÓN UE DE CONFORMIDAD
Por la presente, Robert Bosch GmbH declara que el tipo de equipo radioeléctrico MRRevo14F es conforme con la Directiva 2014/53/UE. El texto completo de la declaración UE de conformidad está disponible en la dirección Internet siguiente: <http://eu-doc.bosch.com>

(SV) EU-FÖRSÄKRAN OM ÖVERENSSTÄMMELSE
Härmed försäkras Robert Bosch GmbH att denna typ av radioutrustning MRRevo14F överensstämmer med direktiv 2014/53/EU. Den fullständiga texten till EU-försäkran om överensstämmelse finns på följande webbadress: <http://eu-doc.bosch.com>

OBD051327

**Для США и территорий США,
Микронезии, Доминиканской
Республики, Гондураса**



OYB060040L

FCC ID: NF3-MRREVO14F

User manual statement according to §15.19:

NOTICE:
This device complies with Part 15 of the FCC Rules

Operation is subject to the following two conditions:

- (1) this device may not cause harmful interference, and
- (2) this device must accept any interference received, including interference that may cause undesired operation.

User manual statement according to §15.21:
Changes or modifications made to this equipment not expressly approved by Robert BOSCH GmbH may void the FCC authorization to operate this equipment.

OBD051328

User manual statements according to §15.105:
This equipment has been tested and found to comply with the limits for a Class A digital device, pursuant to Part 15 of the FCC Rules. These limits are designed to provide reasonable protection against harmful interference when the equipment is operated in a commercial environment.
This equipment generates, uses, and can radiate radio frequency energy and, if not installed and used in accordance with the instruction manual, may cause harmful interference to radio communications.
Operation of this equipment in a residential area is likely to cause harmful interference in which case the user will be required to correct the interference at his own expense.

RF Exposure Information according 2.1091 / 2.1093 / KDB 447498 / OET bulletin 65:

Radiofrequency radiation exposure**Information:**

This equipment complies with FCC radiation exposure limits set forth for an uncontrolled environment.

This equipment should be installed and operated with minimum distance of 20 cm between the radiator and your body.
This transmitter must not be co-located or operating in conjunction with any other antenna or transmitter.

OBD051329

Для Канады

Model: MRRevo14F
IC: 3887A-MRREVO14F

User manual statement according to RSS-GEN

NOTICE:

This device complies with Industry Canada license-exempt RSS standard(s). Operation is subject to the following two conditions: (1) this device must not cause interference, and (2) this device must accept any interference, including interference that may cause undesired operation of the device.
Le présent appareil est conforme aux CNR d'Industrie Canada applicables aux appareils radio exempts de licence. L'exploitation est autorisée aux deux conditions suivantes: (1) l'appareil ne doit pas produire de brouillage, et (2) l'utilisateur de l'appareil doit accepter tout brouillage radioélectrique subi, même si le brouillage est susceptible d'en compromettre le fonctionnement.

OBD051330

RF Exposure Information according to RSS-102

Radiofrequency radiation exposure Information:

This equipment complies with FCC and IC radiation exposure limits set forth for an uncontrolled

environment. This equipment should be installed and operated with minimum distance of 20 cm between the radiator and your body.

This transmitter must not be co-located or operating in conjunction with any other antenna or transmitter.

Cet équipement est conforme aux limites d'exposition aux rayonnements IC établies pour un

environnement non contrôlé. Cet équipement doit être installé et utilisé avec un minimum de 20 cm de

distance entre la source de rayonnement et votre corps.

Ce transmetteur ne doit pas être placé au même endroit ou utilisé simultanément avec un autre transmetteur ou antenne.

OBD051331

Для Японии

当該機器には電波法に基づき、技術基準適合証明等を受けた特定無線設備を装着している。本無線機器の改造を禁ずる(これに反した場合は当該認証登録番号は無効となる)

OBD051332

Для Республики Корея

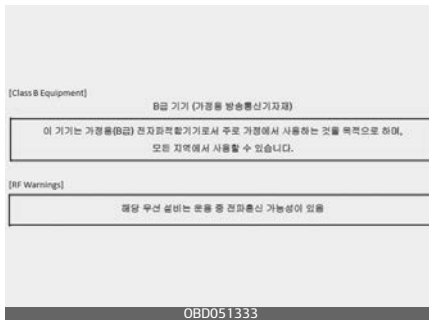

Для Южной Африки



Для Гонконг



Для Тайваня



Для Объединенных Арабских Эмиратов

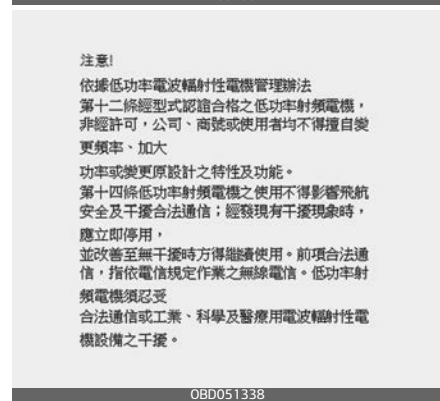
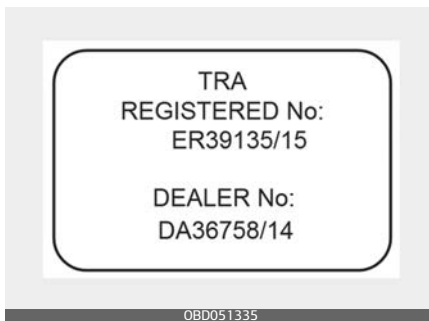

Для Бразилии**Для Украины**

Este equipamento opera em caráter secundário, isto é, não tem direito a proteção contra interferência prejudicial, mesmo de estações do mesmo tipo, e não pode causar interferência a sistemas operando em caráter primário.

OBD051340

Для Сербии**Для Молдовы****Для Марокко**

Для Филиппин

OBD051345

Для Малайзии

OBD051349

Для Мексики

IFETEL: RCPBOMR14-0766

OBD051346

La operación de este equipo está sujeta a las siguientes dos condiciones:
 (1) es posible que este equipo o dispositivo no cause interferencia perjudicial y
 (2) este equipo o dispositivo debe aceptar cualquier interferencia, incluyendo la que pueda causar su operación no deseada.

OBD051347

Для Сингапура

Complies with
 IMDA Standards
 DA105282

OBD051350

Для Австралии

OBD051351

Для Иордании

TRC No. TRC/LPD/2014/125

OBD051348

Для Таиланд



This telecommunication equipment "BOSCH Radar Sensor MRRevo14F" conforms to technical standard NTC TS 1011-2549.

This telecommunication equipment "BOSCH Radar Sensor MRRevo14F" has EMF radiation and conforms to NTC exposure standard NTC TS 5001-2550.

This equipment "BOSCH Radar Sensor MRRevo14F" is operating more than 20cm away from human body in normal operating condition.

OBD051352

Для России



OBD051355

Для Парагвая



OBD051356

Для Аргентины



OBD051353

Для Китая



OBD051354

Радиочастотные компоненты (задний угловой радар) соответствуют перечисленным ниже требованиям.

Для США и территорий США, Микронезии, Доминиканской Республики, Гондураса



OYB060040L

This device complies with Part 15 of the FCC Rules. Operation is subject to the following two conditions:

- (1) this device may not cause harmful interference, and
- (2) this device must accept any interference received, including interference that may cause undesired operation.

CAUTION TO USERS

Changes or modifications not expressly approved by the party responsible for compliance could void the user's authority to operate the equipment.

OBD061079L

Для Канады

Model: BSD 3.0
IC: 2694A-BSD30

This device contains licence-exempt transmitter(s)/receiver(s) that comply with Innovation, Science and Economic Development Canada's licence-exempt RSS(s). Operation is subject to the following two conditions:

- (1) This device may not cause interference.
- (2) This device must accept any interference, including interference that may cause undesired operation of the device.;

Le présent appareil est conforme aux CNR d'Industrie Canada applicables aux appareils radio exempts de licence. L'exploitation est autorisée aux deux conditions suivantes:

- (1) l'appareil ne doit pas produire de brouillage, et
- (2) l'utilisateur de l'appareil doit accepter tout brouillage radioélectrique subi, même si le brouillage est susceptible d'en compromettre le fonctionnement.

This equipment complies with ISED radiation exposure limits set forth for an uncontrolled environment. This equipment should be installed and operated with minimum distance of 20 cm between the radiator and your body. This transmitter must not be co-located or operating in conjunction with any other antenna or transmitter. Cet équipement est conforme aux limites d'exposition aux rayonnements ISED établies pour un environnement non contrôlé. Cet équipement doit être installé et utilisé avec un minimum de 20 cm de distance entre la source de rayonnement et votre corps. Ce transmetteur ne doit pas être placé au même endroit ou utilisé simultanément avec un autre transmetteur ou antenne.

OBD061080L

Для Тайваня

電信法第 48 條，低功率電波輻射性電機管理辦法

第十二條

經型式認證合格之低功率射頻電機，非經許可，公司、商號或使用者均不得擅自變更頻率、加大功率或變更原設計之特性及功能。

第十四條

低功率射頻電機之使用不得影響飛航安全及干擾合法通信；經發現有干擾現象時，應立即停用，並改善至無干擾時方得繼續使用。

前項合法通信，指依電信法規定作業之無線電通信。低功率射頻電機須忍受合法通信或工業、科學及醫療用電波輻射性電機設備之干擾。

Article 12

Without permission, any company, firm or user shall not alter the frequency, increase the power, or change the characteristics and functions of the original design of the certified lower power frequency electric machinery.

Article 14

The application of low power frequency electric machineries shall not affect the navigation safety nor interface a legal communication, if an interference is found, the service will be suspended until improvement is made and the interference no longer exist.

OYB060043L

Для Малайзии

OYB060045L

Для Сингапура

Complies with
IMDA Standards
DA 103238

OYB060046L

Для Вьетнама

Suntech VietNam Technology
Company Limited
C0040160318AF04A2



ICT

OBD061081L

Для Бразилии

OBD061082L

Este equipamento não tem direito à proteção contra interferência prejudicial e não pode causar interferência em sistemas devidamente autorizados

OYB060049L

Для Мексики

Radar de corto alcance
BSD3.0
Hella KGaA Hueck & Co
IFETEL: RLVMABS15-1854

“La operación de este equipo está sujeta a las siguientes condiciones:

(1) es posible que este equipo o dispositivo no cause interferencia perjudicial y (2) este equipo o dispositivo debe aceptar cualquier interferencia, incluyendo la que pueda causar su operación no deseada.”

OBD061083L

Для Украины

UA RF: 1HELABS D3

OBD061084L

Цим HELLA GmbH & Co. KGaA заявляє, що радіотехнічне обладнання типу BSD3.0 відповідає Технічному регламенту радіотехнічного обладнання та Директиви 2014/53/ЄС.

Повний текст декларації про відповідність доступний за адресою: www.hella.com/hyundai

Частотний діапазон: 24,05 – 24,25 ГГц
Потужність передачі: 20 дБм (макс.) EIRP

OBD061085L

Для Йордании

TRC No. TRC/LPD/2014/9

OBD061086L

Для Омана

OMAN - TRA
TRA/TA-R/1630/13
D100428

OBD061087L

Для Объединенных Арабских Эмиратов

TRA
Registered No:
ER51643/17
Dealer No:
DA44932/15

OBD06 1088L

Для Кореи

1. 상호: 만도헬라일렉트로닉스 주식회사
 2. 기기명칭 및 모델명
 - 기기명칭: 물체감지센서용 무선기기
 (24GHz 주파수대를 사용하는 기기)
 - 모델명: LCA Master Gen3/ Slave Gen3
 3. 제조자 및 제조국가
 - 제조자: 만도헬라일렉트로닉스 주식회사
 - 제조국가: 한국

OBD06 1089L

Европа и страны, в которых требуется сертификация CE

In the user manual :

Hereby, Hella KgaA Hueck & Co. Declares that the radio equipment type Gen3.0 is in compliance with Directive 2014/53/EU. The full text of the EU declaration of conformity is available at the following internet address:
www.hella.com/hyundai

Technical information:
 Frequency range: 24.05 ... 24.25 GHz
 Transmission power: 20 dBm (maximum)
 EIRP

Manufacturer and Address:
 Hella KGaA Hueck & Co.
 Rixbecker Straße 75, 59552 Lippstadt,
 Germany

OBD06 1090L

Для Китая

车辆无线电发射系统型号: RSD 3.0型
 额定功率型无线电发射设备分类: H类
 频率范围: 24.05-24.25GHz
 发射功率: 20mW (等效全向辐射功率)
 天线类型: 集成印制电路板阵列天线
 操作控制: 开/关
 使用温度: -40~+85°C
 电话: 0086-59-161019

不得在飞机起飞前使用。加装制设备 (包括附件) 会增加辐射功率。不得在机场及机场附近使用。使用频率对符合标准的无线电通信业务产生有害干扰。一旦发现有干扰现象, 应立即停止使用。应采取适当措施消除干扰后方可继续使用。
 使用功率放大器设备, 必须耐受各种无线电业务的干扰或工业、科学及医疗用途设备的辐射干扰。机场等的电磁环境保护区域内使用功率设备, 应符合电磁环境保护及相关部门的规定。
 不得在飞机和机场附近使用。

OBD06 1091L

Для Израиля

111217399 | 01.07.2020 | תאריך הדפסה: 01.07.2020 | חתימת מספר: 63-67180

לכבוד: רמי יונס | רמתות בע"מ | רובובסקי יוני 32 | 4448483 | מכר סוכן | תאריך: 01/07/2020 | תאריך: 01/07/2020 | מספר הרכישת: 54-22999 | מספר הרכישת: 511217399

מספר	תיאור	תאריך	מחיר
1	מכונית	01.07.2020	111217399
2	מכונית	01.07.2020	111217399
3	מכונית	01.07.2020	111217399
4	מכונית	01.07.2020	111217399
5	מכונית	01.07.2020	111217399
6	מכונית	01.07.2020	111217399
7	מכונית	01.07.2020	111217399
8	מכונית	01.07.2020	111217399
9	מכונית	01.07.2020	111217399
10	מכונית	01.07.2020	111217399
11	מכונית	01.07.2020	111217399
12	מכונית	01.07.2020	111217399
13	מכונית	01.07.2020	111217399
14	מכונית	01.07.2020	111217399

0BD061092L

Экономичная работа

Расход топлива при эксплуатации автомобиля в основном зависит от стиля вождения, а также условий и времени поездки.

Каждый из этих факторов определяет то расстояние, в километрах, которое способен преодолеть автомобиль, израсходовав литр топлива. Для того чтобы сделать эксплуатацию автомобиля экономичной, следуйте приведенным ниже рекомендациям относительно вождения, которые помогут сократить затраты как на топливо, так и на ремонт.

- Автомобиль должен двигаться плавно. Разгоняйте автомобиль с умеренным ускорением. Не допускайте резких рывков с места или переключения передач с нажатой педалью газа, поддерживайте постоянную крейсерскую скорость движения. Не разгоняйтесь слишком сильно между остановками на светофорах. Выбирайте скорость автомобиля в зависимости от скорости транспортного потока, чтобы избежать лишнего ускорения и замедления. По возможности избегайте дорог с интенсивным движением. Соблюдайте безопасную дистанцию до других автомобилей, чтобы исключить ненужное тор-

Для Таиланда

กระทรวงคมนาคม ได้รับแจ้งให้ใช้เครื่องวิทยุคมนาคมหรือสถานีวิทยุคมนาคมตามประกาศ กพท. เรื่อง เครื่องวิทยุคมนาคม และสถานีวิทยุคมนาคมที่ได้รับแจ้งให้ใช้ในใบอนุญาตวิทยุคมนาคม ตามพระราชบัญญัติวิทยุคมนาคม พ.ศ. 2498

0BD061093L

6

можение. Благодаря этому также уменьшается износ тормозов.

- Двигайтесь с умеренной скоростью. Чем быстрее вы движетесь, тем больше топлива потребляет автомобиль. Движение с умеренной скоростью, особенно по магистрали, является одним из наиболее эффективных способов сократить расход топлива.
- При движении не держите ногу на педали тормоза. При этом повышается расход топлива, а также износ компонентов данных систем. Кроме того, если при движении автомобиля держать ногу на педали тормоза, то перегреваются тормоза, вследствие чего снижается их эффективность, что может привести к более серьезным последствиям.
- Следите за состоянием шин. Давление воздуха в них должно соответствовать рекомендованному уровню. При несоответствии давления рекомендованным значениям возрастает износ шин. Проверьте давление в шинах не реже, чем раз в месяц.
- Следите за правильностью регулировки углов установки колес. Регулировка углов установки колес может нарушиться при ударах о бордюры или быстрой езде по неровной поверхности. Неправильная регулировка углов установки колес повы-

шает износ шин и может привести не только к росту расхода топлива, но и к появлению других проблем.

- Поддерживайте автомобиль в хорошем состоянии. Для того чтобы сократить расход топлива и затраты на техобслуживание, соблюдайте график обслуживания автомобиля, который приводится в разделе 8. Если автомобиль эксплуатируется в неблагоприятных условиях, обслуживание необходимо проводить чаще (подробнее см. в разделе 8).
- Содержите автомобиль в чистоте. Для продления срока службы содержите автомобиль в чистоте, не допуская его контакта с коррозионными веществами. Особенно важно, чтобы грязь, пыль, лед и т. д. не налипали на днище автомобиля. Такая дополнительная масса повышает расход топлива и способствует коррозии.
- Путешествуйте налегке. Не возите в автомобиле лишний груз. Чем меньше масса, тем меньше расход топлива.
- Не оставляйте двигатель работать на холостых оборотах дольше, чем необходимо. Если вы стоите на месте (и не находитесь в потоке транспорта), заглушите двигатель и запустите его

только тогда, когда будете готовы ехать.

- Помните: ваш автомобиль не требует длительного прогрева. После запуска двигателя дайте ему поработать в течение 10–20 секунд перед тем, как включать передачу. Однако в очень холодную погоду период прогрева двигателя нужно немного увеличивать.
- Не перегружайте двигатель, заставляя его работать на слишком низких или слишком высоких оборотах. Движение со слишком медленной скоростью на слишком высокой передаче приводит к перегрузке двигателя. В этом случае переключитесь на пониженную передачу. При чрезмерно высокой частоте вращения двигатель выходит за пределы диапазона безопасной работы. Этого можно избежать, переключая передачи на рекомендованных скоростях.
- Используйте систему кондиционирования в экономичном режиме. Система кондиционирования работает от двигателя, поэтому при ее использовании увеличивается расход топлива.
- При движении на высокой скорости с открытыми окнами расход топлива может увеличиваться.
- Расход топлива возрастает при боковом и встречном ветре. Для

того чтобы частично компенсировать возросший в таких условиях расход, снизьте скорость.

Поддержание автомобиля в надлежащем состоянии важно не только для сокращения расхода топлива, но и для безопасности. Таким образом, следует пройти обслуживание в специализированной мастерской.

Kia рекомендует обратиться к официальному дилеру Kia или партнерской сервисной компании.

Предупреждение

Выключение двигателя во время движения

Не следует выключать двигатель при движении под гору или в других ситуациях, если автомобиль находится в движении. При выключенном двигателе не работают усилитель руля и усилитель тормозов. Вместо этого рекомендуется понизить передачу и использовать торможением двигателем. Кроме того, при выключении зажигания во время движения с холодным двигателем возможно срабатывание блокировки рулевого колеса, что может привести к потере управления, которое станет причиной тяжелых травм или гибели.

Особые условия движения

Опасные условия движения

При возникновении опасных условий движения, таких как вода, снег, лед, грязь, песок или подобных опасностей, соблюдайте следующие рекомендации:

- Продолжайте движение осторожно и увеличьте дистанцию для обеспечения безопасного торможения.
- Избегайте резкого торможения и поворотов руля.
- При торможении тормозами без антиблокировочной тормозной системы (ABS) слегка нажимайте и отпускайте педаль тормоза до остановки автомобиля.

Предупреждение

ABS

Не следует нажимать и отпускать педаль тормоза в автомобиле, оборудованном ABS.

- Если автомобиль застрял в снегу, грязи или песке, используйте вторую передачу. Нажимайте на педаль газа медленно во избежание пробуксовки ведущих колес.
- Используйте песок, каменную соль, колесные цепи или другие нескользящие материалы под ведущими колесами, чтобы обеспечить сцепление при застревании во льду, снегу или грязи.

Раскачивание автомобиля

Если необходимо раскачать автомобиль, чтобы высвободить его из снега, песка или грязи, сначала поверните рулевое колесо вправо и влево для очистки области вокруг передних колес. Затем переведите рычаг переключения передач с 1 (первой) передачи в положение «R» (Задний ход) и обратно в автомобилях с механической или из положения «R» (Задний ход) в положение любой передачи переднего хода и обратно в автомобилях с автоматической или полуавтоматической коробкой передач. Не увеличивайте обороты двигателя и старайтесь, чтобы колеса пробуксовывали как можно меньше. Если вы все еще не можете выехать после нескольких попыток, вытяните автомобиль на буксире, чтобы избежать перегрева двигателя и возможного повреждения трансмиссии.

Предостережение

Длительное раскачивание может привести к перегреву двигателя, повреждению или неисправности трансмиссии и повреждению шин.

⚠ Предупреждение

Пробуксовка шин

Не допускайте пробуксовки колес, особенно на скоростях более 56 км/ч (35 миль/ч). Пробуксовка колес на высоких скоростях, когда автомобиль находится в неподвижном состоянии, может вызвать перегрев и повреждение шин, в результате чего могут пострадать находящиеся рядом люди.

* Примечание

Перед раскачиванием автомобиля необходимо отключить систему ESC.

⚠ Предупреждение

Если автомобиль вязнет в снегу, грязи, песке и т. д., можно попытаться высвободить его движением вперед-назад. Не используйте этот маневр, если рядом с автомобилем находятся люди или какие-либо объекты. При выполнении маневра раскачивания автомобиль, внезапно освободившись, может поехать вперед или назад и травмировать людей либо повредить находящиеся рядом объекты.

Плавное прохождение поворотов



Избегайте торможения или переключения передач на поворотах, особенно при мокрой поверхности дороги. Повороты желательно преодолевать с плавным ускорением. Если следовать этой рекомендации, износ шин будет сведен к минимуму.

Движение в ночное время



Поскольку управление автомобилем в ночное время представляет собой большую опасность, чем при дневном свете, следует помнить несколько важных правил:

- Снизьте скорость и увеличьте дистанцию между вами и другими автомобилями, поскольку в ночное время видимость резко ухудшается, особенно на участках, где отсутствует уличное освещение.
- Отрегулируйте зеркала таким образом, чтобы уменьшить отблеск фар других автомобилей.
- Регулярно протирайте фары автомобиля. Если ваш автомобиль не оснащен системой автоматической регулировки угла наклона фар, отрегулируйте их вручную. Грязные или неправильно отрегулированные фары значительно ухудшают видимость в ночное время.
- Старайтесь не смотреть непосредственно в фары встречных автомобилей. Это может привести к временной слепоте, и глазам потребуется несколько секунд, чтобы снова привыкнуть к темноте.

Движение в дождливую погоду



Дождь и мокрые дороги могут сделать движение опасным, особенно если Вы не подготовлены к вождению автомобиля по скользкому дорожному покрытию. При вождении в дождливую погоду необходимо учитывать следующие обстоятельства:

- Сильный ливень значительно ухудшает видимость и приводит к увеличению остановочного пути, поэтому снизьте скорость автомобиля.
- Поддерживайте рабочее состояние стеклоочистителя лобового стекла. Замените щетки стеклоочистителя, если они оставляют на ветровом стекле полосы или пропускают отдельные области при работе.
- Плохое состояние шин во время резкой остановки автомобиля может привести к их пробуксовыванию на мокром дорожном покрытии и стать причиной дорожно-транспортного проис-

шествия. Регулярно проверяйте хорошее состояние шин.

- Включите передние фары, чтобы вас видели другие участники движения.
- Движение по большим лужам на высокой скорости может негативно повлиять на тормозную систему, поэтому старайтесь снизить скорость вашего автомобиля.
- Если тормоза намокли, их нужно просушить, периодически нажимая на педаль тормоза при движении автомобиля до восстановления эффективности торможения.

Движение по затопленным местам

Избегайте движения по затопленным местам, если вы не уверены в том, что вода находится не выше нижней части ступицы колеса. Переезжайте водные препятствия на медленной скорости. Учитывайте необходимость обеспечить достаточный тормозной путь, поскольку вода может повлиять на работу тормозной системы.

После проезда водной преграды просушите тормоза, слегка нажав их несколько раз при медленном движении автомобиля.

Движение по бездорожью

Соблюдайте осторожность при езде по бездорожью, так как автомобиль могут повредить камни или корни деревьев. Перед началом движения ознакомьтесь с условиями бездорожья, по которому предстоит ехать.

Движение по автомагистрали

Шины



Отрегулируйте давление в шинах в соответствии с техническими характеристиками. Низкое давление в шинах приведет к их перегреву и возможному повреждению.

Не используйте изношенные или поврежденные шины, поскольку это может привести к снижению силы сцепления колес с дорогой или их повреждению.

* Примечание

Никогда не превышайте максимальное давление, указанное на шине.

⚠ Предупреждение

Использование недостаточно или чрезмерно накаченных шин может привести к потере управления автомобилем, внезапному разрыву шины, аварии, травмам и даже смерти. Всегда проверяйте давление в шинах перед поездкой. Рекомендованные значения давления в шинах см. в разделе "Шины и колеса" на странице 8–59.

Топливо, охлаждающая жидкость двигателя и моторное масло

Движение на высокой скорости требует больше топлива, чем езда в городских условиях. Не забудьте проверить уровень моторного масла и охлаждающей жидкости двигателя.

Приводной ремень

Ослабленный или поврежденный приводной ремень может привести к перегреву двигателя.

Вождение в зимний период

Неблагоприятные погодные условия в зимний период приводят к повышенному износу и другим проблемам. Чтобы свести к минимуму проблемы при езде в зимний период, соблюдайте следующие рекомендации.



Летние шины

Kia указывает летние шины для некоторых моделей, чтобы обеспечить наилучшие ходовые характеристики на сухих дорогах. Характеристики летних шин значительно снижаются при наличии снега или льда на дорогах. На боковой поверхности летних шин отсутствует маркировка сцепления класса M + S (грязь и снег). Если вы планируете использовать свой автомобиль при снеге или гололеде, Kia рекомендует использовать зимние шины или всесезонные шины на всех четырех колесах.

Движение в условиях заснеженности и обледенения

Для передвижения по глубокому снегу может потребоваться установить зимние шины или колесные цепи. При выборе зимних шин придерживайтесь типа и размера, которые соответствует типу и размеру шин оригинальной комплектации. В противном случае могут возникнуть проблемы с безопасностью и управляемостью автомобиля. Кроме того, движение на высокой скорости, резкое ускорение и торможение, а также крутые повороты потенциально являются очень опасными.

Для снижения скорости используйте торможение двигателем. Резкое торможение на заснеженных и обледенелых дорогах может привести к заносам. Соблюдайте достаточную дистанцию до идущего впереди автомобиля. Тормозите плавно. Помните, что установка цепей противоскольжения увеличивает движущую силу, но не предотвращает заносы.

* Примечание

Использование колесных цепей разрешено не во всех странах. Перед их установкой проверьте местное законодательство.

Зимние шины

При установке зимних шин убедитесь в том, что это радиальные шины того же размера и диапазона нагрузок, что и оригинальные шины. Для сбалансированного управления автомобилем при любых погодных условиях устанавливайте зимние шины на все четыре колеса. Помните о том, что сила сцепления зимних шин с сухой дорогой может быть меньше, чем у оригинальных шин. Будьте внимательны при управлении автомобилем, даже на чистой дороге. Максимальную скорость, рекомендуемую для езды на зимних шинах, можно уточнить у продавца шин.

⚠ Предупреждение

Размер зимних шин

Размер и тип зимних шин должен соответствовать размеру и типу стандартных шин автомобиля. Несоблюдение этого правила может отрицательно сказаться на управляемости и безопасности вашего автомобиля.

Не устанавливайте шипованные шины, не ознакомившись предварительно с местными, национальными и муниципальными правилами на предмет возможных ограничений их использования.

Колесные цепи



0BD051051

Поскольку боковины радиальных шин тоньше, их можно повредить при установке некоторых типов цепей противоскольжения. По этой причине вместо цепей противоскольжения рекомендуется использовать зимние шины. Не устанавливайте колесные цепи противоскольжения на автомобилях, оснащенных алюминиевыми дисками, поскольку цепи противоскольжения могут вызвать повреждение дисков. Если необходимо использовать цепи противоскольжения, следует выбрать цепи проволочного типа толщиной менее 15 мм (0,59 дюйма). На повреждения автомобиля, вызванные установкой неправильных цепей противоскольжения, не распространяется действие гарантийных обязательств производителя.

Устанавливайте цепи только на передние колеса.

⚠ Предостережение

- Убедитесь, что зимние цепи подходят для ваших шин по размеру и типу. На повреждения кузова и подвески, вызванные установкой неправильных цепей противоскольжения, не распространяется действие гарантийных обязательств производителя автомобиля. Кроме того, соединительные крючья цепей могут быть повреждены вследствие контакта с компонентами автомобиля, что приведет к ослаблению зимних цепей на шинах. Убедитесь, что колесные цепи имеют сертификацию SAE класса «S».
- Всегда проверяйте правильность установки цепей и надежность их крепления примерно через 0,5–1 км (0,3–0,6 миль). Если цепи ослабли, затяните их или заново установите.
- Управляя автомобилем, не делайте полный поворот (поворот рулевого колеса полностью в одну сторону) даже при надлежащей установке цепей. (Во время полного поворота скорость автомобиля должна быть ниже 10 км/ч).

Установка цепей

При установке цепей необходимо соблюдать инструкции производителя и монтировать их с максимальной плотностью посадки. С установленными цепями нужно ехать медленно. Если вы слышите, что цепи цепляются за кузов или раму автомобиля — подтяните их. Если цепи продолжают цепляться — снижайте скорость до исчезновения звука. При выезде на очищенную дорогу цепи нужно снять.

⚠ Предупреждение

Установка цепей

Для установки цепей противоскольжения остановите автомобиль на ровной площадке, вдали от движущегося транспорта. Включите на автомобиле аварийную световую сигнализацию, а позади автомобиля установите треугольный знак аварийной остановки, при наличии. Перед установкой цепей противоскольжения переключите рычаг коробки передач в положение «Р» (парковка), включите стояночный тормоз и выключите двигатель.

⚠ Предупреждение

Колесные цепи

- При использовании цепей управляемость автомобиля заметно ухудшается.

- При движении не следует превышать скорость 30 км/ч (20 миль/ч) или скорость, рекомендованную производителем цепей, смотря какой из показателей ниже.
- Ведите автомобиль осторожно, избегая кочек, рытвин, резких поворотов и других опасных участков дороги, на которых автомобиль может терять устойчивость.
- Избегайте резких поворотов и торможения с блокировкой колес.

⚠ Предостережение

- Неправильно подобранные по размеру или неправильно установленные цепи могут повредить тормозные магистрали, подвеску, кузов и колеса автомобиля.
- Остановите автомобиль и подтяните цепи при обнаружении биения цепей о кузов автомобиля.

Используйте высококачественную охлаждающую жидкость на основе этиленгликоля

Ваш автомобиль поставляется с высококачественной этиленгликолевой охлаждающей жидкостью в системе охлаждения. Это единственный тип охлаждающей жидкости, который должен использоваться, поскольку он

помогает предотвратить появление коррозии в системе охлаждения, смазывает водяной насос и предотвращает замерзание. Необходимо производить замену или доливать охлаждающей жидкости в соответствии с графиком технического обслуживания в разделе 8.

Перед началом зимы проверьте охлаждающую жидкость, чтобы убедиться в том, что она замерзает при температуре ниже той, которая ожидается в холодный период.

Проверьте аккумулятор и кабели

При эксплуатации в зимних условиях аккумуляторная система испытывает дополнительные нагрузки. Визуально проверьте аккумулятор и кабели, как описано в разделе 8. Следует проверить уровень заряда аккумулятора в профессиональной мастерской. Kia рекомендует обратиться к официальному дилеру Kia или партнерской сервисной компании.

При необходимости залейте зимнее масло

В некоторых климатических зонах в холодную погоду рекомендуется использовать масло с более низкой (так называемой «зимней») вязкостью. Рекомендации см. в разделе 9. Если вы не уверены, масло какой вязкости следует использовать,

следует обратиться за консультацией к официальному дилеру компании Kia или партнерскую сервисную компанию.

Проверьте свечи и систему зажигания

Проверьте свечи зажигания в соответствии с процедурой, описанной в разделе 8, и при необходимости замените их. Также проверьте все провода и компоненты зажигания, чтобы убедиться в отсутствии треснувших, изношенных или поврежденных деталей.

Предохранение замков от замерзания

Чтобы уберечь замки от замерзания, впрысните в отверстие ключа рекомендованную антиобледенительную жидкость или глицерин. Если замок покрыт льдом, впрысните рекомендованную антиобледенительную жидкость для удаления льда. Если замок замерз изнутри, его можно разморозить с помощью нагретого ключа. Будьте осторожны с нагретым ключом, чтобы избежать травм.

Используйте в системе для стеклоомывателя разрешенную к применению незамерзающую жидкость

Чтобы уберечь воду в системе стеклоомывателя от замерзания, добавляйте в нее разрешенный к применению раствор антифриза в соответствии с инструкциями, указанными на упаковке. Антифриз для стеклоомывателя доступен у официального дилера Kia или в партнерской сервисной компании, а также в большинстве точек продажи автомобильных запчастей. Не используйте охлаждающую жидкость двигателя или другие типы антифриза, так как они могут повредить лакокрасочное покрытие.

Не допускайте замерзания стояночного тормоза

При некоторых условиях стояночный тормоз может замерзнуть во включенном положении. Чаще всего это происходит при скоплении снега или льда в районе задних тормозов или если тормоза намокли. Если существует риск замерзания стояночного тормоза, временно используйте его с рычагом переключения передач, переведенным в положение «Р» (автоматическая коробка), на первую или заднюю передачу (механическая коробка). Кроме того, предварительно заблокируйте

задние колеса, чтобы автомобиль не покатился. После этого отпустите стояночный тормоз.

Не допускайте, чтобы под днищем автомобиля скапливался лед и снег

При некоторых условиях снег и лед могут накапливаться под крыльями и препятствовать рулевому управлению. При движении в неблагоприятных зимних условиях, когда это может произойти, необходимо периодически проверять днище автомобиля, чтобы убедиться в том, что ничто не мешает работе передних колес и элементов рулевого управления.

Возите с собой аварийное оборудование

В автомобиле следует держать аварийное оборудование, соответствующее погодным условиям. Среди прочего во время поездки могут понадобиться колесные цепи, буксировочные тросы или цепи, фонарик, сигнальные факелы, песок, лопата, соединительные кабели, скребок для окон, перчатки, брезент, комбинезоны, одеяло и т. д.

При конденсации и скоплении водяного пара внутри выхлопных труб приведите автомобиль в движение

При длительной остановке автомобиля зимой при работающем двигателе водяной пар может конденсироваться и скапливаться внутри выхлопных труб. Вода в выхлопных трубах может вызывать шум и т. п., но при движении со средней или высокой скоростью она вытекает из труб.

Масса автомобиля

Этот раздел поможет вам правильно загрузить автомобиль, чтобы вес автомобиля в загруженном состоянии не превышал номинальной грузоподъемности. При правильной загрузке автомобиля обеспечивается максимальная реализация его конструктивных характеристик. Перед загрузкой автомобиля ознакомьтесь со следующими терминами для определения его номинальной массы, которые используются в технических характеристиках автомобиля и на его сертификационной табличке.

Базовая снаряженная масса

Это вес автомобиля с полным баком топлива и всем стандартным оборудованием. Снаряженная масса не учитывает вес пассажиров, груза или дополнительного оборудования.

Снаряженная масса автомобиля

Это вес нового автомобиля в момент приобретения у дилера плюс вес установленного впоследствии оборудования.

Вес груза

Эта цифра указывает на весь вес, добавленный к базовой снаряженной массе, включая груз и дополнительное оборудование.

GAW (полная нагрузка на ось)

Это общий вес, приходящийся на каждую ось (переднюю и заднюю), включая снаряженную массу автомобиля и всю полезную нагрузку.

GAWR (разрешенная максимальная нагрузка на ось)

Это максимально допустимый вес, который может выдержать одна ось (передняя или задняя). Этот параметр указан на сертификационной табличке.

Общая нагрузка на каждую ось ни при каких обстоятельствах не должна превышать значения GAWR.

GVW (полная масса автомобиля)

Это базовая снаряженная масса плюс фактический вес груза плюс пассажиры.

GVWR (разрешенная максимальная масса автомобиля)

Это максимально допустимая масса полностью загруженного автомобиля (включая все дополнительные принадлежности, оборудование, пассажиров и груз). Разрешенная максимальная масса автомобиля (GVWR) обозначена на сертификационной табличке, расположенной на пороге дверцы водителя (или переднего пассажира).

Перегрузка

Предупреждение

Масса автомобиля

Разрешенная максимальная нагрузка на ось (GAWR) и разрешенная максимальная масса автомобиля (GVWR) указаны на сертификационной табличке, прикрепленной к двери водителя (или переднего пассажира). Превышение этих значений может привести к аварии или повреждению автомобиля. Нагрузку можно рассчитать путем взвешивания предметов (и людей) перед их загрузкой в автомобиль. Будьте осторожны и не перегружайте автомобиль.

Сигнализация при остановке на дороге	7-3
• Аварийная световая сигнализация	7-3
В случае возникновения аварийной ситуации во время движения.....	7-4
• Если на перекрестке заглох двигатель.....	7-4
• Если во время движения спустило колесо	7-4
• Если во время движения заглох двигатель	7-5
Если двигатель не заводится.....	7-5
• Если коленчатый вал двигателя не проворачивается или проворачивается медленно	7-5
• Если коленчатый вал двигателя проворачивается нормально, но двигатель не заводится.....	7-6
Запуск в экстренной ситуации	7-6
• Запуск от внешнего источника	7-6
• Запуск двигателя буксировкой или толканием	7-9
Перегрев двигателя.....	7-9
Система контроля давления в шинах (TPMS)	7-11
• Обзор системы.....	7-11
• Настройки системы TPMS.....	7-12
• Признаки низкого давления в шинах.....	7-13
• Сбой системы контроля давления в шинах TPMS	7-15
• Для справки: состояния сигнальной лампы	7-16
Если спустило колесо (при наличии запасного колеса)	7-17
• Домкрат и инструменты	7-17
• Снятие и хранение запасного колеса	7-18
• Замена колеса.....	7-18
• Табличка на домкрате	7-25

7 Действия в аварийных ситуациях

- Декларация о соответствии домкрата нормам ЕС 7-26
- Буксировка 7-27**
- Услуги эвакуатора 7-27
- Съёмный буксирный крюк 7-28
- Аварийная буксировка 7-29
- Принадлежности для аварийных ситуаций 7-33**

Действия в аварийных ситуациях

Сигнализация при остановке на дороге

Аварийная световая сигнализация

Световая аварийная сигнализация сообщает другим водителям о необходимости соблюдения предельной осторожности при нахождении вблизи данного транспортного средства.

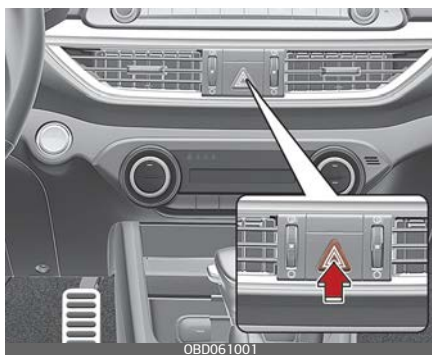

Она должна использоваться всякий раз, когда выполняется аварийный ремонт или когда транспортное средство остановлено на обочине дороги.

Нажмите на выключатель аварийной сигнализации при любом положении замка зажигания или кнопки «ENGINE START/STOP» (запуска/остановки двигателя). Выключатель аварийной сигнализации находится на центральной консоли

панели переключателей. Все указатели поворота мигают одновременно.

- Аварийная световая сигнализация работает независимо от того движения автомобиля.
- Указатели поворота не работают при включении аварийной световой сигнализации.
- Соблюдайте осторожность при использовании аварийной световой сигнализации во время буксировки автомобиля.

В случае возникновения аварийной ситуации во время движения

Если на перекрестке заглох двигатель

- Если двигатель заглох на перекрестке, установите рычаг переключения передач в положение «N» (Нейтраль), а затем оттолкните автомобиль в безопасное место.
- Если автомобиль имеет механическую коробку передач без переключателя замка зажигания, то, чтобы начать движение вперед, выберите 2 (вторую) или 3 (третью) передачу, а затем проверните стартер без нажатия педали сцепления.

Если во время движения спустило колесо

Если шина начинает спускаться во время движения:

1. Уберите ногу с педали акселератора и дайте автомобилю замедлиться, двигаясь прямо вперед. Не тормозите сразу и не пытайтесь съехать с дороги, поскольку это может привести к потере управления. После замедления автомобиля до скорости, которая будет безопасной, осторожно затормозите и съезжайте с дороги. Съезжайте с дороги по возможности максимально

дальше и припаркуйтесь на твердой ровной площадке. Если вы находитесь на разделенном шоссе, не выполняйте парковку в средней зоне между двумя полосами движения.

2. После остановки автомобиля включите аварийную сигнализацию, затяните стояночный тормоз и установите рычаг переключения передач в положение «Р» (автоматическая коробка передач) или в положение заднего хода (механическая коробка передач).
3. Все пассажиры должны выйти из автомобиля. Следите за тем, чтобы все они выходили из автомобиля с пассажирской стороны.
4. При замене спустившего колеса следуйте инструкциям, представленным далее в этом разделе.

Если во время движения заглох двигатель

1. Постепенно сбросьте скорость, двигаясь по прямой. Соблюдая осторожность, сверните с дороги в безопасное место.
2. Включите аварийную световую сигнализацию.
3. Попробуйте снова запустить двигатель. Если автомобиль не заводится, следует обратиться в специализированную мастерскую. Kia рекомендует проконсультироваться с официальным дилером Kia или партнерской сервисной компанией.

Если двигатель не заводится

Если коленчатый вал двигателя не проворачивается или проворачивается медленно

1. Если автомобиль оснащен автоматической коробкой передач / коробкой передач с двойным сцеплением, убедитесь, что рычаг переключения передач находится в положении «N» (Нейтраль) или «P» (Парковка) и включен аварийный тормоз.
2. Проверьте соединения аккумулятора, чтобы убедиться, что они чистые и плотно посажены.
3. Включите внутреннее освещение. Если свет тускнеет или гаснет при включении стартера, то аккумулятор разряжен.
4. Проверьте соединения стартера, чтобы убедиться в надежности затяжки.
5. Не толкайте и не тяните автомобиль для его запуска. См. инструкции по запуску от внешнего источника.

Предупреждение

Если двигатель не запустится, не толкайте и не тяните автомобиль для его запуска. Это может привести к столкновению или вызвать другие повреждения. Кроме того, запуск двигателя в автомобиле, который толкают или тянут, может вызвать перегрузку каталитиче-

ского нейтрализатора, что создаст пожароопасную ситуацию.

Если коленчатый вал двигателя проворачивается нормально, но двигатель не заводится

1. Проверьте уровень топлива.
2. Проверьте все разъемы на катушках и свечах зажигания, когда замок зажигания или кнопка «ENGINE START/STOP» (запуска/остановки двигателя) находятся в положении «LOCK/OFF» (Блокировка/выкл.). Надежно подключите все отсоединенные или неплотно сидящие разъемы.
3. Проверьте топливопровод в моторном отсеке.
4. Если двигатель по-прежнему не заводится, следует обратиться в специализированную мастерскую. Kia рекомендует позвонить официальному дилеру Kia или партнерской сервисной компании.

Запуск в экстренной ситуации

Кабели следует подключать в соответствии с порядковыми номерами, а отключать в обратном порядке.

(Бензиновый) 1.6 MPI

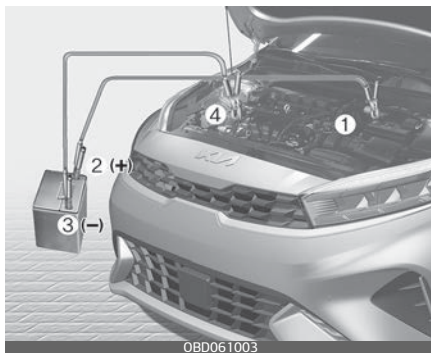

Smartstream G1.6

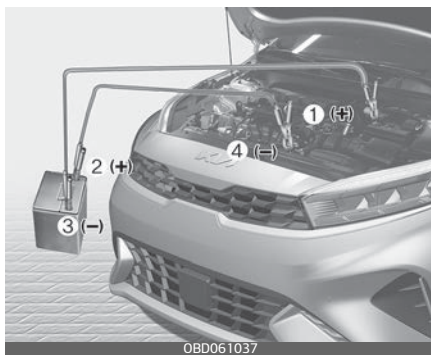

Запуск от внешнего источника

Некорректный запуск от внешнего источника может представлять опасность. Поэтому, чтобы обезопасить себя от травм, а автомобиль или аккумулятор — от повреждений, соблюдайте порядок запуска

от внешнего источника. При возникновении сомнений настоятельно рекомендуем обратиться к квалифицированному специалисту или в эвакуаторную службу за помощью в запуске вашего автомобиля от внешнего источника.

⚠ Предостережение

Разрешается использовать только систему внешнего запуска с напряжением 12 вольт. При использовании источника питания 24 В (два последовательно соединенных аккумулятора по 12 В или мотор-генераторный агрегат на 24 В) возможен полный выход из строя стартерного мотора на 12 В, системы зажигания и других электрических компонентов.

⚠ Предупреждение

Аккумулятор

Не проверяйте уровень электролита в аккумуляторе, поскольку при этом он может разрушиться или взорваться с причинением тяжелых травм.

⚠ Предупреждение

Аккумулятор

- Держите аккумулятор на расстоянии от источников открытого огня и образования искр. Аккумулятор выделяет водород, который под воздействием огня или искр может взорваться.

мулятор выделяет водород, который под воздействием огня или искр может взорваться.

При несоблюдении данных инструкций возможно причинение вреда здоровью или повреждение автомобиля! Если вы не уверены, что сможете правильно выполнить данную процедуру, обратитесь за помощью к специалисту. Автомобильные аккумуляторы содержат серную кислоту.

Это ядовитое и крайне агрессивное вещество. При запуске от внешнего источника рекомендуется использовать защитные очки и следить за тем, чтобы кислота не попала на тело, одежду или автомобиль.

- Не пытайтесь запустить автомобиль от внешнего источника, если разрядившийся аккумулятор замерз или уровень электролита в нем низкий: аккумулятор может разрушиться или взорваться.
- Не допускайте соприкосновения положительного (+) и отрицательного (-) кабелей для запуска от внешнего источника. Это может привести к образованию искр.
- Если при запуске от внешнего источника аккумулятор сильно разряжен или замерз, то он может разрушиться или взорваться.

Процедура запуска двигателя от внешнего источника

1. Убедитесь, что напряжение добавочной аккумуляторной батареи составляет 12 вольт и что ее отрицательная клемма заземлена.
2. Если добавочный аккумулятор находится на другом автомобиле, не допускайте контакта двух транспортных средств.
3. Выключите все ненужные электрические нагрузки.
4. Подключите соединительные кабели точно в той последовательности, которая показана на рисунке. Сначала подсоедините один конец соединительного кабеля к положительной клемме разряженного аккумулятора (1), а затем другой конец к положительной клемме дополнительного аккумулятора (2). После этого подсоедините один конец второго соединительного кабеля к отрицательной клемме дополнительного аккумулятора (3), а затем другой конец к прочному стационарному контактному элементу (например, к такелажной скобе двигателя) на значительном расстоянии от аккумулятора (4). Не подключайте его к элементам,двигающимся при проворачивании двигателя, или рядом с ними. Не допускайте контакта соединительных кабелей ни с чем,

кроме соответствующих клемм аккумулятора или места заземления. Не наклоняйтесь над аккумуляторной батареей при установлении соединений.

⚠ Предостережение

Кабели аккумулятора

Не подключайте соединительный кабель от отрицательной клеммы дополнительного аккумулятора к отрицательной клемме разряженного аккумулятора. Это может привести к перегреву разряженного аккумулятора и его растрескиванию с вытеканием аккумуляторной кислоты. Подсоедините один конец соединительного кабеля к отрицательной клемме добавочного аккумулятора, а другой конец — к контактному элементу на значительном расстоянии от аккумулятора.

5. Запустите двигатель автомобиля с дополнительным аккумулятором и дайте ему поработать на 2 000 об/мин, а затем запустите двигатель автомобиля с разряженным аккумулятором.

Если причина разрядки аккумулятора не ясна, следует провести проверку системы в специализированной мастерской. Kia рекомендует обратиться к официальному дилеру Kia или партнерской сервисной компании.

Запуск двигателя буксировкой или толканием

Этот автомобиль оборудован механической коробкой передач и не должен заводиться путем толкания, поскольку это может привести к повреждению системы снижения токсичности выхлопа.

Автомобили, оснащенные автоматической коробкой передач / коробкой передач с двойным сцеплением, нельзя завести путем толкания.

Для запуска от внешнего источника следуйте инструкциям, указанным в этом разделе.

⚠ Предупреждение

Никогда не буксируйте автомобиль для запуска двигателя, потому что резкий рывок вперед при запуске может привести к столкновению с буксирующим транспортным средством.

Перегрев двигателя

Если индикатор температуры указывает на перегрев, то может отмечаться падение мощности, а также громкий свист или стук. В этом случае необходимо выполнить следующие действия.

1. Покиньте проезжую часть и остановите автомобиль при первой возможности сделать это без угрозы для безопасности.
2. Переключите рычаг передач в положение «Р» (парковка — для автоматической коробки передач / коробки передач с двойным сцеплением) либо в нейтральное положение (механическая коробка передач) и включите стояночный тормоз. Если включена система кондиционирования воздуха, выключите ее.
3. Если под автомобилем отмечаются следы утечки охлаждающей жидкости двигателя либо из-под капота идет пар, заглушите двигатель. Не открывайте капот, пока не прекратится утечка охлаждающей жидкости или выделение пара. Если утечки охлаждающей жидкости двигателя и выделения пара не отмечается, не глушите двигатель и проверьте, работает ли охлаждающий вентилятор двигателя. Если вентилятор не работает, выключите двигатель.

4. Проверьте, на месте ли приводной ремень водяного насоса. Если ремень на месте, проверьте его натяжение.

Если с приводным ремнем все в порядке, проверьте наличие утечек охлаждающей жидкости из радиатора, шлангов и днища автомобиля. (Если при движении автомобиля работала система кондиционирования воздуха, то холодная вода, стекающая из нее при остановке, не является признаком неисправности).

⚠ Предупреждение

Для предотвращения травм следите за тем, чтобы волосы, руки и детали одежды не попали на движущиеся части работающего двигателя, такие как вентилятор и приводные ремни.

5. При обрыве приводного ремня водяного насоса или при утечке охлаждающей жидкости двигателя немедленно заглушите двигатель и обратитесь в специализированную мастерскую. Kia рекомендует позвонить официальному дилеру Kia или партнерской сервисной компании.

⚠ Предупреждение

Не снимайте крышку радиатора, пока двигатель не остынет. Охлаждающая жидкость может выплеснуться из отверстия и причинить сильные ожоги.

6. Если причину перегрева определить не удастся, подождите, пока температура двигателя не вернется к норме. Затем, в случае падения уровня охлаждающей жидкости, аккуратно добавьте необходимое количество в бачок, чтобы уровень охлаждающей жидкости достиг отметки половины объема.

7. Продолжать движение требуется с осторожностью, обращая внимание на появление других признаков перегрева. При повторном перегреве следует обратиться в специализированную мастерскую. Kia рекомендует позвонить официальному дилеру Kia или партнерской сервисной компании.

⚠ Предостережение

- Серьезная потеря охлаждающей жидкости указывает на наличие протечки в системе охлаждения. В этом случае следует проверить систему в специализированной мастерской. Kia рекомендует обратиться к официальному дилеру Kia или партнерской сервисной компании.
- Если двигатель перегрелся из-за низкого уровня охлаждающей жидкости, ее резкое добавление может привести к появлению трещин в двигателе. Чтобы предотвратить повреждения, охлаждающую жидкость следует добавлять медленно и в небольших количествах.

Система контроля давления в шинах (TPMS) (при наличии)

Индикаторное устройство низкого давления в шине



Кнопка TPMS SET



Обзор системы

Система контроля давления в шинах (TPMS) определяет изменение радиуса колеса. Если давление в шине уменьшится ниже рекомендуемого уровня, загорится сигнальная лампа системы.

Для исправной работы системы следует выполнить ее настройку, в точности следуя нижеприведенной

процедуре, а также установить значение давления в шинах в настоящий момент.

После завершения настройки системы TPMS, в случае если одна или несколько шин окажутся в полуспушенном состоянии, на приборной панели загорится соответствующая сигнальная лампа. В случае неисправности системы, на приборной панели также загорится соответствующая сигнальная лампа. Для получения дальнейшей информации см. рисунок, приведенный выше (1).

Настройки системы TPMS

Ниже приведены инструкции по настройке системы TPMS:

1. Накачайте шины до рекомендуемой величины давления.
2. Запустите двигатель, убедитесь, что автомобиль не движется, после чего нажмите и удерживайте нажатым в течение более 3 секунд выключатель системы TPMS (2), находящийся с левой стороны сиденья водителя.
3. Убедитесь, что сигнальная лампа (U) мигает в течение 4 секунд.
4. Убедитесь, что следующие сообщения отображаются на приборной панели (при наличии).

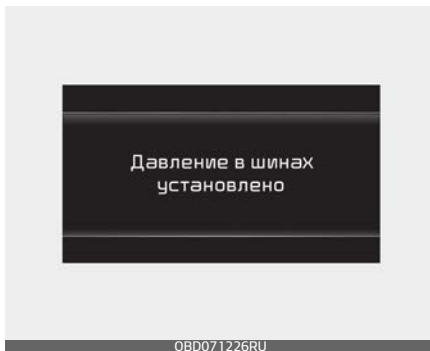

* Если сигнальная лампа не мигает или не появляется сообщение, повторите процесс, начиная с пункта 2).

Рекомендованные показатели давления в шинах указаны в главе "Шины и колеса" на странице 9-8, а также на наклейке на двери водителя.

Для исправной работы системы, следует выполнять настройку в следующих ситуациях.

* Ситуации, требующие настройки системы TPMS

- В случае замены, ремонта шины или колеса.
- В случае перестановки колеса в другое положение.
- При изменения давления в шинах.
- В случае появления сообщения о низком давлении в шинах.
- В случае замены подвески или системы ABS.

⚠ Предостережение

В случае если настройка системы была произведена без подкачивания шин до рекомендованного давления, может произойти ложное срабатывание или, наоборот, предупреждающее сообщение не будет показано при существенно низком давлении в шинах.

Убедитесь, что шины накачаны до рекомендованного давления при настройке.

В случае если настройка системы не была произведена в указанных ситуациях, может произойти ложное срабатывание или, наоборот, предупреждающее сообщение не будет показано при существенно низком давлении в шинах.

Настройку системы невозможно произвести, если переключатель настройки (2) нажата во время движения автомобиля. Убедитесь, что автомобиль остановлен, после чего нажмите и удерживайте переключатель нажатым (2) в течение более 3 секунд.

- Перед тем как накачивать шину до рекомендуемого давления, убедитесь, что она холодная. Считается, что шины находятся в холодном состоянии, если автомобиль простоял на месте 3 часа или проехал не более 1,6 км (1 мили).

Признаки низкого давления в шинах

При наличии полуспущенной шины загорается сигнальная лампа (⚠). Нижеуказанное сообщение может отображаться на комбинации приборов определенного типа.

В случае срабатывания сигнальной лампы, следует снизить скорость, избегая резкого торможения и поворотов. Следует проверить автомобиль в специализированной мастерской. Kia рекомендует обратиться к официальному дилеру Kia или партнерской сервисной компании.

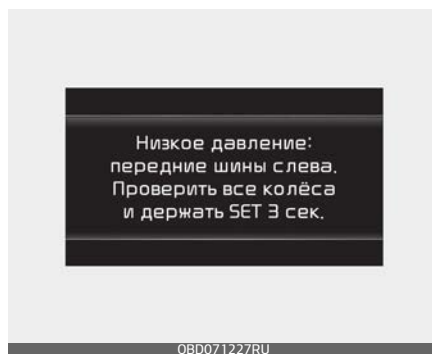

Следует проверить давление во всех шинах и накачать их до рекомендуемого давления, а также в случае необходимости заменить или отремонтировать шины.

В случае если станция технического обслуживания находится слишком далеко, следует остановить автомобиль в безопасном месте, проверить все шины и про-

известить процедуру настройки системы TPMS. Если не получается отрегулировать давление в шинах, отремонтируйте шину с использованием имеющихся инструментов или замените шину на запасную и обратитесь в специализированную мастерскую.

Kia рекомендует позвонить официальному дилеру Kia или партнерской сервисной компании.

Определение низкого давления шин визуально может быть ошибочным. Следует использовать надлежащие инструменты для измерения и регулировки давления в шинах. Следует учитывать, что в результате длительного вождения шины будут иметь повышенное давление. Рекомендуется измерять и регулировать давление в шинах после того, как автомобиль проехал менее 1,6 км (1 мили) в течение 3 часов.

⚠ Предостережение

- После замены колеса на запасное сигнальная лампа может продолжать гореть, так как запасное колесо отличается от исходного. После ремонта необходимо снова установить оригинальное колесо.
- Для безопасности вождения следует учитывать, что система TPMS не является альтернативой надлежащему обслуживанию шин. Поэтому ответственностью водителя является поддержание рекомендуемого давления в шинах, а также проведение ежемесячной проверки давления всех шин.
- Сигнальная лампа может загореться, если система не была настроена после указанных ситуаций.
- В холодную погоду, сигнальная лампа низкого давления в шинах может загореться, даже если шины были накачаны до рекомендуемого давления. Это не означает, что система TPMS вышла из строя, так как при низких температурах давление в шинах снижается. Следует проверить шины и накачать до рекомендуемого давления.
- Работа системы может ухудшаться при следующих условиях.
 - Неправильная настройка системы
 - Установлены шины сторонних производителей (рекомендуется использование оригинальных шин)
 - Движение по заснеженной, скользкой или проселочной дороге
 - Многократное резкое ускорение, торможение или резкие повороты
 - Движение со слишком большой или низкой скоростью

- Загрузка автомобиля сверх допустимого веса
- Установлена запасная шина или цепи противоскольжения
- Заполнение шин большим количеством воздуха не создает условий для отключения индикатора низкого давления в шинах. Это связано с тем, что насос имеет определенную допустимую погрешность производительности. Индикатор низкого давления в шинах отключается, когда давление в них становится выше рекомендованного давления накачки.

⚠ Предупреждение

- При езде на шинах с недостаточным давлением возможен их перегрев и разрыв. Это также снижает срок службы протекторов шин, управляемость автомобиля, тормозную способность и повышает расход топлива, что приводит к неустойчивости автомобиля. В этом случае обратитесь в специализированную мастерскую для поддержания надлежащего давления в шинах. Kia рекомендует связаться с официальным дилером Kia или партнерской сервисной компанией.
- Внезапное повреждение шины, вызванное внешними факторами, может быть указано с

задержкой. Если транспортное средство неустойчиво, следует немедленно убрать ногу с педали акселератора и переместить автомобиль в безопасное место для осмотра.

Сбой системы контроля давления в шинах TPMS

В случае неисправности системы контроля давления в шинах TPMS индикатор (**!**) будет мигать в течение одной минуты, а затем станет гореть постоянно. Данная последовательность повторяется при каждом запуске автомобиля, пока не будет устранена неисправность.

Если индикатор горит непрерывно или продолжает гореть даже после настройки TPMS, систему следует проверить в специализированной мастерской. Kia рекомендует обратиться к официальному дилеру Kia или партнерской сервисной компании.

⚠ Предупреждение

- В случае неисправности системы TPMS низкое давление в шинах не будет указываться. В этом случае следует пройти обслуживание в специализированной мастерской. Kia рекомендует обратиться к официальному

дилеру Kia или партнерской сервисной компании.

- Если из-за удаления системы TPMS или установки связанных с ней компонентов, имеющих другие характеристики, система не работает, могут возникнуть проблемы при регулярном техническом осмотре автомобиля.
- При ремонте компонентов, связанных с системой TPMS, их необходимо заменять компонентами с исходными характеристиками или компонентами, удовлетворяющими требованиям системы TPMS.
 - Компоненты, связанные с системой TPMS: шина, колесо, система ABS, подвеска.

Для справки: состояния сигнальной лампы

Состояние	Символ
Низкое давление	 Горит
Неисправность системы	  Горит после мигания (60 секунд)
Настройка	  Гаснет после мигания (4 секунды)

Предупреждение

ДЛЯ ЕВРОПЫ

Не следует вносить изменения в конструкцию узлов автомобиля. Это может повлиять на функционирование системы TPMS.

- * Все автомобили, реализованные на рынке Европы в течение указанного периода, должны быть оснащены системой TPMS.
- Автомобиль новой модели: 1 ноября 2012 года ~
- Автомобиль текущей модели: 1 ноября 2014 года ~ (на основании регистрации транспортных средств)

Если спустило колесо (при наличии запасного колеса) (при наличии)

Домкрат и инструменты

Домкрат, рукоятка домкрата, колесный гаечный ключ и буксировочный крюк хранятся в багажном отсеке.

4-дверный



5-дверный



Поднимите крышку багажного отделения, чтобы достать эти инструменты:

1. Рукоятка домкрата

2. Домкрат
3. Колесный гаечный ключ
4. Отвертка
5. Раздвижной гаечный ключ
6. Буксировочный крюк
7. Задний буксирный крюк (при наличии)

Инструкции по поднятию на домкрате

Домкрат предназначен только для аварийной замены колеса.

Храните домкрат надлежащим образом, чтобы он не «гремел» во время движения автомобиля.

Следуйте инструкциям по поднятию на домкрате, чтобы снизить вероятность получения травмы.

⚠ Предупреждение

Замена колеса

- Никогда не пытайтесь ремонтировать автомобиль на дороге или магистрали.
- Прежде чем приступить к замене колеса, всегда полностью отведите автомобиль с дороги на обочину. Используйте домкрат только на твердой ровной поверхности. Если нет возможности найти твердое ровное место вне дороги, вызовите эвакуатор, чтобы получить помощь.
- Обязательно выбирайте правильное положение домкрата в передней и задней части автомо-

бия: никогда не используйте бамперы или любой другой компонент автомобиля в качестве опоры для домкрата.

- Автомобиль может скатиться с домкрата и вызвать серьезные травмы или смерть.
- Запрещается находиться под транспортным средством, которое опирается на домкрат.
- Не запускайте и не оставляйте включенным двигатель, когда автомобиль находится на домкрате.
- Никому не позволяйте оставаться в автомобиле, когда он находится на домкрате.
- Убедитесь, что все дети находятся в безопасном месте вдали от дороги и от автомобиля, который предстоит поднимать с помощью домкрата.

Снятие и хранение запасного колеса

Поверните болт крепления шины против часовой стрелки.

Закрепление для хранения выполняется в порядке, обратном снятию.

Храните запасное колесо и инструменты надлежащим образом, чтобы они не гремели во время движения автомобиля.



⚠ Предупреждение

Проследите за тем, чтобы фиксатор запасного колеса правильно совместился с его центральным отверстием, чтобы колесо не стучало при движении.

В противном случае запасное колесо может сорваться с держателя и стать причиной дорожно-транспортного происшествия.

Замена колеса

1. Остановитесь на ровной поверхности и надежно затяните стояночный тормоз.
2. Переведите рычаг переключения передач в положение «R» (Задний ход) для механической коробки передач либо в положение «P» (Парковка) при использовании автоматической коробки передач.
3. Включите аварийную сигнализацию.



4. Достаньте колесный гаечный ключ, домкрат, рукоятку домкрата и запасное колесо из автомобиля.
5. Заблокируйте переднее и заднее колесо, расположенные по диагонали от домкрата.



⚠ Предупреждение

Замена колеса

- Для того чтобы предотвратить самопроизвольное движение автомобиля во время замены колеса, обязательно полностью затягивайте стояночный тормоз и блокируйте колесо, расположен-

ное по диагонали от заменяемого.

- Рекомендуется ставить под колеса противооткатные упоры и не допускать присутствия людей в поднятом на домкрате автомобиле.

6. Ослабьте каждую гайку колеса на один оборот против часовой стрелки, но не вынимайте их, пока колесо не будет поднято над землей.



7. Установите домкрат в переднее (1) или заднее (2) подъемное положение (ближайшее к заменяемому колесу). Разместите домкрат под рамой автомобиля в обозначенной точке. Положения для упора домкрата — это приваренные к раме автомобиля пластины с двумя фиксаторами и напływом.

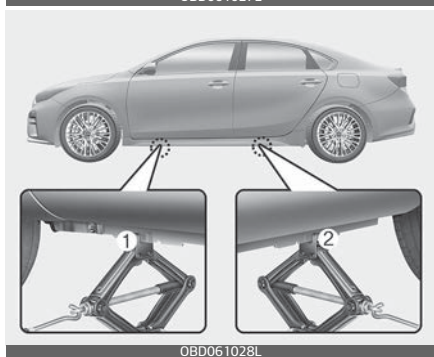
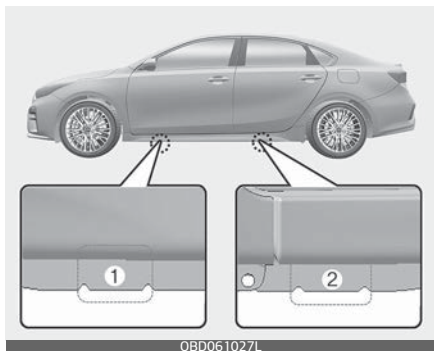

⚠ Предупреждение

Расположение домкрата

Для того чтобы свести к минимуму вероятность получения травмы, используйте только домкрат из комплекта принадлежностей автомобиля, устанавливайте его в соответствующей точке и никогда не упирайтесь в другие части автомобиля.

8. Вставьте рукоятку в домкрат и поверните его по часовой стрелке, поднимая автомобиль, пока колесо не оторвется от земли. Оно должно подняться

примерно на 30 мм (1,2 дюйма). Перед тем как отвинчивать гайки крепления колеса, убедитесь, что автомобиль устойчив и не сможет сместиться или соскользнуть с домкрата. См. главу "Шины и колеса" на странице 9–8 или наклейку с величинами давления в колесах на двери водителя.

9. Ослабьте гайки колеса и снимите их пальцами. Снимите колесо со шпилек и положите его плашмя на землю, чтобы оно не укатилось. Чтобы установить на ступицу запасное колесо, совместите отверстия в диске со шпильками и посадите на них колесо.

Если вам не удастся этого сделать, немного наклоните колесо и совместите верхнее отверстие в диске с верхней шпилькой. Покачивая колесо вперед-назад, посадите его на остальные шпильки.

⚠ Предупреждение

Диски колес могут иметь острые кромки. Обращайтесь с ними осторожно, чтобы избежать серьезных травм. Перед тем как ставить колесо на место, убедитесь в том, что на ступице или диске нет загрязнений (грязи, гудрона, гравия и т.п.), которые могут препятствовать плотному прилеганию диска колеса к ступице.

Удалите имеющиеся загрязнения. Если монтажные поверхности ступицы и диска соприкасаются неплотно, то гайки крепления могут раскрутиться, что приведет к потере колеса. При потере колеса автомобиль может потерять управление. Это может стать причиной получения тяжелых травм или гибели.

10. Чтобы установить колесо на место, насадите его на шпильки, установите на шпильки гайки и туго затяните их пальцами. Покачайте колесо, проверяя надежность его посадки, а затем снова максимально туго затяните гайки пальцами.

11. Опустите автомобиль на землю, поворачивая гаечный ключ против часовой стрелки.

Затем расположите ключ, как показано на рисунке, и затяните гайки колеса. Следите за тем, чтобы головка ключа полностью

сидела на гайке. Не становитесь на рукоять ключа ногами и не надевайте на нее удлинительную трубу. Затягивать гайки колеса нужно по окружности, через одну, пока они все не будут затянуты. После этого необходимо проверить затяжку каждой гайки. После смены колес следует проверить систему в специализированной мастерской. Kia рекомендует обратиться к официальному дилеру Kia или партнерской сервисной компании.



Момент затяжки гаек колеса

Стальной диск и диск из алюминиевого сплава: 11~13 кг·м (79 ~ 94 фунт·фут)

Если у вас есть шинный манометр, снимите с вентиля колпачок и проверьте давление. Если давление ниже рекомендуемого, на низкой скорости доведите автомобиль до ближайшей станции технического обслуживания и накачайте шины до нужного уровня. Если давление

слишком высокое, скорректируйте его до нужного уровня. После проверки или корректировки давления всегда устанавливайте колпачок обратно на вентиль. Если колпачок не установить на место, возможна утечка воздуха из шины. Если вы потеряли колпачок вентиля, как можно скорее купите и установите новый.

После замены колеса обязательно закрепите спущенное колесо на месте запасного и спрячьте на место домкрат и инструменты.

⚠ Предостережение

На шпильках и гайках крепления колеса нарезана метрическая резьба. Во время замены колес следите за тем, чтобы на новое колесо были установлены те же гайки, которые использовались для крепления старого; если же гайки требуется заменить, следует использовать гайки с такой же метрической резьбой и фаской, какие были у исходных. При попытке применить гайки с неметрической резьбой на шпильках с метрической и наоборот колесо невозможно надежно закрепить на ступице: шпилька будет повреждена и ее придется заменить. Следует отметить, что большинство крепежных гаек имеет неметрическую резьбу. Внимательно прове-

рьте тип резьбы, прежде чем устанавливать неоригинальные крепежные гайки или колеса. При наличии сомнений следует обратиться в профессиональную мастерскую. Kia рекомендует проконсультироваться с официальным дилером Kia или партнерской сервисной компанией.

⚠ Предупреждение

Шпильки колес

Поврежденные шпильки утрачивают способность удерживать колесо. Это может привести к потере колеса во время движения и серьезной аварии с множественными травмами.

Храните домкрат, рукоять домкрата, колесный гаечный ключ и запасное колесо надлежащим образом, чтобы они гремели во время движения автомобиля.

⚠ Предупреждение

Неправильное давление в шине запасного колеса

После установки запасного колеса при первой возможности проверьте давление воздуха в его шине. При необходимости скорректируйте давление до требуемого значения. См. раздел "Шины и колеса" на странице 9–8.

Важно: использование компактного запасного колеса (при наличии)

Ваш автомобиль укомплектован компактным запасным колесом. Компактное запасное колесо занимает меньше места по сравнению с запасным колесом обычного размера. Это колесо меньше обычного колеса: оно предназначено только для временного использования.

⚠ Предостережение

- При использовании компактного запасного колеса автомобилем следует управлять аккуратно. При первой же возможности компактное запасное колесо следует заменить на колесо с шиной и ободом обычного размера.
- Данный автомобиль не рекомендуется эксплуатировать при одновременном использовании более чем одного компактного запасного колеса.

⚠ Предупреждение

Компактное запасное колесо предназначено для использования только в экстренных ситуациях. Скорость автомобиля с установленным запасным колесом не должна превышать 80 км/ч (50 миль/ч). Чтобы исключить выход запасного колеса из строя, который может повлечь за собой травмы или

гибель людей, снятое колесо необходимо отремонтировать или заменить в кратчайшие сроки.

Компактное колесо следует накачать до давления 420 кПа (60 фунтов/кв. дюйм).

*** Примечание**

После установки запасного колеса проверьте в нем давление. При необходимости скорректируйте давление до требуемого значения.

При использовании компактного запасного колеса необходимо соблюдать следующие меры предосторожности.

- Ни при каких обстоятельствах не следует превышать скорость 80 км/ч (50 миль/ч); на более высокой скорости возможно повреждение шины.
- Сохраняйте достаточно низкую скорость, чтобы избежать любых помех на дороге. Любая помеха, например выбоина или мусор, может серьезно повредить компактное запасное колесо.
- При продолжительной эксплуатации такого колеса возможен его выход из строя, потеря управляемости автомобиля и получение травм.
- Не следует превышать максимальную номинальную нагрузку автомобиля и нагрузку, указан-

- ную на боковине компактного запасного колеса.
- Не наезжайте на препятствия. Диаметр компактного запасного колеса меньше диаметра обычного колеса, поэтому дорожный просвет уменьшается приблизительно на 2,5 см (1 дюйм), что может привести к повреждению автомобиля.
 - Если на автомобиле установлено компактное запасное колесо, не следует мыть его в автоматической мойке.
 - На компактное запасное колесо не следует устанавливать цепи противоскольжения. Из-за уменьшенного размера колеса цепь сядет на него неплотно. При этом возможно повреждение автомобиля и потеря цепи.
 - Не следует устанавливать компактное запасное колесо на переднюю ось, если автомобиль будет двигаться по снегу или льду.
 - Не следует устанавливать компактное запасное колесо на любой другой автомобиль, так как данное колесо спроектировано специально для вашего автомобиля.
 - Срок службы протектора компактного запасного колеса короче срока службы протектора обычной шины. Регулярно осматривайте компактное запасное колесо, заменяйте изношенные

- компактные запасные шины шинами того же размера и конструкции, установленными на тот же диск.
- Компактную запасную шину не следует устанавливать на другие диски, также не допускается установка на диск компактного колеса шин стандартного размера, зимних шин, колесных колпаков или окантовки. При использовании колеса в такой комплектации возможно повреждение установленных элементов или других компонентов автомобиля.
 - Не следует использовать более одного компактного запасного колеса одновременно.
 - Если на автомобиль установлено компактное запасное колесо, его не следует использовать для буксировки прицепов.

Табличка на домкрате

Пример

Тип А



Тип В

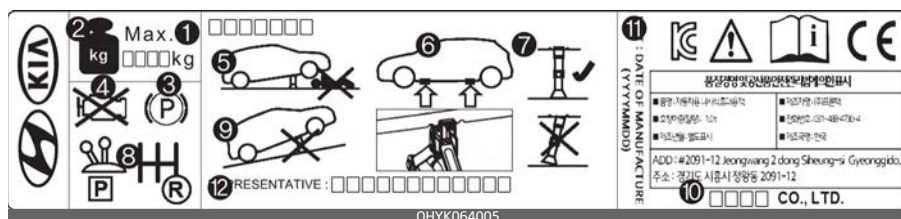

* Фактическая табличка на домкрате в автомобиле может отличаться от изображенной на рисунке. Более подробную информацию см. на наклейке, прикрепленной к домкрату.

1. Модель
2. Максимальная допустимая нагрузка
3. При использовании домкрата задействуйте стояночный тормоз.
4. При использовании домкрата заглушите двигатель.
5. Запрещается находиться под транспортным средством, которое опирается на домкрат.
6. Предусмотренные места установки под рамой.
7. Опорная плита домкрата должна быть расположена вертикально по отношению к точке подъема.
8. В автомобилях с механической коробкой передач переведите рычаг переключения передач в положение заднего хода, а с автоматической коробкой передач — в положение «Р» (парковка).
9. Используйте домкрат только на твердой ровной поверхности.
10. Производитель домкрата
11. Дата изготовления
12. Название и адрес представительства

Декларация о соответствии домкрата нормам ЕС



EC Declaration of Conformity according to EC Machinery Directive 2006/42/EC

We, **SAMKI IND. CO., LTD.**
22, Hyojuk3-Gil, Buk-Gu, Ulsan, Korea
declare under our sole responsibility that the product

Product : Jack Assembly
Type Designation(s) : Jack Assembly-600kg, Jack Assembly-700kg
Jack Assembly-800kg, Jack Assembly-1000kg
Jack Assembly-1200kg, Jack Assembly-1500kg
Serial No. : N/A
Year of Manufacture : 2013

to which this declaration relates is in conformity with the following standard(s) or other normative document(s);

EN ISO12100 (2010)	Safety of machinery - General principles for design – Risk assessment and risk reduction
EN ISO12100-2/A1 (2009)	Safety of machinery - Basic concepts, general principles for design, Part 2 : Technical principles
EN 1494/A1 (2008)	Mobile or movable jacks and associated lifting equipment

following the provisions of Directive(s);

2006/42/EC	Directive on the approximation of the laws of Member States relating to machinery (OJ L157 Jun, 9, 2006)
------------	--

Ulsan , Korea / Jul .25 .2013 Hyun Duck, Cho President 
(Place and date of issue)(name and signature or equivalent making of authorized person)

* T.C.F Compiling Person: Safenet Limited (European Notified body : 1674)
Denford Garage, Denford, Kettering Northants, NN14 4EQ, England

Буксировка

Услуги эвакуатора

Если необходимо отбуксировать автомобиль, рекомендуется обратиться к официальному дилеру компании Kia или в эвакуаторную службу. Для предотвращения повреждения автомобиля необходимо соблюдать правильные процедуры погрузки и буксировки. Рекомендуется использовать колесные тележки (1) или безбортовую платформу.

Автомобиль можно буксировать, когда задние колеса находятся на земле (без использования тележек). Передние колеса не должны касаться земли.

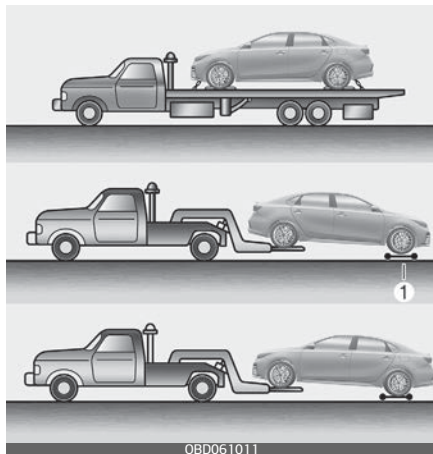

Если какое-либо из нагруженных колес или один из компонентов подвески повреждены или автомобиль буксируется с передними

колесами на земле, используйте под передними колесами буксировочную тележку.

При буксировке с помощью эвакуатора без колесных тележек всегда должна быть поднята передняя, а не задняя часть автомобиля.

⚠ Предостережение

- Не буксируйте автомобиль задним ходом с передними колесами на земле, так как это может привести к его повреждению.
- Не производите буксировку на троссе. Используйте колесный подъемник или безбортовую платформу.



Если автомобиль буксируется без колесных тележек, выполните следующие действия:

1. Переведите ключ зажигания в положение «АСС».

- Установите рычаг переключения передач в положение «N» (Нейтраль).
- Отпустите стояночный тормоз.

⚠ Предостережение

Если не установить рычаг переключения передач в положение «N» (Нейтраль), это может привести к внутренним повреждениям коробки передач.

Съемный буксирный крюк (при наличии)

- Откройте багажник и достаньте буксирный крюк из ящика для инструментов.

4-дверный

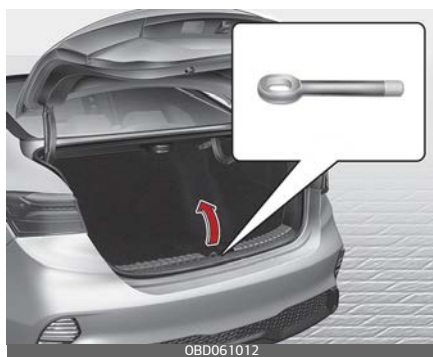

5-дверный



- Полностью снимите заглушку, нажав на ее верхнюю (переднюю) часть на бампере.
- Установите буксирный крюк в отверстие, повернув его по часовой стрелке так, чтобы он был надежно закреплен.
- После завершения использования выкрутите буксировочный крюк и установите на место крышку.

Спереди

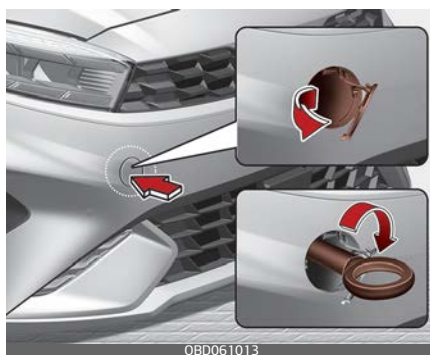

Сзади (5-дверный)

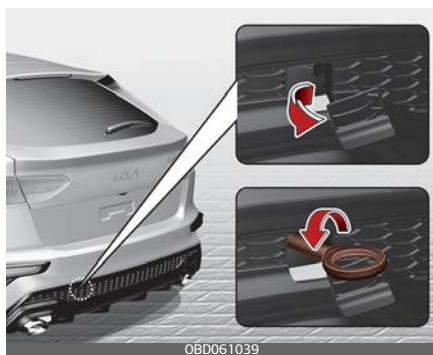

Сзади (5-дверный)



Аварийная буксировка

Спереди

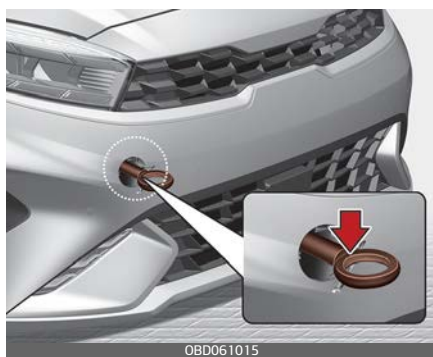

Сзади (4-дверный)



Если необходима буксировка, рекомендуется обратиться к официальному дилеру Kia или в эвакуаторную службу.

При отсутствии эвакуатора автомобиль можно некоторое время буксировать с помощью троса или цепи, которые крепятся за аварийный буксирный крюк, расположенный под передней (или задней) частью автомобиля. При буксировке автомобиля соблюдайте крайнюю осторожность. В автомобиле должен находиться водитель, который будет управлять рулем и тормозами.

Буксировка таким способом допускается только по дорогам с твердым покрытием, на короткое расстояние и на низкой скорости. Кроме того, колеса, оси, силовой агрегат, рулевой механизм и тормоза должны находиться в хорошем состоянии.

- Не следует использовать буксировочный крюк для вытаскивания автомобиля, увязшего в грязи, песке или в других местах, из которых он не может выбраться своим ходом.
- По возможности не следует буксировать автомобиль, масса которого больше, чем у буксирующего автомобиля.
- Водители обоих автомобилей должны регулярно поддерживать связь друг с другом.
- Перед тем как приступить к аварийной буксировке, проверьте крюк: он не должен быть сломан или поврежден.
- Надежно затяните буксировочный трос или цепь на крюке.
- Не допускайте резких рывков крюка. Буксировать автомобиль нужно с постоянной скоростью и с равномерным усилением.
- Для того чтобы исключить повреждение крюка, не следует прилагать к нему боковые усилия или усилия в вертикальной плоскости. Буксировать автомобиль нужно только прямо вперед.

⚠ Предостережение

- Закрепите буксировочный ремень на буксировочном крюке.
- Если для буксировки ремень крепится не за буксировочный крюк, а за другую часть автомобиля, то возможны повреждения кузова.
- Следует использовать только трос или цепь, специально предназначенные для буксировки транспортных средств. Надежно закрепите трос или цепь за буксирный крюк.
- Разгоняйте или замедляйте автомобиль медленно и постепенно, сохраняя натяжение буксирного троса или цепи во время трогания и движения автомобиля, в противном случае можно повредить буксировочные крюки и сам автомобиль.

⚠ Предупреждение

При буксировке автомобиля соблюдайте крайнюю осторожность.

- Избегайте резкого трогания или беспорядочных маневров, вследствие которых аварийный буксировочный крюк, а также буксировочный трос или цепь подвергаются лишней нагрузке. Крюк, буксировочный трос или цепь могут оборваться и причинить тяжелые травмы или серьезные повреждения.
- Если неисправный автомобиль невозможно сдвинуть с места, не пытайтесь его буксировать. Рекомендуется обратиться за помощью к официальному

дилеру Kia либо в эвакуаторную службу.

- При буксировке автомобиля нужно стараться двигаться прямо вперед.
 - При буксировке другого автомобиля сохраняйте до него максимально возможное расстояние.
-
- Используйте буксировочный ремень длиной менее 5 м (16 футов). Посередине ремня закрепите кусок белой или красной ткани (шириной около 30 см (12 дюймов)), чтобы ремень был заметен для других участников движения.
 - При буксировке автомобиль необходимо вести аккуратно, поддерживая буксировочный трос в натянутом состоянии.
 - Водитель должен находиться в автомобиле, чтобы управлять его рулем и тормозами, а пассажирам запрещено быть рядом с ним.

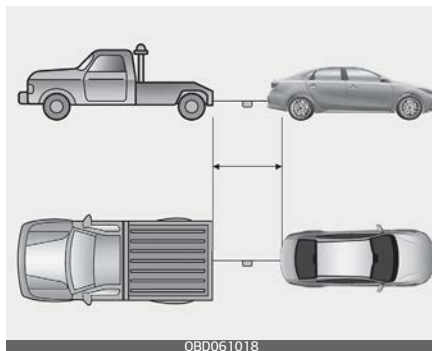
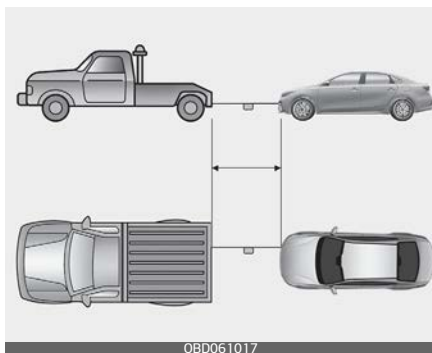

Меры предосторожности при аварийной буксировке

- Поверните выключатель зажигания в положение «ACC» таким образом, чтобы рулевое колесо не было заблокировано.
- Установите рычаг переключения передач в положение «N» (Нейтраль).
- Отпустите стояночный тормоз.
- Нажимайте на педаль тормоза с большей силой, чем обычно, поскольку эффективность торможения будет снижена.
- Понадобится большее рулевое усилие, поскольку система усилителя руля будет отключена.
- При движении вниз по длинному склону тормоза могут перегреться и эффективность торможения будет снижена. Останавливайтесь часто и давайте тормозам остыть.
- Скорость буксировки не должна превышать 25 км/ч (15 миль/ч), а дистанция быть не более 20 км

(12 миль). (Для автомобилей с механической коробкой передач)

- Во избежание серьезных повреждений автоматической коробки передач и коробки передач с двойным сцеплением необходимо ограничить скорость автомобиля до 15 км/ч (10 миль/ч), а расстояние буксирования — до 1,5 км (1 мили). (Для автомобилей в автоматической коробкой передач или коробкой передач с двойным сцеплением)

Предостережение

Автоматическая коробка передач / коробка передач с двойным сцеплением

- При буксировании автомобиля со всеми четырьмя колесами на земле его можно буксировать только спереди. Рычаг трансмиссии должен обязательно быть в положении нейтрали. Обеспечьте разблокирование рулевого управления, переместив выключатель зажигания в положение «АСС». В буксируемом автомобиле должен находиться водитель для управления рулем и тормозами.
- Перед буксировкой проверьте автоматическую коробку передач / коробку передач с двойным сцеплением на наличие утечек, заглянув под автомобиль. Если в автоматической коробке передач / коробке передач с двойным сцеплением имеется течь, то следует использовать безбортовую платформу или буксировочную тележку.

Принадлежности для аварийных ситуаций (при наличии)

В автомобиле имеются некоторые аварийные принадлежности, которые могут понадобиться в чрезвычайной ситуации.

Огнетушитель

Если произошло небольшое возгорание и вы знаете, как пользоваться огнетушителем, аккуратно выполните следующие действия.

1. Вытащите предохранительную чеку в верхней части огнетушителя, которая препятствует случайному нажатию ручки.
2. Направьте сопло на основание пламени.
3. Встаньте на расстоянии около 2,5 м (8 футов) от огня и нажмите ручку, чтобы разрядить огнетушитель. Если вы отпустите ручку, разрядка огнетушителя прекратится.
4. Водите соплом вперед-назад в направлении основания огня. После появления признаков прекращения пожара тщательно осмотрите место возгорания, поскольку оно может загореться вновь.

Аптечка

Для оказания первой помощи пострадавшему в комплект аптечки входят такие предметы, как ножницы, бинт, пластырь и т. д.

Знак аварийной остановки

Поставьте знак аварийной остановки на дороге, чтобы предупредить водителей приближающихся транспортных средств о чрезвычайной ситуации, например, когда автомобиль припаркован на обочине дороги из-за каких-либо проблем.

Шинный манометр (при наличии)

В результате ежедневного использования давление в шинах значительно снижается, и его необходимо периодически восстанавливать. Это не указывает на утечку и является нормальным износом шины. Всегда проверяйте давление в холодных шинах, поскольку с повышением температуры давление в шинах увеличивается.

Для проверки давления в шинах выполните следующие действия:

1. Открутите колпачок ниппеля на ободе колеса.
2. Прижмите манометр к ниппелю. Прижимайте манометр плотно, поскольку в противном случае

воздух из шины будет постепенно выходить.

3. Манометр начнет работать при плотном прижатии.
4. Для проверки давления в шине поверьте показание манометра.
5. Установите давление в шинах согласно спецификации. См. раздел "Шины и колеса" на странице 9-8.
6. Установите колпачок ниппеля на место.

Моторный отсек	8-7
Комплекс работ по техническому обслуживанию	8-10
• Обязанности владельца	8-10
• Меры предосторожности при техобслуживании, выполняемом владельцем.....	8-10
Техобслуживание, выполняемое владельцем.....	8-12
• График техобслуживания, выполняемого владельцем	8-12
Плановое техобслуживание	8-14
• Плановое техобслуживание.....	8-14
Описание пунктов планового техобслуживания	8-32
• Моторное масло и масляный фильтр двигателя.....	8-32
• Приводные ремни.....	8-32
• Фильтрующий элемент топливного фильтра (дизельный двигатель)	8-32
• Топливный фильтр (для бензинового двигателя)	8-32
• Топливопроводы, топливные шланги и патрубки.....	8-33
• Шланги паропроводов и крышка горловины топливного бака (бензиновый двигатель)	8-33
• Вакуумные шланги вентиляции картера	8-33
• Фильтр воздухоочистителя.....	8-34
• Свечи зажигания (для бензинового двигателя).....	8-34
• Система охлаждения	8-34
• Охлаждающая жидкость	8-34
• Жидкость для коробки передач с двойным сцеплением	8-34
• Жидкость автоматической коробки передач.....	8-34
• Трубопроводы и гибкие шланги тормозной системы	8-35

8 Техническое обслуживание

• Тормозная жидкость	8-35
• Стояночный тормоз.....	8-35
• Тормозные диски, колодки и суппорты.....	8-35
• Монтажные болты подвески	8-36
• Картер, привод и чехлы рулевого механизма / шаровая опора нижнего рычага.....	8-36
• Валы привода колес и чехлы.....	8-36
• Хладагент системы кондиционирования.....	8-36
• Карданный вал.....	8-36
• Проверка уровней жидкости	8-36
Моторное масло (бензиновый двигатель)	8-37
• Проверка уровня моторного масла.....	8-37
• Замена моторного масла и фильтра.....	8-39
охлаждающая жидкость двигателя	8-40
• Проверка уровня охлаждающей жидкости.....	8-41
• Замена охлаждающей жидкости	8-44
Жидкость гидропривода тормозной системы/ сцепления	8-45
• Проверка уровня жидкости в гидроприводе сцепления/тормозной системы	8-45
Жидкость для стеклоомывателя.....	8-46
• Проверка уровня омывающей жидкости.....	8-46
Стояночный тормоз (ручной тип)	8-47
• Проверка стояночного тормоза	8-47
Воздухоочиститель	8-48
• Замена фильтра.....	8-48
Воздушный фильтр системы климат-контроля.....	8-49
• Осмотр фильтра.....	8-49

Щетки стеклоочистителя	8-51
• Осмотр щеток	8-51
• Замена щеток	8-51
Аккумулятор	8-54
• Продление срока службы аккумулятора.....	8-54
• Табличка с указанием емкости аккумулятора	8-56
• Зарядка аккумулятора	8-57
• Сброс параметров приборов	8-59
Шины и колеса	8-59
• Уход за шинами.....	8-59
• Рекомендуемое давление в шинах в холодном состоянии.....	8-59
• Проверка давления в шинах	8-61
• Вращение шин	8-62
• Регулировка углов установки колес и их балансировка	8-63
• Замена шин	8-64
• Замена колеса	8-66
• Сцепление шин с поверхностью дороги.....	8-66
• Техническое обслуживание шин	8-66
• Маркировка на боковых поверхностях шин	8-67
• Низкопрофильная шина	8-71
Предохранители	8-72
• Замена предохранителя на внутренней панели	8-75
• Замена предохранителя в моторном отсеке	8-76
• Описание панели предохранителей/реле	8-79
Лампы освещения	8-91
• Меры предосторожности при замене лампы	8-91
• Положение лампы (спереди).....	8-93

8 Техническое обслуживание

- Положение лампы (задняя) 8-94
- Положение лампы (боковая) 8-96
- Замена лампы накаливания передней фары типа А (дальний/ближний свет) 8-97
- Замена лампы накаливания переднего указателя поворота (передняя фара типа А) 8-98
- Замена лампы габаритного огня / дневных ходовых огней (светодиодная) (передняя фара, тип А) 8-98
- Замена лампы передних фар (светодиодные) (передняя фара, тип В) 8-99
- Замена лампы передней противотуманной фары (светодиодной) 8-99
- Замена лампы бокового повторителя указателя поворота (светодиодная) 8-100
- Замена бокового повторителя указателя поворота (лампа накаливания) 8-100
- Замена лампы стоп-сигнала / заднего габаритного фонаря (лампа накаливания) — 4-дверный автомобиль (тип А, В) 8-101
- Замена лампы стоп-сигнала (лампа накаливания) — 5-дверный автомобиль (тип А) 8-102
- Замена лампы (лампа накаливания) заднего габаритного огня (внутренняя) — 4-дверный автомобиль (тип А, В) 8-103
- Замена лампы (лампа накаливания) заднего габаритного огня (внутренняя) — 5-дверный автомобиль (тип А) 8-104
- Замена лампы задней противотуманной фары (накаливания) — 4-дверный автомобиль (тип В) 8-105

- Замена лампы задней противотуманной фары (накаливания) – 5–дверный автомобиль.....8-105
- Замена лампы стоп-сигнала и заднего габаритного огня (светодиодная)8-106
- Замена лампы задней противотуманной фары (светодиодная) – 4–дверный автомобиль (тип D)8-107
- Замена лампы (лампа накаливания) заднего указателя поворота8-107
- Замена лампы заднего хода (накаливания)8-108
- Замена лампы накаливания освещения номерного знака8-108
- Замена лампы (накаливания) дополнительного верхнего стоп-сигнала8-109
- Замена лампы дополнительного верхнего стоп-сигнала8-109
- Замена лампы освещения дорожной карты (лампа накаливания)8-110
- Замена лампы подсветки дорожной карты (светодиодная)8-110
- Замена лампы внутреннего освещения (лампа накаливания)8-111
- Замена лампы внутреннего освещения (светодиодная)8-111
- Замена лампы подсветки зеркала (накаливания) в солнцезащитном козырьке8-112
- Замена лампы освещения багажника / багажного отделения (лампа накаливания).....8-112
- Замена лампы перчаточного ящика (лампы накаливания)8-113

8 Техническое обслуживание

- Регулировка угла наклона головных и передних противотуманных фар (для Европы)..... 8-114
- Уход за внешним видом 8-120**
- Уход за наружными поверхностями..... 8-120
- Уход за салоном 8-127
- Система снижения токсичности выхлопных газов 8-130**
- 1. Система снижения токсичности выхлопных газов из картера двигателя..... 8-130
- 2. Система снижения токсичности выхлопных газов из топливного бака 8-131
- 3. Система понижения токсичности выхлопных газов..... 8-131

Техническое обслуживание

Моторный отсек

(Бензиновый) 1.6 MPI

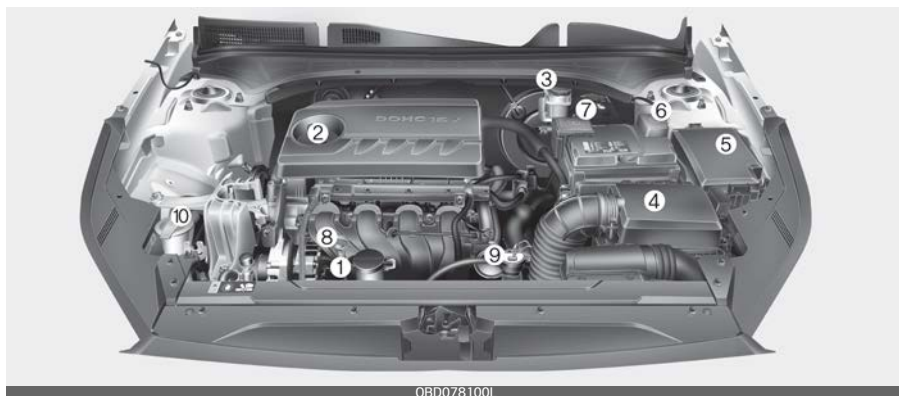

OBDO78100L

(Бензиновый) 2.0 MPI

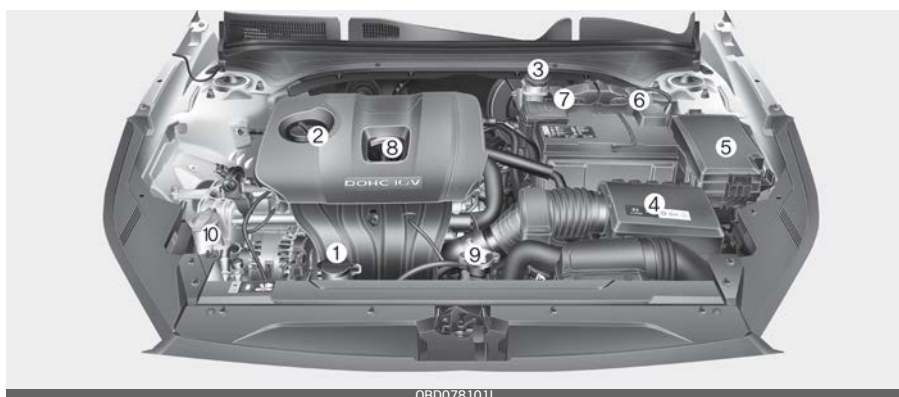

OBDO78101L

* Фактическое моторное отделение автомобиля может отличаться от изображенного на рисунке.

1. Бачок с охлаждающей жидкостью двигателя
2. Крышка заливной горловины для моторного масла
3. Бачок гидропривода сцепления/тормозной гидросистемы
4. Воздухоочиститель
5. Блок предохранителей
6. Отрицательная клемма аккумулятора

7. Положительная клемма аккумулятора
8. Масляный щуп двигателя
9. Крышка радиатора
10. Бачок стеклоомывателя лобового стекла

(Бензиновый) 1.6 T-GDi



Smartstream G1.6



* Фактическое моторное отделение автомобиля может отличаться от изображенного на рисунке.

1. Бачок с охлаждающей жидкостью двигателя
2. Крышка заливной горловины для моторного масла
3. Бачок гидропривода сцепления/тормозной гидросистемы
4. Воздухоочиститель
5. Блок предохранителей
6. Отрицательная клемма аккумулятора
7. Положительная клемма аккумулятора
8. Масляный щуп двигателя
9. Крышка радиатора
10. Бачок стеклоомывателя лобового стекла

Комплекс работ по техническому обслуживанию

Следует проявлять максимальную осторожность, чтобы избежать повреждения автомобиля и получения травм при выполнении любых видов осмотра и техобслуживания.

Неадекватное, неполное или недостаточное техническое обслуживание может привести к проблемам в работе автомобиля и, как следствие, к его повреждению, аварии или травмам.

Обязанности владельца

* Примечание

Техническое обслуживание и хранение документации являются обязанностью владельца.

Следует провести обслуживание автомобиля в специализированной мастерской. Kia рекомендует обратиться к официальному дилеру Kia или партнерской сервисной компании.

Вы должны хранить документы, подтверждающие прохождение вашим транспортным средством надлежащего технического обслуживания в соответствии с сетками планового технического обслужи-

вания, которые приводятся на следующих страницах.

Данная информация необходима для того, чтобы установить выполнение требований по техобслуживанию и осмотру, установленных в гарантии на автомобиль.

Подробная гарантийная информация содержится в книжке гарантийного и технического обслуживания.

Гарантия не распространяется на ремонт и регулировку, обусловленные неправильным обслуживанием или отсутствием технического обслуживания.

Меры предосторожности при техобслуживании, выполняемом владельцем

Неправильное или неполное проведение технического обслуживания может привести к возникновению неисправностей. В данном разделе приведены инструкции по выполнению наиболее простых операций по техническому обслуживанию.

* Примечание

Ненадлежащее техническое обслуживание автомобиля владельцем в гарантийный период может повлиять на действие гарантии. Для получения более подроб-

ной информации обращайтесь к отдельному паспорту технического обслуживания, который выдается при покупке автомобиля. Если выполнение любого вида работ по ремонту или техническому обслуживанию автомобиля вызывает у вас затруднение, следует обратиться в специализированную мастерскую для обслуживания системы. Kia рекомендует обратиться к официальному дилеру Kia или партнерской сервисной компании.

Предупреждение

Работы по техническому обслуживанию

- Проведение работ по техническому обслуживанию автомобиля может быть сопряжено с опасностью для здоровья. При выполнении некоторых видов работ вы можете получить серьезные травмы. При отсутствии у владельца автомобиля необходимых знаний и опыта или соответствующих инструментов и оборудования работы должны проводиться в специализированной мастерской. Kia рекомендует обратиться к официальному дилеру Kia или партнерской сервисной компании.

- Выполнение работ под капотом при работающем двигателе может представлять опасность для здоровья, степень которой возрастает, если на вас надеты ювелирные изделия или свободная одежда. Они могут попасть в движущиеся детали и стать причиной травмы. Следовательно, в случае необходимости запуска двигателя при выполнении работ под капотом перед приближением к работающему двигателю или вентиляторам охлаждения снимите все ювелирные изделия (особенно кольца, браслеты, часы и цепочки), галстук, шарф и другие аналогичные элементы одежды.

Предостережение

- Не ставьте тяжелые предметы и не применяйте чрезмерное усилие при нажатии на крышку двигателя (при наличии) или детали топливной системы.
- Для проверки топливной системы (топливопроводов и устройств впрыска топлива) рекомендуется обратиться в специализированную мастерскую. Kia рекомендует обратиться к официальному дилеру Kia или партнерской сервисной компании.
- Не ездить долгое время со снятой крышкой двигателя.

- При проверке моторного отделения не допускайте появления источников огня. Топливо, омывающая жидкость и т. д. относятся к легковоспламеняющимся веществам, которые могут вызвать пожар.
 - Прежде чем прикасаться к аккумулятору, проводам зажигания и электропроводке, необходимо отсоединить отрицательную клемму аккумулятора. Вы рискуете получить удар электрическим током.
 - Когда вы снимаете облицовку салона с помощью плоской отвертки, будьте осторожны, чтобы не повредить ее.
 - Будьте осторожны при замене и чистке ламп, чтобы избежать ожогов или поражения электрическим током.
-

Техобслуживание, выполняемое владельцем

Ниже перечислены проверки и осмотры, которые должны проводиться с указанной периодичностью, чтобы обеспечить безопасную и надежную работу автомобиля.

О любых неблагоприятных условиях следует как можно быстрее сообщить дилеру.

На эти проверки, выполняемые владельцем, как правило, не распространяются гарантийные обязательства, и вам придется оплатить расходы, связанные с выполнением работ, заменой деталей и смазочных материалов.

График техобслуживания, выполняемого владельцем

При остановке для заправки:

- Проверьте уровень охлаждающей жидкости в бачке.
- Проверьте уровень жидкости для омывателя лобового стекла.
- Проверьте давление в шинах.

⚠ Предупреждение

Будьте осторожны при проверке уровня охлаждающей жидкости двигателя, когда двигатель горячий. Под давлением может произойти выброс горячей

охлаждающей жидкости и пара. Это может привести к ожогам или другим серьезным травмам.

При управлении автомобилем

- Отмечайте все изменения в звуке выхлопа, а также появление запаха выхлопных газов в салоне.
- Следите за вибрацией рулевого колеса. Обращайте внимание на любое возрастание усилия, требуемого для поворота рулевого колеса, появление люфта, изменение его нейтрального положения.
- Обращайте внимание на любые ситуации, когда автомобиль «уводит» в одну сторону при движении по гладкой ровной дороге.
- Во время торможения прислушайтесь к работе систем автомобиля, отмечайте появление необычных звуков, увод в одну сторону, увеличение хода педали тормоза или возрастание усилия при ее нажатии;
- В случае проскальзывания или каких-либо изменений в работе коробки передач проверьте уровень трансмиссионной жидкости.
- Проверьте стояночный тормоз.
- Убедитесь в отсутствии следов утечек жидкостей под днищем автомобиля (вода, капающая из системы кондиционирования

воздуха в процессе работы или после выключения, не является признаком неисправности).

Не реже раза в месяц

- Проверьте уровень в бачке охлаждающей жидкости для двигателя.
- Проверьте работу всех внешних приборов освещения, включая стоп-сигналы, указатели поворота и аварийную световую сигнализацию.
- Давление во всех шинах, включая запасное колесо, устанавливаемое вместо колеса с изношенной шиной, шиной с неравномерным износом или поврежденной шиной.
- Проверьте затяжку всех гаек крепления колес.

Не реже двух раз в год (т. е. каждую весну и осень):

- Проверьте шланги радиатора, отопителя и кондиционера на наличие утечек или повреждений.
- Проверьте работу омывателя и очистителя лобового стекла. Очистите щетки стеклоочистителя чистой тканью, смоченной жидкостью для стеклоомывателя.
- Проверьте регулировку фар.
- Проверьте глушитель, выхлопные трубы, щитки и зажимы.

- Проверьте поясные/плечевые ремни на наличие износа и исправную работу.

Не реже одного раза в год выполняйте следующее:

- Очистите сливные отверстия кузова и дверей.
- Смажьте петли и ограничители дверей и петли капота.
- Смажьте замки и защелки дверей и капота.
- Смажьте резиновые дверные уплотнители.
- Проверьте систему кондиционирования.
- Осмотрите и смажьте рычаги привода и управления автоматической коробки передач.
- Очистите аккумуляторную батарею и клеммы.
- Проверьте уровень тормозной жидкости.

Плановое техобслуживание

Плановое техобслуживание

Соблюдайте плановый график технического обслуживания, если автомобиль эксплуатируется в условиях, не соответствующих ни одному из указанных ниже. В противном случае соблюдайте график технического обслуживания при тяжелых условиях эксплуатации.

- Систематическая езда на короткие расстояния менее 8 км (5 миль) при нормальной температуре или менее 16 км (10 миль) при отрицательных температурах
- Длительная работа двигателя на холостом ходу или езда на низкой скорости на большие расстояния.
- Движение по неровной, пыльной, загрязненной дороге, дороге без покрытия или дороге, покрытой гравием или солью.
- Движение по местности, где используется соль или другие коррозионные материалы, или движение в очень холодную погоду.
- Езда в условиях сильной запыленности воздуха
- Движение по загруженным дорогам.
- Частое движение в гору, с горы или по горным дорогам.

- Использование в качестве буксира или автофургона, а также перевозка грузов на крыше.
- Использование в качестве патрульного автомобиля, такси, коммерческого автомобиля или буксира.
- Частое движение с высокой скоростью или резким ускорением/торможением.
- Движение с частыми остановками.
- Использование нерекомендованного моторного масла (минерального, полусинтетического, более низкого класса вязкости и т.д.).

Если автомобиль эксплуатируется в одном из вышеперечисленных условий, осмотр, замены или доливы жидкостей следует производить чаще в соответствии с графиком обслуживания при тяжелых условиях эксплуатации.

График штатного технического обслуживания — для Европы (кроме России)

Для обеспечения высокой производительности двигателя и снижения выбросов в атмосферу необходимо выполнить следующий комплекс работ по техобслуживанию. В целях обеспечения гарантии сохраняйте все квитанции служб контроля выбросов. В случае, когда показаниями к техобслуживанию являются как пробег, так и время эксплуатации, регулярность обслуживания определяется первым из наступивших условий.

№.	Элемент	ПРИМЕЧАНИЕ
* 1	Топливные присадки (бензин)	Компания Kia рекомендует использовать неэтилированный бензин с октановым числом RON (октановое число бензина по исследовательскому методу) 95 / AKI (противодетонационный показатель) 91 или выше (для Европы) или с октановым числом RON (октановое число бензина по исследовательскому методу) 91 / AKI (противодетонационный показатель) 87 или выше (за исключением Европы). Клиентам, не имеющим возможности регулярно заправлять автомобиль бензином высокого качества с присадками, в случае проблем с запуском или плавностью работы двигателя рекомендуется добавлять в топливный бак одну бутылку присадок на каждые 15 000 км (10 000 миль) (для Европы) / 10 000 км (6500 миль) (за исключением Бразилии, Европы, Китая, для Австралии, Новой Зеландии (модель Turbo) / 5000 км (3000 миль) (для Бразилии, Китая). Присадки и рекомендации по их использованию можно получить в специализированной мастерской. Kia рекомендует обратиться к официальному дилеру Kia или партнерской сервисной компании. Не используйте другие типы присадок.
* 2	Моторное масло и фильтр	Поскольку во время движения моторное масло расходуется, необходимо регулярно проверять его уровень. Интервал замены моторного масла в нормальных условиях эксплуатации автомобиля зависит от использования рекомендованного масла с соответствующими характеристиками. В случае использования нерекондованного моторного масла замену необходимо производить по графику обслуживания для жестких условий эксплуатации автомобиля.
* 3	Охлаждающая жидкость (двигатель)	При добавлении охлаждающей жидкости используйте только деионизированную воду или умягченную воду для данного автомобиля; запрещается доливать жесткую воду в охлаждающую жидкость, которой заправлен автомобиль на заводе-изготовителе. Использование неподходящей охлаждающей жидкости может привести к серьезной неисправности или повреждению двигателя.
* 4	Свеча зажигания	Для вашего удобства, замена может быть произведена раньше запланированной замены в процессе технического обслуживания других деталей автомобиля.

№.	Элемент	ПРИМЕЧАНИЕ
* 5	Жидкость для механической коробки передач /Жидкость для коробки передач с двойным сцеплением (DCT)	Жидкость для механической коробки передач (или жидкость для коробки передач с двойным сцеплением) необходимо менять после каждого ее погружения в воду.
* 6	Приводные ремни (двигатель)	<ul style="list-style-type: none"> Отрегулируйте приводной ремень генератора, водяного насоса и кондиционера. Осмотрите и при необходимости отремонтируйте или замените. Проверяйте натяжитель приводного ремня, направляющее колесо и шкив генератора. Выполните ремонт или замену при необходимости.
* 7	Клапанный зазор	Проверьте клапан на наличие чрезмерного шума и/или вибрации двигателя и отрегулируйте при необходимости. В этом случае следует проверить систему в специализированной мастерской. Kia рекомендует обратиться к официальному дилеру Kia или партнерской сервисной компании.

I: осмотр, при необходимости: регулировка, коррекция, очистка или замена.

R: Замена или изменение.

ПЕРИОДИЧНОСТЬ ТЕХОБСЛУЖИВАНИЯ/ ОБЪЕКТ ТЕХОБСЛУЖИВАНИЯ	График штатного технического обслуживания — для Европы (кроме России)									
	Количество месяцев или пробег, в зависимости от того, что наступит раньше									
	Месяцы	24	48	72	96	120	144	168	192	
	Мили × 1000	20	40	60	80	100	120	140	160	
	км × 1000	30	60	90	120	150	180	210	240	
Топливные присадки (бензин) ^{*1}	(Бензиновый) 1.6 T-GDi	Добавлять через каждые 15 000 км (10 000 миль) или 12 месяцев								
Моторное масло и фильтр ^{*2}	(Бензиновый) 1.6 MPI	Замену производить через каждые 15 000 км (10 000 миль) пробега или 12 месяцев эксплуатации								
	(Бензиновый) 2.0 MPI									
	(Бензиновый) 1.6 T-GDi									
	Smartstream G1.6									
Воздушный фильтр системы климат-контроля	R	R	R	R	R	R	R	R	R	
Охлаждающая жидкость (двигатель) ^{*3}	Первую замену выполняйте через 210 000 км (140 000 миль) или через 120 месяцев, затем замену следует выполнять через каждые 30 000 км (20 000 миль) или 24 месяца									
Свечи зажигания ^{*4}	(Бензиновый) 1.6 MPI	Замена через каждые 60 000 км (40 000 миль)								
	(Бензиновый) 2.0 MPI	Замену производить через каждые 150 000 км (100 000 миль) пробега								
	(Бензиновый) 1.6 T-GDi	Замена через каждые 75 000 км (50 000 миль)								
	Smartstream G1.6	Замену производить через каждые 150 000 км (100 000 миль) пробега								

ПЕРИОДИЧНОСТЬ ТЕХОБСЛУЖИВА- НИЯ/ ОБЪЕКТ ТЕХОБСЛУ- ЖИВАНИЯ	График штатного технического обслуживания — для Европы (кроме России)									
	Количество месяцев или пробег, в зависимости от того, что наступит раньше									
	Месяцы	24	48	72	96	120	144	168	192	
	Мили × 1000	20	40	60	80	100	120	140	160	
км × 1000	30	60	90	120	150	180	210	240		
Тормозная жидкость	Контроль через каждые 15 000 км (10 000 миль) пробега или 12 месяцев эксплуатации Замена через каждые 30 000 км (20 000 миль) или 24 месяцев									
Жидкость для механической коробки переключения передач *5 (при наличии)	Сервисное обслуживание не требуется									
Жидкость коробки передач с двойным сцеплением (DCT)*5 (при наличии)	Сервисное обслуживание не требуется									
Фильтр воздухоочистителя	I	R	I	R	I	R	I	R		
Состояние аккумулятора (12 В)										
Интеркулер, впускные/ выпускные шланги, шланг подачи воздуха	(Бензиновый двигатель) 1,6 T-GDi (турбированный с прямым впрыском топлива)									
Вакуумные шланги и шланги вентиляции картера (бензиновый двигатель)										
Хладагент системы кондиционирования воздуха										
Выхлопная система										
Шланги, трубопроводы и соединения тормозной системы	I	I	I	I	I	I	I	I		
Стояночный тормоз (ручного типа) (при наличии)										
Тормозные диски и колодки										
Шаровые опоры подвески										
Рейка, тяга и пылезащитные чехлы рулевого механизма										
Компрессор кондиционера										
Приводной вал и пыльники										
Шины (давление и износ протектора)										
Система охлаждения	-	I	I	I	I	I	I	I		
Шланг отвода паров бензина и крышка горловины топливного бака (бензиновый двигатель)										
Топливопроводы, топливные шланги и патрубки (дизель)	-	I	-	I	-	I	-	I		
Воздушный фильтр топливного бака (для бензинового двигателя)										

ПЕРИОДИЧНОСТЬ ТЕХОБСЛУЖИВА- НИЯ/ ОБЪЕКТ ТЕХОБСЛУ- ЖИВАНИЯ	График штатного технического обслуживания — для Европы (кроме России)								
	Количество месяцев или пробег, в зависимости от того, что наступит раньше								
	Месяцы	24	48	72	96	120	144	168	192
	Мили × 1000	20	40	60	80	100	120	140	160
	км × 1000	30	60	90	120	150	180	210	240
Приводные ремни (двигатель)*6		–	–						
Клапанный зазор *7	(Бензиновый) 1.6 MPI	–	–		–	–		–	–
	(Бензиновый) 1.6 T-GDi								
Жидкость для автоматической коробки передач (при наличии)		Сервисное обслуживание не требуется							
Жидкость для интеллектуальной бесступенчатой трансмиссии (при наличии)		Сервисное обслуживание не требуется							

- Топливный фильтр (бензиновый двигатель): Топливный фильтр считается компонентом, не требующим технического обслуживания, но все же рекомендуется периодически его проверять. График технического обслуживания зависит от качества используемого топлива.
 - При возникновении серьезных неполадок безопасности (например, ограничения подачи топлива, неконтролируемого резкого увеличения подачи, потери мощности, затруднений при запуске двигателя и т.д.) немедленно замените топливный фильтр вне зависимости от графика технического обслуживания и обратитесь к официальному дилеру/партнерской сервисной компании Kia за дополнительной информацией.

Техническое обслуживание в сложных условиях эксплуатации — для Европы (кроме России)

I: осмотр, при необходимости: регулировка, коррекция, очистка или замена.

R: Замена или изменение.

ОБЪЕКТ ТЕХОБСЛУЖИВАНИЯ		ОПЕРАЦИЯ ТЕХОБСЛУЖИВАНИЯ	ПЕРИОДИЧНОСТЬ ТЕХОБСЛУЖИВАНИЯ	УСЛОВИЯ ЭКСПЛУАТАЦИИ
Моторное масло и фильтр	(Бензиновый) 1.6 MPI	R	Каждые 7500 км (5000 миль) или 6 месяцев	A, B, C, D, E, F, G, H, I, J, K, L
	(Бензиновый) 2.0 MPI	R	Каждые 7500 км (5000 миль) или 6 месяцев	A, B, C, D, E, F, G, H, I, J, K, L
	(Бензиновый) 1.6 T-GDi	R	Каждые 7500 км (5000 миль) или 6 месяцев	A, B, C, D, E, F, G, H, I, J, K, L
	Smartstream G1.6	R	Каждые 7 500 км (5 000 миль) или 6 месяцев	A, B, C, D, E, F, G, H, I, J, K, L
Жидкость автоматической коробки передач		R	Каждые 90 000 км (60 000 миль)	A, C, F, G, H, I, J, K
Жидкость для интеллектуальной бесступенчатой трансмиссии (при наличии)		R	Каждые 90 000 км (60 000 миль)	A, C, F, G, H, I, J, K
Жидкость для механической коробки передач		R	Каждые 120 000 км (80 000 миль)	C, D, E, F, G, H, I, J
Жидкость коробки передач с двойным сцеплением (DCT)		R	Замена через каждые 120 000 км (80 000 миль)	C, D, E, F, G, H, I, J
Воздушный фильтр системы климат-контроля		R	Более часто	C, E, G
Фильтр воздухоочистителя		R	Более часто	C, E
Свечи зажигания		R	Более часто	A, B, F, G, H, I, K
Стояночный тормоз (ручного типа) (при наличии)		I	Более часто	C, D, G, H
Тормозные диски, колодки и суппорты		I	Более часто	C, D, E, G, H, I, J, K
Шаровые опоры подвески		I	Более часто	C, D, E, F, G
Рейка, тяга и пылезащитные чехлы рулевого механизма		I	Более часто	C, D, E, F, G
Приводной вал и пыльники		I	Более часто	C, D, E, F, G, H, I, J

Неблагоприятные условия эксплуатации

- А: Постоянная езда на короткие расстояния менее 8 км (5 миль) при нормальной температуре или менее чем на 16 км (10 миль) в мороз.
- В: Длительная работа двигателя на холостом ходу или езда на малой скорости на большие расстояния.
- С: Езда по неровным, пыльным, грязным, неасфальтированным, гравийным дорогам или дорогам, посыпанным солью.
- D: езда по дорогам, которые в холодную погоду обрабатываются солью или другими коррозионными веществами
- Е: Езда в условиях сильной запыленности воздуха.
- F: Езда в плотном транспортном потоке.
- G: систематическая езда по крутым спускам и подъемам или по горным дорогам.
- Н: Использование в качестве буксира или автофургона, а также перевозка грузов на крыше.
- I: использование автомобиля в патрульно-постовой службе, в службе такси, в коммерческих целях или для буксировки транспортных средств.
- J: частое движение с высокой скоростью или резким ускорением/торможением.
- K: езда с частыми остановками и троганием.
- L: использование нерекомендованного моторного масла (минерального, полусинтетического, более низкого класса вязкости и т.д.).

График штатного технического обслуживания (кроме Европы, включая Россию)

Для обеспечения высокой производительности двигателя и снижения выбросов в атмосферу необходимо выполнить следующий комплекс работ по техобслуживанию. В целях обеспечения гарантии сохраняйте все квитанции служб контроля выбросов. В случае, когда показаниями к техобслуживанию являются как пробег, так и время эксплуатации, регулярность обслуживания определяется первым из наступивших условий.

№.	Элемент	ПРИМЕЧАНИЕ
* 1	Топливные присадки (бензин)	Компания Kia рекомендует использовать неэтилированный бензин с октановым числом RON (октановое число бензина по исследовательскому методу) 95 / AKI (противодетонационный показатель) 91 или выше (для Европы) или с октановым числом RON (октановое число бензина по исследовательскому методу) 91 / AKI (противодетонационный показатель) 87 или выше (за исключением Европы). Клиентам, не имеющим возможности регулярно заправлять автомобиль бензином высокого качества с присадками, в случае проблем с запуском или плавностью работы двигателя рекомендуется добавлять в топливный бак одну бутылку присадок на каждые 15 000 км (10 000 миль) (для Европы) / 10 000 км (6500 миль) (за исключением Бразилии, Европы, Китая, для Австралии, Мексики и Новой Зеландии (модель Turbo) / 5000 км (3000 миль) (для Бразилии, Китая). Присадки и рекомендации по их использованию можно получить в специализированной мастерской. Kia рекомендует обратиться к официальному дилеру Kia или партнерской сервисной компании. Не используйте другие типы присадок.
* 2	Моторное масло и фильтр	Поскольку во время движения моторное масло расходуется, необходимо регулярно проверять его уровень. Интервал замены моторного масла в нормальных условиях эксплуатации автомобиля зависит от использования рекомендованного масла с соответствующими характеристиками. В случае использования нерекондованного моторного масла замену необходимо производить по графику обслуживания для жестких условий эксплуатации автомобиля.
* 3	Охлаждающая жидкость (двигатель)	При добавлении охлаждающей жидкости используйте только деионизированную воду или умягченную воду для данного автомобиля; запрещается доливать жесткую воду в охлаждающую жидкость, которой заправлен автомобиль на заводе-изготовителе. Использование неподходящей охлаждающей жидкости может привести к серьезной неисправности или повреждению двигателя.
* 4	Свеча зажигания	Для вашего удобства, замена может быть произведена раньше запланированной замены в процессе технического обслуживания других деталей автомобиля.

№	Элемент	ПРИМЕЧАНИЕ
* 5	Приводные ремни (двигатель)	<ul style="list-style-type: none"> Отрегулируйте приводной ремень генератора, водяного насоса и кондиционера. Осмотрите и при необходимости отремонтируйте или замените. Проверяйте натяжитель приводного ремня, направляющее колесо и шкив генератора. Выполните ремонт или замену при необходимости.
* 6	Жидкость для механической коробки передач /Жидкость для коробки передач с двойным сцеплением (DCT)	Жидкость для механической коробки передач (или жидкость для коробки передач с двойным сцеплением) необходимо менять после каждого ее погружения в воду.
* 7	Клапанный зазор	Проверьте клапан на наличие чрезмерного шума и/или вибрации двигателя и отрегулируйте при необходимости. В этом случае следует проверить систему в специализированной мастерской. Kia рекомендует обратиться к официальному дилеру Kia или партнерской сервисной компании.

I: осмотр, при необходимости: регулировка, коррекция, очистка или замена.

R: Замена или изменение.

ПЕРИОДИЧНОСТЬ ТЕХОБСЛУЖИВАНИЯ/ ОБЪЕКТ ТЕХОБСЛУЖИВАНИЯ	График штатного технического обслуживания (кроме Европы, включая Россию)								
	Количество месяцев или пробег, в зависимости от того, что наступит раньше								
	Месяцы	12	24	36	48	60	72	84	96
	Мили × 1000	10	20	30	40	50	60	70	80
	км × 1000	15	30	45	60	75	90	105	120
Топливные присадки (бензин)* ¹	(Бензиновый) 1.6 T-GDi	Для Австралии и Новой Зеландии	Добавлять через каждые 10 000 км (6500 миль) или 12 месяцев						
		Кроме Австралии и Новой Зеландии, Китая, Бразилии	Добавлять через каждые 10 000 км (6 500 миль) или 6 месяцев						
		Для Китая, Бразилии	Добавлять каждые 5 000 км (3 000 миль) или 6 месяцев						
		Для Мексики	Добавлять через каждые 10 000 км (6 500 миль) или 6 месяцев						

ПЕРИОДИЧНОСТЬ ТЕХОБСЛУЖИВАНИЯ/ ОБЪЕКТ ТЕХОБСЛУЖИВАНИЯ	График штатного технического обслуживания (кроме Европы, включая Россию)										
	Количество месяцев или пробег, в зависимости от того, что наступит раньше										
	Месяцы	12	24	36	48	60	72	84	96		
	Мили × 1000	10	20	30	40	50	60	70	80		
	км × 1000	15	30	45	60	75	90	105	120		
Моторное масло и фильтр ²	(Бензиновый) 1.6 MPI	За исключением Алжира, Ближнего Востока, Бразилии, Египта, Индии, Ирана, Китая, Ливии, Марокко, Судана, Туниса, Центральной и Южной Америки	R	R	R	R	R	R	R		
		Для Алжира, Ближнего Востока, Бразилии, Египта, Индии, Ирана, Ливии, Марокко, Судана, Туниса, Центральной и Южной Америки	Замена через каждые 10 000 км (6500 миль) пробега или 12 месяцев эксплуатации								
		Для Китая	Замена через каждые 5000 км (3 000 миль) пробега или 6 месяцев эксплуатации								
	(Бензиновый) 1.6 T-GDI	За исключением Алжира, Ближнего Востока, Бразилии, Египта, Индии, Ирана, Китая, Ливии, Марокко, Судана, Туниса, Центральной и Южной Америки	R	R	R	R	R	R	R	R	
		Для Алжира, Ближнего Востока, Бразилии, Египта, Индии, Ирана, Ливии, Марокко, Судана, Туниса, Центральной и Южной Америки	Замена через каждые 10 000 км (6500 миль) пробега или 12 месяцев эксплуатации								
		Для Китая	Замена через каждые 5000 км (3 000 миль) пробега или 6 месяцев эксплуатации								
		Для Мексики	Заменять каждые 10 000 км (6 500 миль) или 6 месяцев								
	(Бензиновый) 2.0 MPI	Кроме Ближнего Востока, Индии, Ливии, Алжира, Марокко, Туниса, Судана, Египта, Ирана, Бразилии, Центральной и Южной Америки, Китая	R	R	R	R	R	R	R	R	
		Для Ближнего Востока, Индии, Ливии, Алжира, Марокко, Туниса, Судана, Египта, Ирана, Бразилии, Центральной и Южной Америки	Замену производить через каждые 10 000 км (6500 миль) пробега или 12 месяцев эксплуатации								
		Для Китая	Замена через каждые 5000 км (3 000 миль) пробега или 6 месяцев эксплуатации								
		Для Мексики	Заменять каждые 10 000 км (6 500 миль) или 6 месяцев								

ПЕРИОДИЧНОСТЬ ТЕХОБСЛУЖИВАНИЯ/ ОБЪЕКТ ТЕХОБСЛУЖИВАНИЯ	График штатного технического обслуживания (кроме Европы, включая Россию)										
	Количество месяцев или пробег, в зависимости от того, что наступит раньше										
	Месяцы	12	24	36	48	60	72	84	96		
	Мили × 1000	10	20	30	40	50	60	70	80		
	км × 1000	15	30	45	60	75	90	105	120		
Моторное масло и фильтр*2	Smartstream G1.6	Кроме Ближнего Востока, Индии, Ливии, Алжира, Марокко, Туниса, Судана, Египта, Ирана, Бразилии, Центральной и Южной Америки, Китая	R	R	R	R	R	R	R		
		Для Ближнего Востока, Индии, Ливии, Алжира, Марокко, Туниса, Судана, Египта, Ирана, Бразилии, Центральной и Южной Америки	Замену производить через каждые 10 000 км (6500 миль) пробега или 12 месяцев эксплуатации								
		Для Китая	Замена через каждые 5000 км (3 000 миль) пробега или 6 месяцев эксплуатации								
Воздушный фильтр системы климат-контроля	Кроме Австралии и Новой Зеландии		R	R	R	R	R	R	R		
	Для Австралии и Новой Зеландии		I	R	I	R	I	R	I		
Охлаждающая жидкость (двигатель)*3			Сначала необходимо выполнить замену через 210 000 км (140 000 миль) пробега или через 120 месяцев, затем следует менять через каждые 30 000 км (20 000 миль) или 24 месяца								
Свечи зажигания*4	(Бензиновый) 1.6 MPI	Неэтилированный бензин	Замена через каждые 60 000 км (40 000 миль)								
		Этилированный бензин	Замену необходимо производить каждые 30 000 км (20 000 миль)								
	(Бензиновый) 2.0 MPI	Неэтилированный бензин	Замена через каждые 150 000 км (100 000 миль)								
		Этилированный бензин	Замена через каждые 75 000 км (50 000 миль)								
	(Бензиновый) 1.6 T-GDi		Замена через каждые 75 000 км (50 000 миль)								
	Smartstream G1.6		Замена через каждые 150 000 км (100 000 миль)								
Фильтр воздухоочистителя (бензиновый)	Для Китая, Индии, Ближнего Востока		R	R	R	R	R	R	R		
	(Кроме Китая, Индии, Ближнего Востока)		I	I	R	I	I	R	I		
Тормозная жидкость			I	I	R	I	I	R	I		

ПЕРИОДИЧ- НОСТЬ ТЕХОБСЛУ- ЖИВАНИЯ/ ОБЪЕКТ ТЕХОБСЛУ- ЖИВАНИЯ	График штатного технического обслуживания (кроме Европы, включая Россию)								
	Количество месяцев или пробег, в зависимости от того, что наступит раньше								
	Месяцы	12	24	36	48	60	72	84	96
	Мили × 1000	10	20	30	40	50	60	70	80
	км × 1000	15	30	45	60	75	90	105	120
Интеркулер, впускные/ выпускные шланги, шланг подачи воздуха	(Бензиновый) 1.6 T-GDi								
Хладагент системы кондиционирования воздуха									
Шаровые опоры подвески									
Рейка, тяга и пылезащитные чехлы рулевого механизма									
Компрессор кондиционера									
Шины (давление и износ протектора)									
Состояние аккумулятора (12 В)	Для стран Ближнего Востока	Проводить осмотр каждые 10 000 км (6500 миль) или 6 месяцев							
	За исключением стран Ближнего Востока	-		-		-		-	
Стояночный тормоз (ручного типа) (при наличии)									
Шланги, трубопроводы и соединения тормозной системы									
Тормозные диски и колодки									
Выхлопная система		-		-		-		-	
Вакуумные шланги и шланги вентиляции картера (бензиновый двигатель)									
Приводной вал и пыльники									
Топливный фильтр (для бензинового двигателя)	Для Китая, Бразилии	-		-	R	-		-	R
Воздушный фильтр топливного бака (для бензинового двига- теля)		-		-	R	-		-	R
Приводные ремни (двигатель) ^{*5}		-	-						
Система охлаждения		-	-	-		-		-	
Топливопроводы, топливные шланги и патрубки (дизель)		-	-	-		-	-	-	
Шланг отвода паров бензина и крышка горловины топливного бака (бензиновый двигатель)		-	-	-		-	-	-	
Жидкость для механической коробки передач ^{*6} (при наличии)		Сервисное обслуживание не требу- ется							
Жидкость коробки передач с двойным сцеплением (DCT) ^{*6} (при наличии)		Сервисное обслуживание не требу- ется							
Клапанный зазор ^{*7}	(Бензиновый) 1.6 MPI	-	-	-	-	-		-	-
	(Бензиновый) 1.6 T-GDi	-	-	-	-	-		-	-

ПЕРИОДИЧНОСТЬ ТЕХОБСЛУЖИВАНИЯ/ ОБЪЕКТ ТЕХОБСЛУЖИВАНИЯ	График штатного технического обслуживания (кроме Европы, включая Россию)									
	Количество месяцев или пробег, в зависимости от того, что наступит раньше									
	Месяцы	12	24	36	48	60	72	84	96	
	Мили × 1000	10	20	30	40	50	60	70	80	
	км × 1000	15	30	45	60	75	90	105	120	
Жидкость для автоматической коробки передач (при наличии)		Сервисное обслуживание не требуется								
Жидкость для интеллектуальной бесступенчатой трансмиссии (при наличии)		Сервисное обслуживание не требуется								
Система «ЭРА-ГЛОНАСС» (при наличии)										
Батарея системы «ЭРА-ГЛОНАСС» (при наличии)		Подлежит замене каждые 3 года								

- Топливный фильтр. Топливный фильтр считается компонентом, не требующим технического обслуживания, но все же рекомендуется периодически его проверять. График технического обслуживания зависит от качества используемого топлива.
 - При возникновении серьезных неполадок безопасности (например, ограничения подачи топлива, неконтролируемого резкого увеличения подачи, потери мощности, затруднений при запуске двигателя и т.д.) немедленно замените топливный фильтр вне зависимости от графика технического обслуживания и обратитесь к официальному дилеру/партнерской сервисной компании Kia за дополнительной информацией.

Техническое обслуживание в неблагоприятных условиях эксплуатации — кроме Европы (включая Россию)

I: осмотр, при необходимости: регулировка, коррекция, очистка или замена.

R: Замена или изменение.

ОБЪЕКТ ТЕХОБСЛУЖИВАНИЯ			ОПЕРАЦИЯ ТЕХОБСЛУЖИВАНИЯ	ПЕРИОДИЧНОСТЬ ТЕХОБСЛУЖИВАНИЯ	УСЛОВИЯ ЭКСПЛУАТАЦИИ
Моторное масло и фильтр	(Бензиновый) 1.6 MPI	За исключением Алжира, Ближнего Востока, Бразилии, Египта, Индии, Ирана, Китая, Ливии, Марокко, Судана, Туниса, Центральной и Южной Америки	R	Каждые 7 500 км (5 000 миль) или 6 месяцев	A, B, C, D, E, F, G, H, I, J, K, L
		Для Алжира, Ближнего Востока, Бразилии, Египта, Индии, Ирана, Ливии, Марокко, Судана, Туниса, Центральной и Южной Америки	R	Каждые 5 000 км (3 000 миль) или 6 месяцев	
		Для Китая	R	Каждые 5 000 км (3 000 миль) или 3 месяца	
	(Бензиновый) 1.6 T-GDI	За исключением Алжира, Ближнего Востока, Бразилии, Египта, Индии, Ирана, Китая, Ливии, Марокко, Судана, Туниса, Центральной и Южной Америки	R	Каждые 7 500 км (5 000 миль) или 6 месяцев	
		Для Алжира, Ближнего Востока, Бразилии, Египта, Индии, Ирана, Ливии, Марокко, Судана, Туниса, Центральной и Южной Америки	R	Каждые 5 000 км (3 000 миль) или 6 месяцев	
		Для Китая, Мексики	R	Каждые 5 000 км (3 000 миль) или 3 месяца	

ОБЪЕКТ ТЕХОБСЛУЖИВАНИЯ		ОПЕРАЦИЯ ТЕХОБСЛУЖИВАНИЯ	ПЕРИОДИЧНОСТЬ ТЕХОБСЛУЖИВАНИЯ	УСЛОВИЯ ЭКСПЛУАТАЦИИ	
Моторное масло и фильтр	(Бензиновый) 2.0 MPI	Кроме Ближнего Востока, Индии, Ливии, Алжира, Марокко, Туниса, Судана, Египта, Ирана, Бразилии, Центральной и Южной Америки, Китая	R	Каждые 7500 км (5000 миль) или 6 месяцев	A, B, C, D, E, F, G, H, I, J, K, L
		Для Ближнего Востока, Индии, Ливии, Алжира, Марокко, Туниса, Судана, Египта, Ирана, Бразилии, Центральной и Южной Америки	R	Каждые 5 000 км (3 000 миль) или 6 месяцев	
		Для Китая	R	Каждые 5 000 км (3 000 миль) или 6 месяцев	
		Для Мексики	R	Каждые 5 000 км (3 000 миль) или 3 месяца	
	Smartstream G1.6	Кроме Ближнего Востока, Индии, Ливии, Алжира, Марокко, Туниса, Судана, Египта, Ирана, Бразилии, Центральной и Южной Америки, Китая	R	Каждые 7500 км (5000 миль) или 6 месяцев	
		Для Ближнего Востока, Индии, Ливии, Алжира, Марокко, Туниса, Судана, Египта, Ирана, Бразилии, Центральной и Южной Америки	R	Каждые 5 000 км (3 000 миль) или 6 месяцев	
		Для Китая	R	Каждые 5 000 км (3 000 миль) или 3 месяца	
Жидкость автоматической коробки передач		R	Каждые 90 000 км (60 000 миль)	A, C, F, G, H, I, J, K	
Жидкость для интеллектуальной бесступенчатой трансмиссии (при наличии)		R	Каждые 90 000 км (60 000 миль)	A, C, F, G, H, I, J, K	
Жидкость для механической коробки передач		R	Каждые 120 000 км (80 000 миль)	C, D, E, F, G, H, I, J	

ОБЪЕКТ ТЕХОБСЛУЖИВАНИЯ	ОПЕРАЦИЯ ТЕХОБСЛУЖИВАНИЯ	ПЕРИОДИЧНОСТЬ ТЕХОБСЛУЖИВАНИЯ	УСЛОВИЯ ЭКСПЛУАТАЦИИ
Жидкость коробки передач с двойным сцеплением (DCT)	R	Каждые 120 000 км (80 000 миль)	C, D, E, F, G, H, I, J
Воздушный фильтр системы климат-контроля	R	Более часто	C, E, G
Фильтр воздухоочистителя	R	Более часто	C, E
Свечи зажигания	R	Более часто	A, B, F, G, H, I, K
Стояночный тормоз (ручного типа) (при наличии)	I	Более часто	C, D, G, H
Тормозные диски, колодки и суппорты	I	Более часто	C, D, E, G, H, I, J, K
Шаровые опоры подвески	I	Более часто	C, D, E, F, G
Рейка, тяга и пылезащитные чехлы рулевого механизма	I	Более часто	C, D, E, F, G
Приводной вал и пыльники	I	Более часто	C, D, E, F, G, H, I, J
Батарея системы «ЭРА-ГЛОНАСС» (при наличии)	I	Проверка каждые 7 500 км (5 000 миль) или 6 месяцев	A, K

Неблагоприятные условия эксплуатации

- А: Постоянная езда на короткие расстояния менее 8 км (5 миль) при нормальной температуре или менее чем на 16 км (10 миль) в мороз.
- В: Длительная работа двигателя на холостом ходу или езда на малой скорости на большие расстояния.
- С: Езда по неровным, пыльным, грязным, неасфальтированным, гравийным дорогам или дорогам, посыпанным солью.
- D: езда по дорогам, которые в холодную погоду обрабатываются солью или другими коррозионными веществами
- Е: Езда в условиях сильной запыленности воздуха.
- F: Езда в плотном транспортном потоке.
- G: систематическая езда по крутым спускам и подъемам или по горным дорогам.
- Н: Использование в качестве буксира или автофургона, а также перевозка грузов на крыше.
- I: использование автомобиля в патрульно-постовой службе, в службе такси, в коммерческих целях или для буксировки транспортных средств.
- J: частое движение с высокой скоростью или резким ускорением/торможением.
- К: езда с частыми остановками и троганием.
- L: использование нерекомендованного моторного масла (минерального, полусинтетического, более низкого класса вязкости и т.д.).

Описание пунктов планового техобслуживания

Моторное масло и масляный фильтр двигателя

Моторное масло и фильтр следует менять с периодичностью, указанной в графике технического обслуживания. Если автомобиль эксплуатируется в неблагоприятных условиях, замена масла и фильтра должны производиться чаще.

Приводные ремни

Осмотрите все приводные ремни на наличие порезов, трещин, признаков сильного износа или масляной пропитки и при необходимости замените их. Следует периодически проверять правильность натяжения приводных ремней и при необходимости выполнять их регулировку.

Предостережение

Во время проверки ремня замок зажигания должен находиться в положении «LOCK/OFF» (Блокировка/выкл.) или «ACC» (Доп. устройства).

Фильтрующий элемент топливного фильтра (дизельный двигатель)

Засоренный фильтр может стать причиной снижения скорости автомобиля, повреждения системы очистки выхлопных газов и других проблем, например затрудненного запуска двигателя. Если в топливном баке скапливается чрезмерное количество посторонних веществ, может потребоваться более частая замена фильтра.

После установки нового фильтра дайте двигателю поработать несколько минут и проверьте, нет ли утечек в соединениях. Следует заменить топливный фильтр в специализированной мастерской. Kia рекомендует обратиться к официальному дилеру Kia или партнерской сервисной компании.

Топливный фильтр (для бензинового двигателя)

Бензиновый двигатель Kia оснащен топливным фильтром, который встроен в топливный бак и рассчитан на весь срок эксплуатации автомобиля. Регулярное обслуживание и замена не требуются, но это зависит от качества топлива. При возникновении серьезных неполадок безопасности (например, ограничения подачи топлива, неконтролируемого резкого увели-

чения подачи, потери мощности, затруднений при запуске двигателя и т. п.) необходимо проверить и при необходимости заменить фильтр.

Следует проверить или заменить топливный фильтр в специализированной мастерской. Kia рекомендует обратиться к официальному дилеру Kia или партнерской сервисной компании.

Топливопроводы, топливные шланги и патрубки

Проверьте Топливопроводы, шланги и соединения на предмет утечек и повреждений. Следует заменить топливопроводы, топливные шланги и соединения в специализированной мастерской. Kia рекомендует обратиться к официальному дилеру Kia или партнерской сервисной компании.

▲ Предупреждение

Только для дизельного двигателя

Никогда не работайте с системой впрыска при работающем двигателе или в течение 30 секунд после его выключения. Насос высокого давления, топливная рампа, инжекторы и трубопровод высокого давления находятся под высоким давлением даже после остановки двигателя. Струя, образовавшаяся в результате утечки

топлива, может стать причиной серьезной травмы при контакте с телом человека. Лица, использующие кардиостимуляторы, не должны приближаться к блоку управления двигателем или электропроводке в моторном отделении ближе, чем на 30 см, при работающем двигателе, поскольку токи высокого напряжения в системе распределенного впрыска топлива создают сильные магнитные поля.

Шланги паропроводов и крышка горловины топливного бака (бензиновый двигатель)

Шланг паров и крышку заливной горловины топливного бака следует осматривать с периодичностью, указанной в графике технического обслуживания. Убедитесь в правильности замены шланга паропровода и крышки заливной горловины топливного бака.

Вакуумные шланги вентиляции картера (при наличии)

Проверьте поверхность шлангов на наличие тепловых и/или механических повреждений. Жесткость и хрупкость резинового покрытия, трещины, разрывы, порезы, повреждения абразивного характера и чрезмерное разбухание указывают на ухудшение состоя-

ния шланга. Особое внимание следует обратить на поверхность шлангов, которые находятся рядом с источниками высокой температуры, например выпускной трубой. Убедитесь, что шланги не контактируют с источниками тепла, острыми краями или движущимися деталями, которые могут стать причиной теплового или механического износа. Проверьте все соединения шлангов и убедитесь в их надежном креплении и отсутствии утечек. При обнаружении признаков ухудшения состояния или повреждений шланги следует немедленно заменить.

Фильтр воздухоочистителя

Следует заменить фильтр воздухоочистителя в специализированной мастерской. Kia рекомендует обратиться к официальному дилеру Kia или партнерской сервисной компании.

Свечи зажигания (для бензинового двигателя)

Убедитесь в том, чтобы были установлены новые свечи зажигания с правильными тепловыми характеристиками.

Собирая конструкцию, обязательно протрите мягкой тканью внутреннюю и наружную части внизу наконечника катушки зажига-

ния и изолятор свечи, чтобы не допустить загрязнения изолятора.

⚠ Предупреждение

Не отсоединяйте и не проверяйте свечи зажигания, когда двигатель горячий. Вы можете обжечься.

Система охлаждения

Проверьте на предмет утечек и повреждений такие компоненты системы охлаждения, как радиатор, расширительный бачок, шланги и соединения. Замените любые поврежденные детали.

Охлаждающая жидкость

Охлаждающую жидкость следует менять с периодичностью, указанной в графике технического обслуживания.

Жидкость для коробки передач с двойным сцеплением (при наличии)

Проверяйте жидкость коробки передач с двойным сцеплением в соответствии с графиком технического обслуживания.

Жидкость автоматической коробки передач (при наличии)

При нормальных условиях эксплуатации жидкость для автоматической коробки передач не

нуждается в контроле. Рекомендуется производить замену жидкости для автоматической коробки передач в специализированной мастерской в соответствии с графиком технического обслуживания. Kia рекомендует обратиться к официальному дилеру Kia или партнерской сервисной компании.

* Примечание

Как правило, жидкость для автоматической коробки передач имеет красный цвет.

По мере эксплуатации автомобиля цвет жидкости для автоматической коробки передач становится темнее. Это нормально, поэтому не следует прибегать к замене жидкости только на основании того, что изменился ее цвет.

⚠ Предостережение

Использование жидкости для автоматической коробки передач, не рекомендованной производителем, может привести к поломке и выходу из строя коробки передач. Используйте только указанную жидкость для автоматической коробки передач. (См. раздел "Рекомендуемые смазочные материалы и информация об объемах" на странице 9–10.)

Трубопроводы и гибкие шланги тормозной системы

Визуально проверьте правильность установки, наличие потертостей, трещин, следов износа и утечек. Немедленно замените любые изношенные или поврежденные детали.

Тормозная жидкость

Проверьте уровень тормозной жидкости в бачке тормозной системы. Уровень должен находиться между отметками «MIN» (Мин.) и «MAX» (Макс.), нанесенными на стенке бачка. Используйте только жидкость, предназначенную для тормозной системы и соответствующую спецификации DOT 4.

Стояночный тормоз

Осмотрите систему стояночного тормоза, включая педаль стояночного тормоза и тросы.

Тормозные диски, колодки и суппорты

Проверьте колодки на наличие чрезмерного износа, диски — на биение и износ, а суппорты — на наличие утечки жидкости.

Дополнительные сведения о проверке колодок или максимально допустимом износе накладок см. на веб-сайте Kia.

(www.kia-hotline.com)

Монтажные болты подвески

Проверьте соединения подвески на наличие ослаблений или повреждений. Затяните до требуемого крутящего момента.

Картер, привод и чехлы рулевого механизма / шаровая опора нижнего рычага

Когда автомобиль остановлен и выключен двигатель, проверьте наличие избыточного люфта у рулевого колеса.

Проверьте привод на наличие изгибов или повреждений. Проверьте пыльники и шаровые опоры на наличие следов износа, трещин или повреждений. Замените любые поврежденные детали.

Валы привода колес и чехлы

Проверьте приводные валы, пыльники и зажимы на наличие трещин, следов износа или повреждений. Замените поврежденные детали и при необходимости смените набивку.

Хладагент системы кондиционирования

Проверьте линии и соединения системы кондиционирования на предмет утечек и повреждений.

Карданный вал (при наличии)

Проверяйте наличие трещин, следов износа или повреждений на карданном валу, пыльниках, хомутах, резиновой муфте и уплотнителе центрального подшипника. Замените поврежденные детали и при необходимости смените набивку.

Проверка уровней жидкости

Перед тем как проверять уровень моторного масла, охлаждающей жидкости двигателя, жидкости для тормозной системы, а также жидкости для стеклоомывателя обязательно очищайте область вокруг пробки заливной горловины, пробки сливного отверстия или щупа. Это особенно важно при эксплуатации автомобиля в условиях повышенной запыленности и загрязненности, а также на грунтовых дорогах. Очистка областей вокруг пробок и масляного щупа позволяет предотвратить попадание грязи и песка в двигатель и другие механизмы, которые могут быть повреждены.

Моторное масло (бензиновый двигатель)

Проверка уровня моторного масла

Моторное масло обеспечивает смазку, охлаждение и нормальную работу различных гидравлических компонентов двигателя. Моторное масло всегда расходуется во время движения, поэтому необходимо регулярно проверять его уровень и при необходимости доливать масло. Кроме того, проверку уровня и доливку масла необходимо производить в соответствии с рекомендованным графиком технического обслуживания, чтобы предотвратить снижение рабочих характеристик масла. Проверку уровня масла необходимо производить согласно описанной ниже процедуре.

(Бензиновый) 1.6 MPI

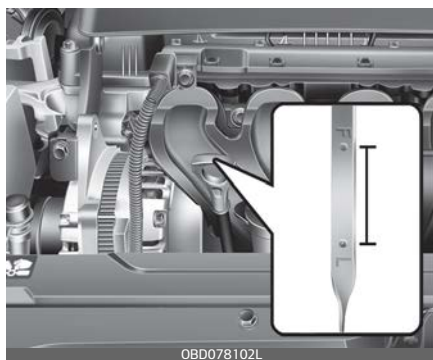

(Бензиновый) 2.0 MPI

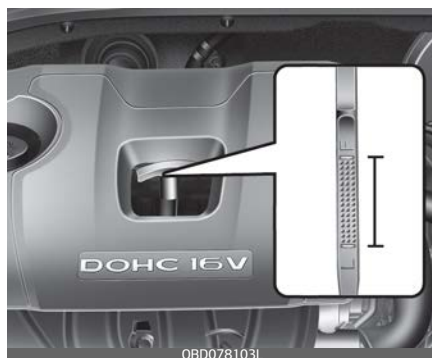

(Бензиновый) 1.6 T-GDi

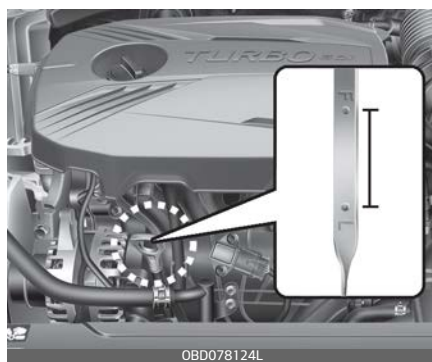

Smartstream G1.6

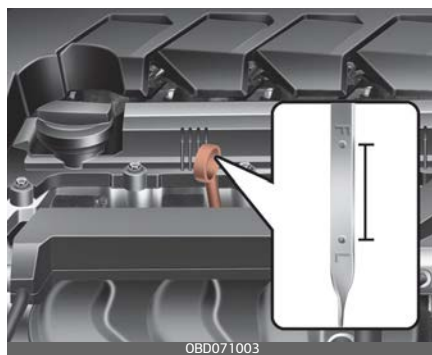

1. Убедитесь, что автомобиль стоит на ровном участке грунта.

2. Запустите двигатель и дайте ему разогреться до нормальной рабочей температуры.
3. Выключите двигатель и подождите примерно 15 минут (со снятой крышкой маслоналивной горловины и извлеченным масломерным щупом), чтобы масло вернулось в поддон картера.
4. Вытрите щуп насухо и повторно вставьте до упора.
5. Снова выньте щуп и проверьте уровень масла. Убедитесь, что уровень масла находится на уровне между отметками F и L; долейте масло до отметки F, если его уровень находится ниже отметки L.

⚠ Предупреждение

Шланг радиатора

Будьте очень осторожны, чтобы не коснуться шланга радиатора при проверке или добавлении моторного масла, так как он может быть достаточно горячим и вызвать ожог.

⚠ Предостережение

Протирать указатель уровня масла необходимо чистой тряпкой. Если на тряпке будут частички грязи, это может привести к повреждению двигателя.

(Бензиновый) 1.6 MPI



(Бензиновый) 2.0 MPI



(Бензиновый) 1.6 T-GDi

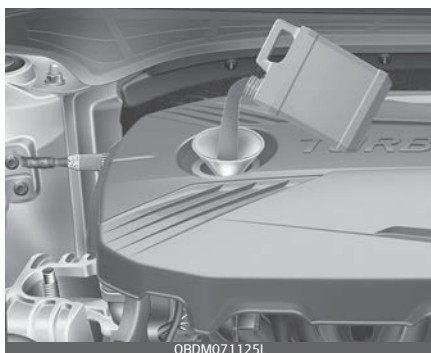

Smartstream G1.6

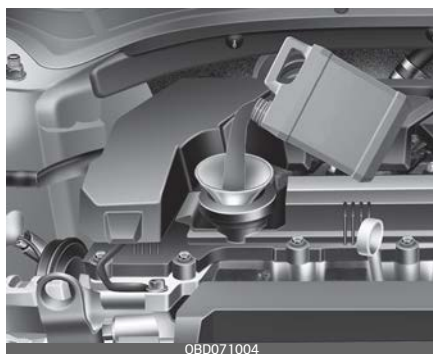

Используйте воронку, чтобы не пролить масло на компоненты двигателя.

Используйте только указанное моторное масло. (См. раздел "Рекомендуемые смазочные материалы и информация об объемах" на странице 9-10.)

- Не допускайте пролития моторного масла при его добавлении или замене. Немедленно вытрите пролитое масло.
- Расход моторного масла в новом автомобиле может возрастать при торможении и стабилизируется после 6000 км (4000 миль) пробега.
- Расход моторного масла зависит от манеры вождения, климатических и дорожных условий, качества масла и т. д. Следовательно, рекомендуется регулярно проверять уровень моторного масла и при необходимости доливать масло.

Замена моторного масла и фильтра

Следует заменить моторное масло и фильтр в специализированной мастерской. Kia рекомендует обратиться к официальному дилеру Kia или партнерской сервисной компании.

- Если плановый срок замены моторного масла не соблюдается, рабочие характеристики масла могут снизиться, что повлияет на состояние двигателя. Следовательно, необходимо производить замену моторного масла согласно графику технического обслуживания.
- Для поддержания оптимального рабочего состояния двигателя следует использовать рекомендованное моторное масло и фильтр. В случае использования нерекондованного масла и фильтра замену следует производить по графику, соответствующему жестким условиям эксплуатации.
- График замены моторного масла позволяет предотвратить окисление масла, но не влияет на его расход. Необходимо регулярно проверять уровень масла и доливать его.

⚠ Предупреждение**Отработанное моторное масло**

Отработанное моторное масло может вызвать раздражение кожи или раковые заболевания, если будет контактировать с кожей в течение длительного времени. Отработанное моторное масло содержит химические вещества, которые вызывали раковые заболевания у лабораторных животных. Всегда защищайте кожу и как можно скорее после контакта с использованным маслом тщательно мойте руки с мылом в теплой воде. Не оставляйте отработанное моторное масло в пределах досягаемости детей.

⚠ Предостережение

Сразу после выключения двигателя температура моторного масла очень высокая, что может стать причиной ожогов при замене масла. Производить замену необходимо после остывания масла в двигателе.

охлаждающая жидкость двигателя

Система охлаждения высокого давления оборудована бачком, который наполнен антифризом для использования в течение всего года. Бачок заполняется на заводе-изготовителе.

Проверяйте защиту антифриза и уровень охлаждающей жидкости по крайней мере один раз в год, в начале зимнего сезона и перед поездкой в места с холодным климатом.

⚠ Предостережение

- Если двигатель перегрелся из-за низкого уровня охлаждающей жидкости, ее резкое добавление может привести к появлению трещин в двигателе. Чтобы предотвратить повреждения, охлаждающую жидкость следует добавлять медленно и в небольших количествах.
- Не эксплуатируйте автомобиль без охлаждающей жидкости двигателя. Это может стать причиной поломки водяного насоса, заклинивания двигателя и т. п.

Проверка уровня охлаждающей жидкости

⚠ Предупреждение



Снятие крышки радиатора

• Никогда не пытайтесь снять крышку радиатора, пока двигатель работает или еще горячий. Это может привести к повреждению двигателя и системы охлаждения. Кроме того, горячая охлаждающая жидкость или пар могут стать причиной серьезных травм.

- Заглушите двигатель и подождите, пока он не остынет. Будьте крайне осторожны при снятии крышки радиатора. Оберните ее толстым полотенцем и медленно поворачивайте против часовой стрелки до первого упора. Отойдите назад, пока в системе охлаждения будет сбрасываться давление. Когда вы убедитесь, что давление полностью сброшено, нажмите на крышку через толстое полотенце и продолжайте вращать ее против часовой стрелки, чтобы снять.
- Даже если двигатель не работает, не снимайте крышку радиатора или сливную пробку, пока двигатель и радиатор не остынут. Горячая охлаждающая жидкость и пар под давлением все

еще могут вырваться наружу и вызвать серьезные травмы.

⚠ Предупреждение



Работа электродвигателя (вентилятора охлаждения) зависит от температуры охлаждающей жидкости двигателя, давления хладагента и скорости автомобиля. Иногда он может работать даже при выключенном двигателе. Соблюдайте крайнюю осторожность при работе вблизи лопастей вентилятора охлаждения, чтобы не пораниться при их вращении. Так как температура охлаждающей жидкости двигателя уменьшается, электродвигатель автоматически выключится. Это нормальное явление. Электродвигатель (вентилятор охлаждения) может работать до тех пор, пока вы не отсоедините отрицательный кабель аккумулятора.

(Бензиновый) 1.6 MPI / (Бензиновый)
2.0 MPI / Smartstream G1.6

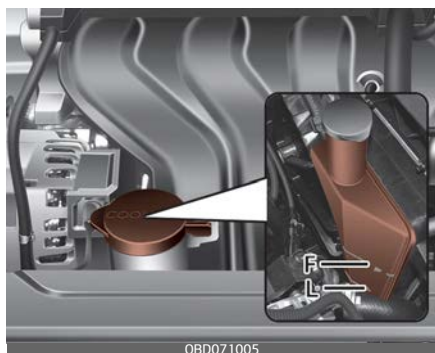

(Бензиновый) 1.6 T-GDi



Проверьте состояние и соединения всех шлангов систем охлаждения и обогрева. Замените все вздутые или изношенные шланги.

Уровень охлаждающей жидкости при холодном двигателе должен находиться между отметками F и L (максимум и минимум) на указателе уровня охлаждающей жидкости.

Если уровень охлаждающей жидкости низкий, добавьте достаточное количество указанной в

спецификации охлаждающей жидкости, чтобы обеспечить защиту от замерзания и коррозии. Доведите уровень до отметки F (макс.), но не переполняйте. Если требуется частая дозаправка, следует проверить систему в специализированной мастерской. Kia рекомендует обратиться к официальному дилеру Kia или партнерской сервисной компании.

* Примечание

После добавления охлаждающей жидкости убедитесь, что крышка заливной горловины полностью закрыта.

В противном случае двигатель может перегреться во время езды.

1. Необходимо убедиться, что метка на крышке радиатора направлена строго вперед.

Моторный отсек, вид спереди



- Убедиться, чтобы маленькие выступы внутри пробки для заливки охлаждающей жидкости были надежно зафиксированы по месту.

Моторное отделение — вид сзади



Рекомендуемая охлаждающая жидкость двигателя

- При добавлении охлаждающей жидкости используйте только деионизированную воду или умягченную воду для данного автомобиля; запрещается доливать жесткую воду в охлаждающую жидкость, которой заправлен автомобиль на заводе-изготовителе. Использование неподходящей охлаждающей жидкости может привести к серьезной неисправности или повреждению двигателя.
- В двигателе вашего автомобиля имеются алюминиевые детали, которые необходимо защитить от коррозии и замерзания с помощью охлаждающей жидкости на

основе этиленгликоля с фосфатами.

- НЕ ИСПОЛЬЗУЙТЕ охлаждающую жидкость на основе этилового или метилового спирта и не смешивайте ее с рекомендованной охлаждающей жидкостью.
- Не используйте раствор с содержанием антифриза более 60 % или менее 35 %, поскольку это может снизить его эффективность.

Процентное содержание компонентов смеси приведено в следующей таблице.

Температура окружающей среды	Процентное содержание компонентов смеси (объем)	
	Антифриз	Вода
-15 °C (5 °F)	35	65
-25 °C (-13 °F)	40	60
-35 °C (-31 °F)	50	50
-45 °C (-49 °F)	60	40

(Бензиновый) 1.6 MPI / (Бензиновый) 2.0 MPI / Smartstream G1.6



(Бензиновый) 1.6 T-GDi



⚠ Предупреждение



Крышка радиатора

Не снимайте крышку радиатора, пока двигатель горячий. Под давлением может произойти выброс крайне горячей охлаждающей жидкости и пара, что приведет к серьезной травме.

Замена охлаждающей жидкости

Следует заменить охлаждающую жидкость в специализированной мастерской. Kia рекомендует обратиться к официальному дилеру Kia или партнерской сервисной компании.

⚠ Предостережение

Перед заливкой охлаждающей жидкости, в целях предотвращения ее перелива на детали двигателя, такие как генератор переменного тока, положите толстую ткань вокруг крышки радиатора.

⚠ Предупреждение

Охлаждающая жидкость

- Не заливайте охлаждающую жидкость радиатора или антифриз в бачок для жидкости стеклоомывателя.
- При распылении на лобовое стекло охлаждающая жидкость радиатора может серьезно ухудшить видимость и стать причиной потери управления автомобилем, кроме того она способна вызвать повреждения краски и облицовки кузова.

Жидкость гидропривода тормозной системы/сцепления (при наличии)

Проверка уровня жидкости в гидроприводе сцепления/тормозной системы

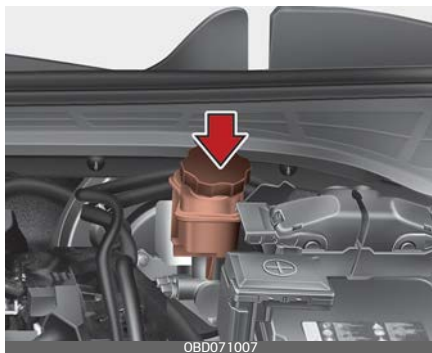

Периодически проверяйте уровень жидкости в бачке. Уровень жидкости должен находиться в пределах между отметками «MAX» (Макс.) и «MIN» (Мин.), нанесенными на боковой части бачка.

Перед снятием крышки бачка и добавлением жидкости для гидравлической системы тормозов тщательно очистите место вокруг крышки бачка, чтобы предотвратить загрязнение жидкости.

Периодически проверяйте уровень тормозной жидкости в резервуаре и следите за тем, чтобы он находился между отметками MIN и MAX. Уровень жидкости снижается по мере увеличения пробега.

Это нормальное состояние, связанное с износом тормозных накладок.

При очень низком уровне жидкости следует проверить систему в специализированной мастерской. Kia рекомендует обратиться к официальному дилеру Kia или партнерской сервисной компании.

Используйте только тот тип тормозной жидкости, который указан в технических характеристиках. (См. раздел "Рекомендуемые смазочные материалы и информация об объемах" на странице 9–10.)

Никогда не смешивайте различные типы жидкости.

⚠ Предупреждение

Убывание тормозной жидкости

Если требуется частая доливка жидкости в тормозную систему, следует проверить систему в специализированной мастерской. Kia рекомендует обратиться к официальному дилеру Kia или партнерской сервисной компании.

⚠ Предупреждение

Тормозная жидкость

При замене и добавлении тормозной жидкости с ней следует обращаться осторожно. Не допускайте попадания жидкости в глаза. Если жидкость попала в глаза, немед-

ленно промойте их большим количеством проточной воды из крана. Как можно скорее обратитесь к врачу.

⚠ Предостережение

Не допускайте попадания жидкости на лакокрасочное покрытие кузова, так как это приведет к его повреждению. Не следует использовать тормозную жидкость, которая долгое время находилась на открытом воздухе, так как ее качество невозможно гарантировать. Ее необходимо надлежащим образом утилизировать. Не заливajte жидкости неподходящего типа. Несколько капель минерального масла (например, моторного), попавшие в тормозную систему вашего автомобиля, способны повредить детали этих систем.

⚠ Предостережение

Чтобы поддерживать максимальную эффективность торможения и работу систем ABS/ESC автомобиля, используйте оригинальную тормозную жидкость Kia, указанную в технических характеристиках. (Классификация: SAE J1704 DOT4 LV, ISO4925 CLASS-6, FMVSS116 DOT-4)

Жидкость для стеклоомывателя

Проверка уровня омывающей жидкости

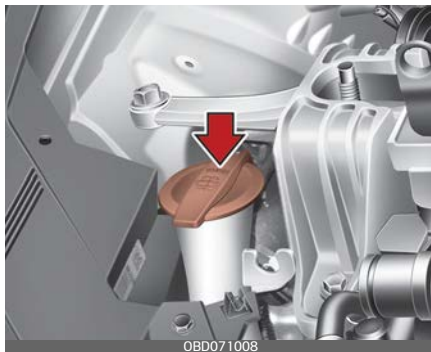

Бачок имеет прозрачный корпус, поэтому уровень жидкости можно контролировать визуально снаружи.

Проверьте уровень жидкости и долейте при необходимости. При отсутствии жидкости омывателя можно использовать чистую воду. Однако при холодной погоде для предотвращения замерзания используйте незамерзающую омывающую жидкость.

⚠ Предупреждение

Охлаждающая жидкость

- Не заливайте охлаждающую жидкость радиатора или антифриз в бачок для жидкости стеклоомывателя.
- При распылении на лобовое стекло охлаждающая жидкость радиатора может серьезно ухудшить видимость и стать причиной потери управления автомобилем, повреждения лакокрасочного покрытия и обивки кузова.
- Жидкости для омывателя лобового стекла содержат некоторое количество спирта и могут воспламеняться при определенных обстоятельствах. Не допускайте контакта жидкости стеклоомывателя или бачка для жидкости с искрами или открытым пламенем. Это может привести к повреждению автомобиля или травмам пассажиров.
- Жидкость стеклоомывателя ядовита для людей и животных. Не пейте жидкость для стеклоомывателя и избегайте контакта с ней. Это может нанести существенный вред здоровью или привести к смертельному исходу.

Стояночный тормоз (ручной тип) (при наличии)

Проверка стояночного тормоза

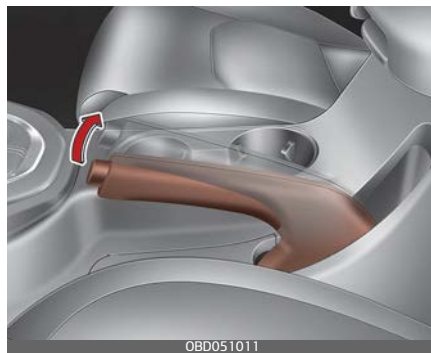

Проверьте ход стояночного тормоза, подсчитав количество слышимых «щелчков», полностью отпустив его из отжатого положения. Также стояночный тормоз должен самостоятельно обеспечивать удержание автомобиля на достаточно крутом уклоне. Если ход больше или меньше указанного, выполните обслуживание системы в специализированной мастерской. Kia рекомендует обратиться к официальному дилеру Kia или партнерской сервисной компании.

Воздухоочиститель

Замена фильтра

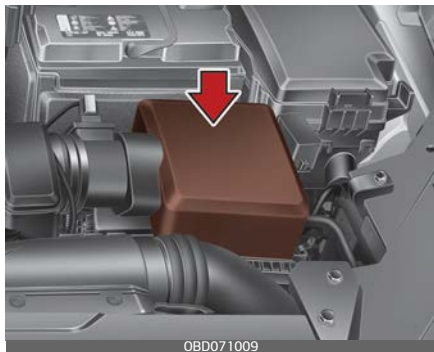

При необходимости фильтр может быть заменен, промывка не допускается.

1. Освободите фиксаторы, удерживающие крышку воздухоочистителя, и откройте крышку.

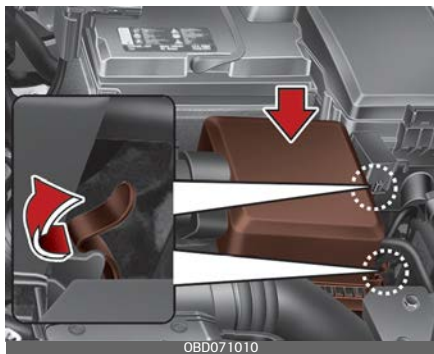

2. Протрите внутреннюю поверхность воздухоочистителя.

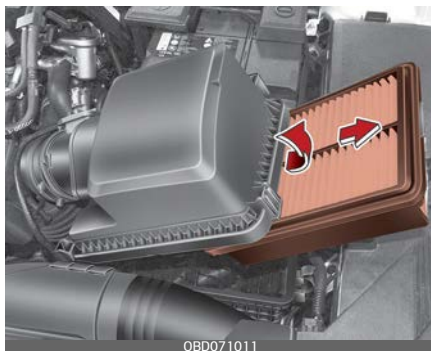

3. Замените фильтр воздухоочистителя.

4. Зафиксируйте крышку с помощью фиксаторов.

* Примечание

Вставьте петлю (1) и задействуйте зажимы при установке крышки воздухоочистителя.

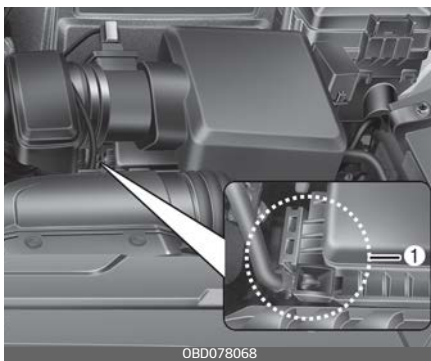

Замену фильтра необходимо производить в соответствии с графиком технического обслуживания.

При эксплуатации автомобиля в условиях повышенной запыленно-

сти воздуха или в песчаной местности, менять фильтр воздухоочистителя необходимо чаще, чем это рекомендовано. (См. раздел "Плановое техобслуживание" на странице 8-14.)

⚠ Предостережение

- Не управляйте автомобилем без фильтра воздухоочистителя; это может привести к чрезмерному износу двигателя.
- При снятии фильтра воздухоочистителя следите за тем, чтобы пыль или грязь не попадали во впускной воздуховод, поскольку это может привести к повреждению.
- Следует использовать запасные детали из специализированной мастерской. Kia рекомендует обратиться к официальному дилеру Kia или партнерской сервисной компании.

Воздушный фильтр системы климат-контроля

Осмотр фильтра

Замену воздушного фильтра системы климат-контроля необходимо производить в соответствии с графиком технического обслуживания. В случае продолжительной эксплуатации автомобиля в городах с сильно загрязненным воздухом или на запыленных неровных дорогах, осмотры и замены необходимо проводить чаще. При самостоятельной замене воздушного фильтра системы климат-контроля следует придерживаться следующей процедуры и действовать осторожно, чтобы не повредить другие компоненты.

1. Откройте перчаточный ящик и снимите заглушки с обеих сторон.

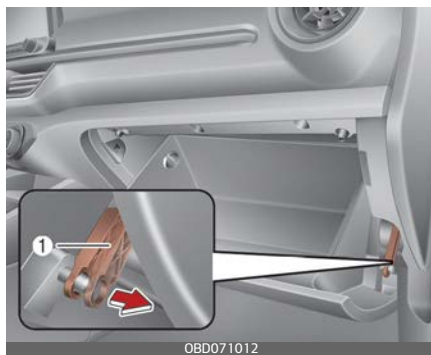

2. Вытяните опорную пластину (1).

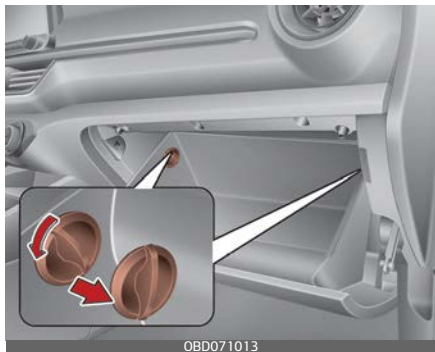

3. Снимите крышку воздушного фильтра климат-контроля, одновременно нажав на замок с левой стороны крышки.



4. Замените воздушный фильтр климат-контроля.



5. Сборка выполняется в порядке, обратном разборке.

* Примечание

При замене воздушного фильтра системы климат-контроля устанавливайте его правильно. В противном случае в системе могут появиться шумы, а эффективность фильтрации может снизиться.

Щетки стеклоочистителя

Осмотр щеток

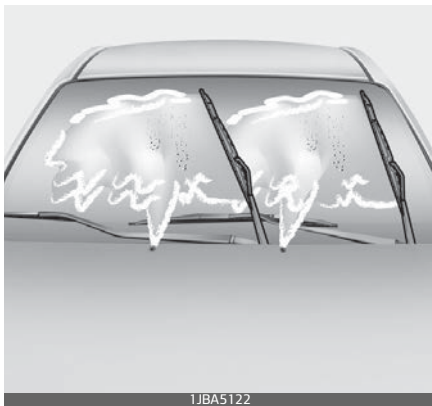

* Примечание

Известно, что горячий промышленный воск, который наносится в автоматических автомобильных мойках, осложняет очистку лобового стекла.

Загрязнение лобового стекла или щеток стеклоочистителей посторонними веществами может снизить эффективность очистителей лобового стекла. Распространенными источниками загрязнения являются насекомые, древесный сок и процедуры обработки горячим воском, применяемые на некоторых коммерческих автомойках. Если щетки не работают должным образом, очистите стекло и щетки с помощью качественного очистителя или мягкого моющего сред-

ства, а затем тщательно промойте чистой водой.

⚠ Предостережение

Для предотвращения повреждения щеток стеклоочистителей не используйте при их чистке или обработке близлежащих участков бензин, керосин, растворитель для краски или другие растворители.

Замена щеток

Если стеклоочистители не очищают стекло должным образом, это может означать, что щетки изношены или повреждены, и их необходимо заменить.

⚠ Предостережение

Для предотвращения повреждений рычагов стеклоочистителей или других компонентов не пытайтесь двигать стеклоочистители вручную.

⚠ Предостережение

Использование щеток стеклоочистителей, отличных от рекомендованных, может привести к их неисправности и выходу из строя.

Щетка стеклоочистителя лобового стекла

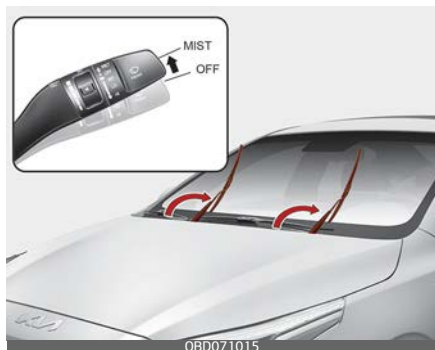

Для вашего удобства, переместите щетки стеклоочистителя в рабочее положение следующим образом:

После выключения двигателя в течение 20 секунд переведите переключатель стеклоочистителя в положение однократного движения (MIST) и удерживайте кнопку более 2 секунд, пока щетки стеклоочистителя не переместятся в полностью поднятое положение.

⚠ Предостережение

Не допускайте падения рычага стеклоочистителя на лобовое стекло, поскольку в результате на стекле могут появиться сколы или трещины.

1. Поднимите рычаг стеклоочистителя.
2. Поднимите зажим щетки стеклоочистителя (1). Затем потяните вниз и снимите узел щетки (2).

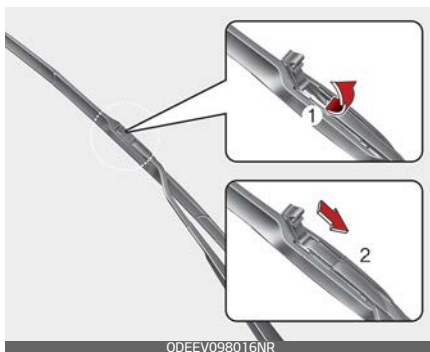

3. Установите новый узел щетки.



4. Возвратите рычаг стеклоочистителя на лобовое стекло.
5. Поверните ключ зажигания в положение «ON» (Вкл.) и верните рычаги стеклоочистителей в нормальное рабочее положение.

Тип В

1. Поднимите рычаг стеклоочистителя и поверните узел щетки так, чтобы был виден пластмассовый фиксатор.

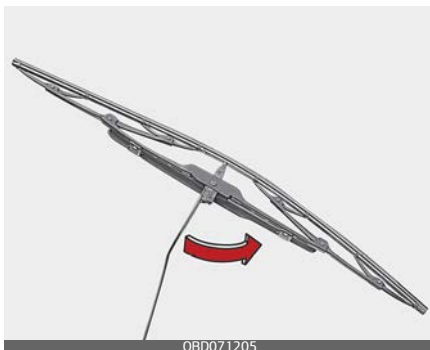

2. Сожмите фиксатор и сдвиньте узел щетки вниз.

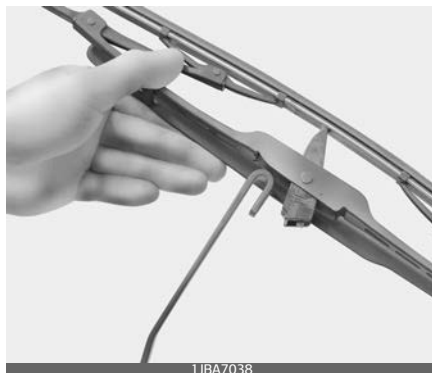
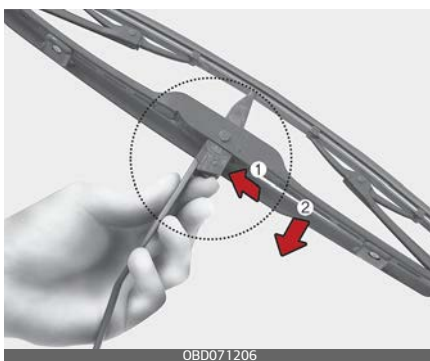

3. Снимите его с рычага.
4. Установите новый узел щетки.
5. Возвратите рычаг стеклоочистителя на лобовое стекло.
6. Поверните ключ зажигания в положение «ON» (Вкл.) и верните рычаги стеклоочистителей в нормальное рабочее положение.

Щетка стеклоочистителя заднего стекла

1. Поднимите стеклоочиститель и снимите щетку (1).

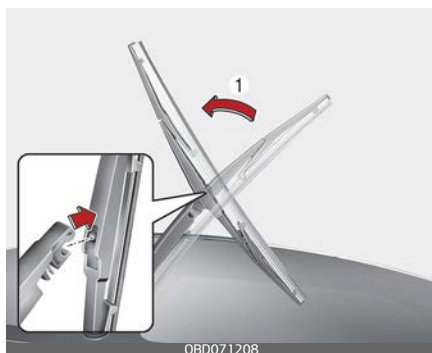

2. Установите новую щетку стеклоочистителя. Для этого вставьте центральную часть в паз, нахо-

дящийся в ручке стеклоочистителя, и надавите до щелчка.

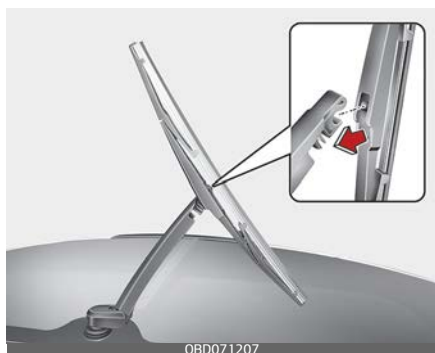

3. Убедитесь в том, что узел щетки установлен надежно, попытавшись слегка потянуть за него. Для предотвращения повреждения рычагов и других частей стеклоочистителей следует заменить щетки стеклоочистителя в специализированной мастерской. Kia рекомендует обратиться к официальному дилеру Kia или партнерской сервисной компании.

Аккумулятор

Продление срока службы аккумулятора

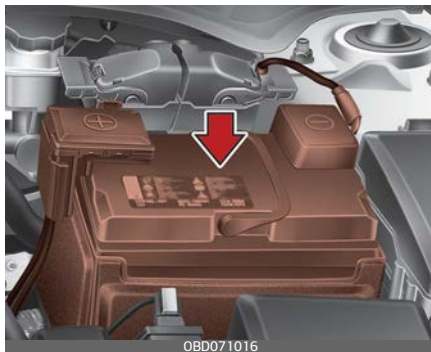

- Аккумулятор должен быть надежно закреплен.
- Аккумуляторная батарея должна быть чистой и сухой.
- Клеммы и контакты разъемов должны быть чистыми, плотно прилегающими и покрытыми слоем технического вазелина или специальной смазки для электрических контактов.
- Электролит, вылившийся из аккумуляторной батареи, следует немедленно смыть водным раствором пищевой соды.
- Если эксплуатация автомобиля не планируется в течение длительного времени, отсоедините провода от аккумулятора.

* Примечание

В заводской комплектации на автомобиль устанавливается аккумулятор, не требующий технического обслуживания. Если автомобиль оснащен аккумулятором с отметками «LOWER» (Нижний уровень) и «UPPER» (Верхний уровень) на боковой стенке, в нем можно проверять уровень электролита. Уровень электролита должен находиться между отметками «LOWER» (Нижний уровень) и «UPPER» (Верхний уровень). Если уровень электролита низкий, то в аккумулятор требуется долить дистиллированную (деминерализованную) воду (запрещается доливать серную кислоту или другой электролит). В процессе доливки следите за тем, чтобы не забрызгать аккумулятор и соседние компоненты. Не следует переполнять элементы аккумулятора. Это может вызвать коррозию других деталей. Затем обязательно завинтите колпачки элементов аккумулятора. Обратитесь в специализированную мастерскую. Kia рекомендует обратиться к официальному дилеру Kia или партнерской сервисной компании.

⚠ Предупреждение

Опасности, связанные с аккумулятором



Перед работой с аккумулятором в обязательном порядке прочтите следующие инструкции.



Не подносите к аккумулятору зажженные сигареты и другие источники открытого огня или искр.



В элементах аккумулятора постоянно присутствует водород — легковоспламеняющийся газ, который при возгорании может взорваться.



Храните аккумулятор в недоступном от детей месте, так как он заполнен высокоагрессивной СЕРНОЙ КИСЛОТОЙ. Не допускайте попадания аккумуляторной кислоты на кожу, в глаза, на одежду и на лакокрасочное покрытие.



Если электролит попал в глаза, промойте их чистой водой в течение по меньшей мере 15 минут и немедленно обратитесь за медицинской помощью. При попадании электролита на кожу тщательно промойте пораженный участок.

Если вы почувствовали боль или жжение, немедленно обратитесь за медицинской помощью.



При зарядке аккумулятора или работе рядом с ним пользуйтесь защитными очками. При работе в замкнутом пространстве требуется обеспечить достаточную вентиляцию.



Неправильно утилизированная аккумуляторная батарея может нанести вред окружающей среде и здоровью человека. Утилизировать аккумулятор нужно в соответствии с местными законами или нормами.



Аккумулятор содержит свинец. Не выбрасывайте его после использования. Обратитесь в специализированную мастерскую. Kia рекомендует обратиться к официальному дилеру Kia или партнерской сервисной компании.

- При подъеме аккумулятора возможна утечка аккумуляторной кислоты, вызванная чрезмерным давлением на пластиковый корпус, что грозит получением травм. Аккумулятор следует поднимать с помощью специального держателя или руками, взяв его за противоположные углы.
- Не следует заряжать аккумулятор, подключенный к сети автомобиля.
- Электрическая система зажигания работает под высоким напряжением. Не прикасайтесь к этим компонентам, если работает

двигатель или включено зажигание.

Несоблюдение приведенных выше мер предосторожности может стать причиной получения тяжелых травм или гибели.

⚠ Предостережение

- Если автомобиль длительное время не будет эксплуатироваться в условиях низкой температуры, отсоедините аккумулятор и храните его в помещении.
- Аккумулятор должен быть всегда полностью заряжен для предотвращения повреждения корпуса в местах с низкой температурой.
- Аккумулятор может разрядиться, если к нему подключены посторонние электронные устройства. Не следует использовать устройства, не одобренные производителем автомобиля.

Табличка с указанием емкости аккумулятора

Пример



* Фактическая табличка с информацией об аккумуляторе в авто-

мобиле может отличаться от изображенной на рисунке.

1. AGM90L-DIN: наименование модели аккумулятора Kia
2. 90 Ач (20 ч): номинальная емкость (в ампер-часах)
3. 170RC: номинальная резервная емкость (в минутах)
4. 12 В — номинальное напряжение
5. 850CCA (SAE): испытание при низких температурах, ток в амперах по SAE
6. 680A: ток в амперах по результатам испытаний при низких температурах по EN

Зарядка аккумулятора

В автомобиле установлен кальциевый аккумулятор, не требующий обслуживания.

- Если аккумулятор разряжается за короткое время (например, вследствие того, что были оставлены включенными фары головного света или освещение в салоне, пока автомобиль не использовался), то заряжать его следует медленно (малым током) в течение 10 часов.
- Если аккумулятор постепенно разряжается из-за большой электрической нагрузки в процессе эксплуатации автомобиля, то его зарядку нужно выполнять при токе 20–30 А в течение двух часов.

Предупреждение

Зарядка аккумулятора

Во время зарядки аккумулятора соблюдайте следующие меры предосторожности:

- Снимите аккумулятор с автомобиля и разместите в помещении с хорошей вентиляцией.
- Рядом с аккумулятором не разрешается курить, также он не должен располагаться вблизи источников открытого огня и искр.
- Во время зарядки постоянно наблюдайте за аккумулятором, выключайте или снижайте ток зарядки, если элементы аккумулятора начинают активно выделять газ (кипеть) или температура в каком-либо элементе превышает 49 °С (120 °F).
- При работе с аккумулятором, находящимся на зарядке, используйте защитные очки.
- Аккумулятор отключается от зарядного устройства в следующем порядке.
 1. Отключите сетевой выключатель зарядного устройства аккумулятора.
 2. Отсоедините контактный зажим от отрицательной клеммы аккумуляторной батареи.

3. Отсоедините зажим положительного вывода от положительной клеммы аккумулятора.

⚠ Предупреждение

- Перед тем как выполнять обслуживание или подзарядку аккумулятора, отключите все потребители и выключите двигатель.
- При отключении и подключении аккумулятора отрицательный кабель следует отключать первым и подключать последним.
- Рекомендуется проводить операции, связанные с аккумулятором, в специализированной мастерской. Kia рекомендует обратиться к официальному дилеру Kia или партнерской сервисной компании.

⚠ Предостережение

- Следует предохранять аккумулятор от воздействия воды и других жидкостей.
- В целях безопасности следует использовать запасные детали из специализированной мастерской. Kia рекомендует обратиться к официальному дилеру Kia или партнерской сервисной компании.

⚠ Предостережение

Аккумулятор AGM (при наличии)

- Аккумуляторы AGM (Absorbent Glass Mat — поглощающее стекловолокно) не требуют ухода. Их обслуживание может производить только специализированная мастерская. Kia рекомендует обратиться к официальному дилеру Kia или партнерской сервисной компании.
Для зарядки аккумулятора AGM пользуйтесь только автоматическими зарядными устройствами, разработанными специально для аккумуляторов AGM.
- При замене аккумулятора AGM следует использовать запасные детали из специализированной мастерской. Kia рекомендует обратиться к официальному дилеру Kia или партнерской сервисной компании.
- Не открывайте и не снимайте верхнюю крышку аккумулятора. Это может вызвать утечку находящегося внутри электролита, что может привести к серьезной травме.

Сброс параметров приборов

После разрядки или отсоединения аккумулятора необходимо сбросить настройки элементов:

- Автоматическое закрытие/открытие окна
- Люк в крыше
- Маршрутный компьютер
- Система климат-контроля
- Интегрированное ЗУ
- Аудиосистема

Шины и колеса

Уход за шинами

Для соблюдения надлежащих правил эксплуатации и техники безопасности, а также достижения максимальной экономии топлива необходимо всегда поддерживать рекомендуемое давление в шинах, не превышать пределы нагрузки и выполнять указания по распределению груза.

Рекомендуемое давление в шинах в холодном состоянии

Давление во всех шинах (включая шину запасного колеса) следует проверять, когда шины находятся в холодном состоянии. Считается, что шины находятся в холодном состоянии, если автомобиль простоял на месте по меньшей мере три часа или проехал менее 1,6 км (1 милю).

Для обеспечения оптимальных ходовых качеств, хорошей управляемости автомобиля и минимизации износа шин необходимо поддерживать рекомендованные значения давления в шинах.

Рекомендованные значения давления в шинах см. в разделе "Шины и колеса" на странице 9-8.

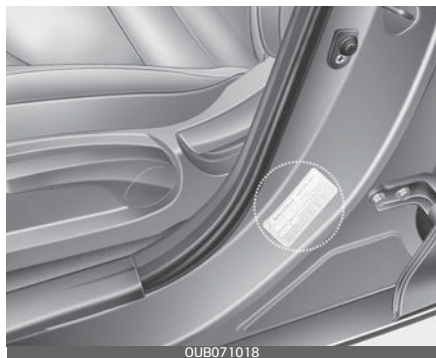

Все технические характеристики (размеры и значения давления) указаны на табличке, которая находится в автомобиле.

⚠ Предупреждение

Низкое давление воздуха в шинах

При значительном понижении давления в шинах (на 70 кПа (10 фунтов/кв. дюйм, 0,7 бар) и более) может отмечаться сильный перегрев, который ведет к разрывам шин, отделению протектора и другим неисправностям, в результате которых автомобиль теряет управление, что может привести к серьезным травмам или гибели. Риск намного выше в жаркую погоду или при длительном движении с высокой скоростью.

⚠ Предостережение

- Низкое давление в шинах также приводит к чрезмерному износу, ухудшению управляемости авто-

мобиля и увеличению расхода топлива. Также возможна деформация колесных дисков. Необходимо следить за тем, чтобы давление в шинах соответствовало требуемому уровню. Если шину приходится часто подкачивать, рекомендуется произвести проверку системы в специализированной мастерской. Kia рекомендует обратиться к официальному дилеру Kia или партнерской сервисной компании.

- При повышенном давлении воздуха в шинах пропадает плавность хода, отмечается чрезмерный износ центральной области протектора, а также увеличивается вероятность повреждений от помехи на дороге.

⚠ Предостережение

- В прогретых шинах давление воздуха обычно превышает рекомендуемое давление в холодном состоянии на 28 – 41 кПа (4 – 6 фунтов/кв. дюйм, от 0,28 до 0,41 бар). Не следует спускать воздух из прогретых шин для корректировки давления, поскольку в этом случае давление будет недостаточным.
- Не забывайте надевать на вентили колпачки. Без колпачка в

золотник может попасть грязь или влага, из-за которых теряется герметичность. Если колпачка нет, при первой же возможности установите на вентиль новый колпачок.

⚠ Предупреждение

Накачка шин

Повышенное или пониженное давление в шинах сокращает срок их службы, заметно ухудшает управляемость автомобиля и может стать причиной внезапной неисправности шин. В результате возможна потеря управления автомобилем и получение травм.

⚠ Предостережение

Давление в шинах

Необходимо соблюдать следующие рекомендации.

- Проверять давление нужно на холодных шинах. (После того как автомобиль простоял на месте по меньшей мере три часа либо проехал менее 1,6 км с момента запуска двигателя.)
- Давление воздуха в запасном колесе нужно проверять каждый раз при проверке давления в остальных шинах.
- Не следует перегружать автомобиль. Если на крыше автомобиля

установлен багажник, следите за тем, чтобы не перегружать его.

- Изношенные старые шины могут стать причиной дорожно-транспортных происшествий. Заменяйте шины, если они повреждены или сильно изношен протектор.

Проверка давления в шинах

Проверяйте состояние шин раз в месяц или чаще.

Кроме того, проверяйте давление в шине запасного колеса.

Порядок проверки

Для проверки давления в шинах используйте индикатор хорошего качества. Невозможно определить качество накачки шин путем простого визуального осмотра. Радиальные шины кажутся накачанными даже при недостаточном давлении воздуха в них.

Проверять давление нужно на холодных шинах. Холодное состояние означает, что автомобиль простоял не меньше трех часов или проехал не более 1,6 км (1 милю).

Снимите колпачок с ниппеля шины. Установите на ниппель манометр и плотно его прижмите, чтобы измерить давление воздуха. Если давления воздуха в холодной шине соответствует рекомендованному

значению давления, указанному на шине и на информационной этикетке по нормативам нагрузки, то никаких дальнейших действий предпринимать не требуется. Если давление низкое, подкачайте шину до достижения рекомендованного значения.

Если шина перекачана, спустите лишний воздух, нажав на металлический золотник по центру ниппеля шины. Повторно проверьте давление в шине с помощью индикатора. Проследите за тем, чтобы надеть на ниппели шин колпачки. Они способствуют предотвращению утечек, не допуская попадания на ниппель грязи и влаги.

⚠ Предупреждение

- Шины нужно периодически проверять на предмет достаточного внутреннего давления, а также наличия признаков износа и повреждений. Всегда используйте для этого индикатор давления в шинах.
- Недостаточное или чрезмерно высокое давление в шинах является причиной их неравномерного износа, вследствие чего ухудшается маневренность автомобиля, возможна потеря управления и внезапный разрыв шины, что может стать причиной аварии, травм и гибели людей. Рекомендованное значение дав-

ления воздуха в холодной шине указано в данном руководстве, а также на этикетке параметров шины, которая находится на центральной стойке со стороны водителя.

- Изношенные шины могут стать причиной дорожно-транспортного происшествия. Изношенные шины, шины со следами неравномерного износа или поврежденные шины подлежат замене.
- Не забывайте проверять давление воздуха в запасном колесе. Компания Kia рекомендует проверять запасное колесо при каждой проверке давления воздуха в остальных шинах автомобиля.

Вращение шин

Для равномерного износа протектора рекомендуется переставлять шины через каждые 10 000 км (6 500 миль) пробега или чаще, если происходит неравномерный износ.

При перестановке проверьте правильность балансировки шин.

Также при перестановке проверьте шины на предмет неравномерного износа и повреждений. Причиной повышенного износа обычно является неправильное давление воздуха в шинах, неправильный угол установки колес, разбалансиро-

ванность колес, резкое торможение или резкие повороты. Проверьте протекторы и боковые стороны шин на наличие выпуклостей и неровностей. Замените шину в случае обнаружения подобных дефектов. Также шину следует заменить, если видна кордная ткань или корд. После перестановки колес убедитесь, что давление в передних и задних шинах соответствует рекомендуемым значениям, а также проверьте плотность затяжки крепежных гаек.

См. раздел "Шины и колеса" на странице 9–8.

Без запасного колеса

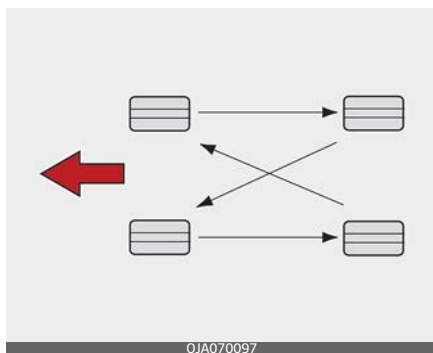

Шины с направленным рисунком протектора (при наличии)

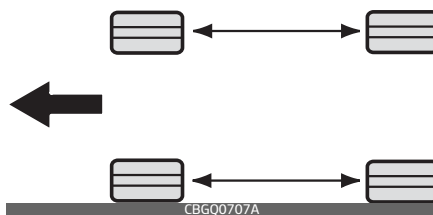

При перестановке шин необходимо проверить тормозные колодки на предмет износа.

* Примечание

Радиальные шины с асимметричным рисунком протектора можно переставлять только спереди назад, но не справа налево.

⚠ Предупреждение

- Не используйте компактную запасную шину (при наличии) при перестановке.
- Ни при каких обстоятельствах не используйте одновременно шины с диагональным и радиальным кордом. Это может негативно повлиять на управляемость автомобилем и привести к повреждению имущества, серьезным травмам и даже смертельному исходу.

Регулировка углов установки колес и их балансировка

На заводе-изготовителе производится тщательная регулировка углов установки колес и балансировка шин вашего автомобиля, что обеспечивает максимально возможный ресурс шин и лучшие значения общих характеристик автомобиля.

В большинстве случаев отсутствует необходимость в повторной регулировке колес. Однако если вы заметили повышенный износ шин или автомобиль при движении смещается в сторону, колеса необходимо повторно отрегулировать.

Если при движении по ровной дороге возникает вибрация, возможно, необходимо выполнить повторную балансировку колес.

⚠ Предостережение

Установка балансировочных грузов, не соответствующих требованиям, может привести к повреждению алюминиевых дисков вашего автомобиля. Используйте только рекомендованные балансировочные грузы.

Замена шин



При равномерном износе шины становится виден индикатор износа (A), имеющий вид сплошной

полосы. Это значит, что оставшаяся толщина протектора на шине составляет менее 1,6 мм (1/16 дюйма). В этом случае замените шину.

Для замены шины не дожидайтесь проявления индикатора износа по всему протектору.

* Примечание

При замене шин рекомендуется использовать шины той же марки, которые изначально поставлялись в комплекте с автомобилем. В противном случае возможно ухудшение управляемости.

⚠ Предостережение

При замене шин проверьте и подтяните гайки крепления колес после пробега 50 км (31 миль), а также после пробега около 1000 км (620 миль). Если при движении автомобиля отмечается биение рулевого колеса или вибрация кузова автомобиля, то шина не сбалансирована. Выполните балансировку шин. Если проблема не устранена, следует обратиться в специализированную мастерскую. Kia рекомендует обратиться к официальному дилеру Kia или партнерской сервисной компании.

⚠ Предупреждение**Замена шин**

Для снижения вероятности получения тяжелых или смертельных травм из-за аварии по причине разрыва шины или потери управления автомобилем выполняйте следующие действия:

- Изношенные шины, шины со следами неравномерного износа или поврежденные шины подлежат замене. Изношенные шины могут стать причиной резкого ухудшения эффективности торможения, рулевого управления и сцепления с дорожным покрытием.
- Не эксплуатируйте автомобиль при недостаточном или чрезмерном давлении в шинах. Это может стать причиной неравномерного износа и разрыва шины.
- При замене шин не ставьте на автомобиль одновременно радиальные и диагональные шины. При переходе с радиальных на диагональные шины заменяйте все шины (включая запасное колесо).
- При использовании шин и дисков, размеры которых отличаются от рекомендованных производителем, возможны нетипичные изменения характеристик маневренности и ухудшение управляемости авто-

мобиля, что может привести к серьезной аварии.

- Колеса, не отвечающие техническим требованиям Kia, могут плохо подходить к установочному месту, что может вызвать повреждение автомобиля либо нетипичные изменения маневренности и ухудшение управляемости автомобиля.
- Система ABS работает на основе сравнения скоростей колес. Размер колеса влияет на его скорость. При замене шин все 4 шины должны быть одинакового размера, аналогичного размеру шин, которые поставлялись в комплекте с автомобилем. При использовании шин другого размера возможны сбои в работе систем ABS (антиблокировочная тормозная система) и ESC (система электронного контроля устойчивости).

Замена компактного запасного колеса (при наличии)

Срок службы протектора запасной шины меньше, чем у шины нормального размера. Замените ее, когда на шине станут видны индикаторные полосы износа протектора. Запасная шина должна быть того же размера и конструкции, как и те, которые поставляются с новым автомобилем, и должна монтироваться на том же колесе для

компактной запасной шины. Компактная запасная шина не предназначена для установки на колесе нормального размера, а колесо для компактной запасной шины не предназначено для установки шины нормального размера.

Замена колеса

При замене металлических колес (вне зависимости от ее причины) убедитесь, что новые колеса аналогичны заводским по диаметру, ширине обода и вылету.

Предупреждение

Неправильный размер может негативно повлиять на срок службы колес и подшипников, тормозные качества, характеристики управляемости, дорожный просвет, просвет между корпусом и шинами, зазор цепей противоскольжения, калибровку спидометра и одометра, регулировку угла наклона фар и высоту бампера.

Сцепление шин с поверхностью дороги

Сцепление шин с поверхностью дороги может снижаться из-за износа шин, неправильной накачки или скользкого дорожного полотна. При появлении индикаторов износа протектора шины необходимо заменить. Чтобы снизить риск потерять управление, всегда сбавляйте скорость, если на дороге есть вода, снег или лед.

Техническое обслуживание шин

В дополнение к правильному давлению накачки, уменьшению износа шин способствует правильная регулировка углов установки колес. Если вы обнаружили неравномерную изношенность шин, проверьте углы установки колес в специализированной мастерской. Kia рекомендует обратиться к официальному дилеру Kia или партнерской сервисной компании.

После установки новых шин убедитесь в их правильной балансировке. Это позволит сделать езду в автомобиле более комфортной и увеличит срок службы шин. Кроме того, шины необходимо повторно балансировать после снятия с дисков.

Маркировка на боковых поверхностях шин

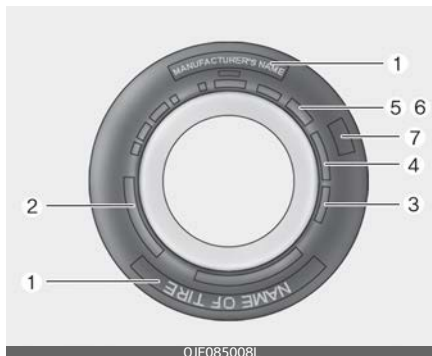

На боковой поверхности нанесена идентифицирующая информация, основные характеристики шины и идентификационный номер шины (TIN), необходимый для сертификации соответствия стандартам безопасности. Номер TIN также может использоваться для идентификации шины в случае отзыва.

1. Изготовитель или фирменное наименование

Отображается название изготовителя или фирменное наименование.

2. Обозначение размера шины

На боковой поверхности шины указано обозначение размера шины. Эта информация потребуется при выборе сменной шины для автомобиля. Ниже приводится пояснение букв и цифр в обозначении размера шины.

Пример обозначения размера шины приведен далее.

(обозначение на шинах вашего автомобиля может отличаться):

P235/55R19 108T

P — тип автомобиля (шины, маркированные префиксом «P», предназначены для использования на легковых автомобилях или легких грузовых автомобилях; однако не все шины имеют эту маркировку).

235 — ширина шины в миллиметрах.

55 — отношение высоты профиля шины к его ширине. Высота сечения шины в процентах от ее ширины.

R — код конструкции шины (радиальная).

19 — диаметр обода в дюймах.

108 — индекс нагрузки (цифровой код, обозначающий максимально допустимую нагрузку на шину).

T — индекс скорости шины. Дополнительная информация представлена в таблице индексов скорости шин в этом разделе.

Обозначение размера колеса

На колесах также имеется маркировка, содержащая данные, которые необходимы при замене. Далее приводится расшифровка буквен-

ных и цифровых обозначений размера колеса.

Пример обозначения размера колеса:

7,5JX19

7,5 — ширина обода в дюймах.

J — профиль обода колеса.

19 — диаметр обода в дюймах.

Категории скорости шин

В приведенной ниже таблице перечислены распространенные скоростные категории, которые используются в настоящее время для шин легковых автомобилей. Скоростная категория содержится в обозначении размера шины на ее боковине. Этот символ указывает на максимальную скорость безопасной эксплуатации шины.

Символ скоростной категории	Максимальная скорость
S	180 км/ч (112 миль/ч)
T	190 км/ч (118 миль/ч)
H	210 км/ч (130 миль/ч)
V	240 км/ч (149 миль/ч)
W	270 км/ч (168 миль/ч)
Y	300 км/ч (186 миль/ч)
Z	Свыше 240 км/ч (149 миль/ч)

3. Проверка срока службы шин (ТИН: идентификационный номер шины)

Любые шины, с даты изготовления которых прошло более 6 лет (включая шину запасного колеса),

необходимо заменить на новые. Вы можете найти дату изготовления в виде кода DOT на боковине шины (возможно, с внутренней стороны колеса). Код DOT — это последовательность знаков на шине, состоящая из цифр и букв английского языка. На дату изготовления указывают последние четыре цифры (символа) кода DOT.

DOT: XXXX XXXX 0000

В первой части кода DOT зашифрован номер завода-изготовителя, размер шины и рисунок протектора, а последние четыре цифры обозначают неделю и год изготовления.

Например:

DOT XXXX XXXX 1621 означает, что шина была изготовлена на 16-ой неделе 2021 г.

⚠ Предупреждение

Возраст шины

С течением времени качество шин ухудшается, даже когда они не используются.

Вне зависимости от оставшегося протектора рекомендуется заменять шины примерно после 6 (шести) лет штатной эксплуатации. Износ может увеличиться при воздействии высоких температур в жарком климате или вследствие регулярных высоких нагрузок.

Несоблюдение этого предупреждения может привести к внезапному выходу шины из строя, что вызовет потерю управления и аварию с причинением тяжелых травм или летальным исходом.

4. Количество и состав слоев шины

Количество слоев обрешиненного корда в шине. Производители также должны указать материалы, из которых изготовлены шины (сталь, нейлон, полиэстер и другие). Буква «R» означает шину с радиальной ориентацией корда; буква «D» — с диагональной, а буква «B» указывает на диагонально-опоясанный каркас.

5. Максимально допустимое давление в шине

Этот параметр представляет собой самое высокое давление воздуха, допустимое в шине. Не следует превышать максимально допустимое давление в шине. Рекомендованное давление в шине см. на шине и на табличке с информацией о шине и нагрузке.

6. Максимальная номинальная нагрузка

Это число указывает на максимальную нагрузку на шину в килограммах и фунтах. При замене шин

на автомобиле новые шины должны иметь такую же номинальную нагрузку, как и те, что были установлены на заводе-изготовителе.

7. Единообразная классификация шин по качеству

Стандарт качества можно найти при необходимости на боковой стороне шины между шириной протектора и максимальной шириной камеры.

Например:

TREADWEAR 200

TRACTION AA

TEMPERATURE A

Износ протектора

Класс износостойкости шины — это сравнительная оценка, основанная на скорости износа шины при испытаниях в контролируемых условиях в ходе утвержденной серии испытаний. Например, шина класса 150 будет изнашиваться в полтора (1,5) раза дольше, шина класса 100.

Относительные характеристики шины зависят от реальных условий эксплуатации, но при этом они могут отличаться от стандартных из-за различий в стиле вождения, техническом обслуживании, характеристиках дорожного покрытия и климата.

Класс износостойкости шины указан на боковых поверхностях шин, предназначенных для легковых автомобилей. Шины, используемые на вашем автомобиле в качестве стандартного или дополнительного оборудования, могут отличаться по классу.

Traction (Сцепление с дорогой) — «AA», «A», «B» и «C»

Сцепление с поверхностью делят на три класса: «AA», «A», «B» и «C» (от высшего к низшему). Эти классы представляют собой способность шины останавливаться на мокром дорожном покрытии, измеренную в контролируемых условиях на испытательных поверхностях из асфальта и бетона, определенных государственными органами. Шины с отметкой C имеют наихудшие характеристики сцепления с поверхностью.

Температура: A, B и C

Температурные классы — A (наивысшая), B и C — обозначают устойчивость шины к выделению тепла и ее способность рассеивать тепло при испытаниях в контролируемых условиях на специфицированном лабораторном испытании колеса в помещении. Высокая температура может стать причиной ухудшения состояния материала шины и снижения срока службы шины, а чрезмерно высокая температура может привести к внезапному разрыву шины. Классы A и B представляют собой более

высокие уровни показателей, полученные в лабораторных условиях с использованием испытательного колеса, чем минимальные, требуемые законодательством.

⚠ Предупреждение

Степень сцепления с дорогой определяется для шины на основании испытаний с торможением при движении по прямой и не учитывает ускорение, повороты, гидропланирование или пиковые характеристики сцепления с дорогой.

⚠ Предупреждение

Температура шины

Температурный класс определяется для шины с нормальным давлением воздуха и при отсутствии перегрузки. Слишком высокая скорость, пониженное давление или повышенная нагрузка, действующие по отдельности или в сочетании друг с другом, могут привести к теплообразованию и возможному внезапному разрыву шины. Это может привести к потере управления автомобилем, серьезным травмам и смертельному исходу.

Низкопрофильная шина (при наличии)

Низкопрофильные шины, у которых отношение высоты профиля к ширине меньше 50, придают автомобилю спортивный вид.

Поскольку низкопрофильные шины оптимизированы для лучшей управляемости и торможения, они могут снижать комфортность езды и создают больше шума по сравнению с обычными шинами.

⚠ Предостережение

Поскольку боковина низкопрофильной шины уже, чем у обычной, колесный диск и сама шина такого профиля больше подвержены повреждениям. По этой причине следуйте приведенным ниже указаниям.

- При движении по неровной дороге или бездорожью управляйте автомобилем осторожно, потому что шины и диски могут быть повреждены. После поездки проверяйте шины и диски.
- При проезде через выбоину, лежачего полицейского, канализационный люк или бордюр двигайтесь медленно, чтобы не повредить шины и диски.
- Если шина подверглась удару, следует проверить ее состояние или связаться со специализированной мастерской. Kia рекомен-

дует обратиться к официальному дилеру Kia или партнерской сервисной компании.

- Во избежание повреждения шин проверяйте их состояние и давление через каждые 3000 км (1900 миль).

⚠ Предостережение

- Повреждение шины трудно распознать при визуальной проверке. При малейшем намеке на такое повреждение, даже если его не видно при осмотре, необходимо проверить или заменить шину, поскольку ее повреждение может стать причиной утечки воздуха.
- На повреждения шины при движении по неровной дороге, бездорожью, выбоине, люку или бордюру гарантия не распространяется.
- Информацию о шине можно найти на ее боковине.

Предохранители

Пластинчатый / Патронный / Универсальный / Плавкая перемычка

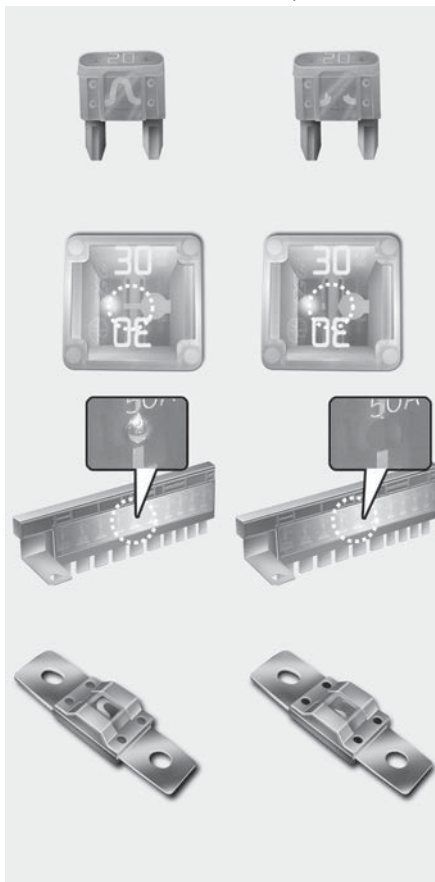

* Левая сторона: нормальный

Справа: перегоревший

Предохранители обеспечивают защиту электрической системы автомобиля от перегрузок.

В этом автомобиле установлены 4 (или 5) панелей с предохранителями, одна из которых находится за

накладкой на боковой панели со стороны водителя, а другая — в моторном отсеке, рядом с аккумулятором.

Если не работают осветительные приборы, принадлежности или органы управления автомобиля, проверьте исправность предохранителя соответствующей электрической цепи. Если предохранитель перегорел, то элемент внутри него расплавился.

Если электрическая система не работает, в первую очередь следует проверить предохранители в панели на стороне водителя.

Перед тем как заменять перегоревший предохранитель, отключите отрицательный кабель аккумулятора.

Заменять перегоревший предохранитель нужно предохранителем, имеющим такой же номинал.

Если после замены новый предохранитель сгорел, это указывает на неисправность в электрической цепи. Не пользуйтесь неисправной системой и незамедлительно обратитесь за помощью в специализированную мастерскую. Kia рекомендует проконсультироваться с официальным дилером Kia или партнерской сервисной компанией.

В автомобиле используются предохранители трех типов: пластинчатые для низких токов, патронные и самовосстанавливающиеся для высоких токов.

⚠ Предупреждение

Замена предохранителя

- Заменять предохранитель можно только предохранителем с таким же номиналом.
- Установка предохранителя с более высоким номиналом может стать причиной повреждений и возгорания.
- Запрещено устанавливать проволоку или алюминиевую полосу вместо полноценного предохранителя даже в качестве временной меры. Это может привести к значительным повреждениям проводки и ее возгоранию.
- Не следует вносить произвольные модификации или дополнения в электропроводку автомобиля.

⚠ Предостережение

Не пользуйтесь для извлечения предохранителей отверткой или любым другим металлическим предметом, так как это может привести к короткому замыканию и повреждению системы.

*** Примечание**

- При замене предохранителя переведите ключ зажигания в положения «OFF» (Выкл.), отключите переключатели всех электрических устройств затем отсоедините провод от (-) клеммы аккумулятора.
- Элементы в табличке со сведениями о панели предохранителей/реле могут отличаться от фактически установленных в автомобиле.

⚠ Предостережение

- При замене перегоревшего предохранителя или реле на исправный элемент, проследите за тем, чтобы он плотно сел в зажимы держателя. Неплотно посаженный предохранитель или реле могут стать причиной повреждения электрических систем и проводки автомобиля и привести к возгоранию.
- Не вынимайте предохранители, реле и клеммы, закрепленные болтами или гайками. При установке предохранителя, реле и клеммы могут быть закреплены не полностью, что является потенциальной причиной возгорания. Если предохранители, реле и клеммы, закрепленные болтами или гайками, сгорели, следует обратиться в специали-

зированной мастерскую. Kia рекомендует проконсультироваться с официальным дилером Kia или партнерской сервисной компанией.

- Не устанавливайте в клеммы под предохранители/реле посторонние предметы, такие как отвертка или проволочная перемычка. Это может стать причиной нарушения контакта и выхода системы из строя.
- Не следует напрямую замыкать клеммы, предусмотренные для установки предохранителей и реле, с помощью отвертки или проволочной перемычки. Вследствие нарушения контакта возможны повреждение или выход из строя электрической системы и проводки в салоне автомобиля.
- В случае подключения провода непосредственно к заднему габаритному огню или установке лампы с мощностью, превышающей установленную для щитков величину и др., внутренняя соединительная может сгореть.

⚠ Предостережение

Визуально проверьте, надежно ли закрыта крышка аккумулятора. Если крышка аккумулятора закрыта неплотно, в систему может попасть влага и повредить электрические компоненты.

*** Примечание**

Запрещено использование нестандартных проводов при монтаже проводки

Использование нестандартных проводов в автомобиле может привести к сбою работоспособности и повреждению оборудования автомобиля.

Использование нестандартных проводов, особенно при подключении информационно-развлекательной системы, системы противоугонной сигнализации, пульта удаленного управления двигателем, автомобильного телефона или радио, может привести к повреждению автомобиля или пожару.

*** Примечание**

Запрещено изменение конструкции автомобиля

Не пытайтесь как-либо изменить конструкцию автомобиля. Это незаконно и может повлиять на работу, срок службы и безопасность использования автомобиля. В случае возникновения проблем, связанных с изменением конструкции гарантия аннулируется.

Следует учитывать возможность возникновения проблем с безопасностью, вызванных изменением конструкции автомобиля путем

установки посторонних электронных устройств (ламп, черного ящика, электрического оборудования, диагностических устройств, устройств связи и т. д.). Это может привести к неисправности автомобиля, саморазряду батареи, повреждению проводки, разъемов или пожару в автомобиле.

* Примечание

Информация, касающаяся тонировки стекол

Тонировка стекол (особенно использование металлического покрытия) может привести к нарушению связи или плохому радиоприему, а также привести к сбоям автоматической системы освещения из-за чрезмерного изменения освещенности в салоне автомобиля. Раствор, используемый для тонировки, также может попасть в электрические и электронные устройства, что может привести к повреждениям и сбоям в работе.

Замена предохранителя на внутренней панели

1. Выключите замок зажигания и все остальные переключатели.
2. Откройте крышку панели предохранителей.



OBD071017

Если переключатель находится в положении «OFF» (Выкл.), на комбинации приборов будет отображаться предупреждение.

3. Извлеките предположительно неисправный предохранитель. Для этого воспользуйтесь специальным приспособлением, которое находится в основном блоке предохранителей в моторном отсеке.

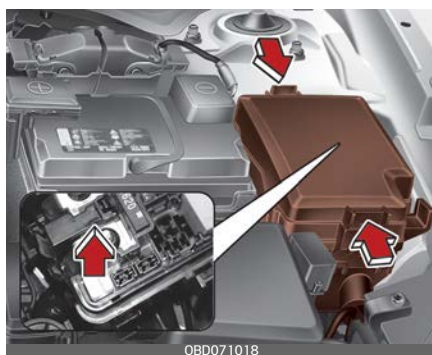

OBD071018

4. Проверьте извлеченный предохранитель и замените его в случае неисправности. Запасные предохранители находятся в блоке предохранителей

приборной панели (или в блоке предохранителей в моторном отсеке).

- Установите новый предохранитель с таким же номиналом и убедитесь в том, что он плотно сел в зажимы.

Если предохранитель сидит неплотно, следует обратиться в специализированную мастерскую. Kia рекомендует проконсультироваться с официальным дилером Kia или партнерской сервисной компанией.

При отсутствии запасных предохранителей используйте предохранители с теми же характеристиками, установленные в цепях устройств, которые не являются обязательными для работы автомобиля, таких как прикуриватель.

Если фары головного света, задние фонари, стоп-сигналы, лампы освещения подножки, дневные ходовые огни не работают, а предохранители исправны, проверьте блок предохранителей в моторном отсеке. Если предохранитель перегорел, его необходимо заменить.

Замена предохранителя в моторном отсеке

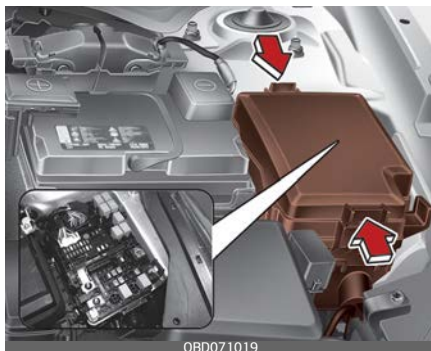

- Выключите замок зажигания и все остальные переключатели.
- Снимите крышку панели предохранителей, нажав на защелку и потянув крышку вверх. Если не работает пластинчатый плавкий предохранитель, извлеките его с помощью специальных клещей, предназначенных для замены предохранителей, расположенных в блоке предохранителей моторного отделения. После извлечения установите запасной предохранитель аналогичного номинала.
- Проверьте извлеченный предохранитель и замените его в случае неисправности. Для того чтобы извлечь или вставить предохранитель, расположенный на панели предохранителей моторного отделения, воспользуйтесь специальными щипцами.
- Установите новый предохранитель с таким же номиналом и

убедитесь в том, что он плотно сел в зажимы. Если предохранитель сидит неплотно, следует обратиться в специализированную мастерскую. Kia рекомендует проконсультироваться с официальным дилером Kia или партнерской сервисной компанией.

⚠ Предостережение

После проверки панели предохранителей в моторном отделении установить панель на место. Если крышка закрыта правильно, послышится щелчок. В противном случае возможен отказ электрической системы из-за попадания воды.

Самовосстанавливающийся предохранитель

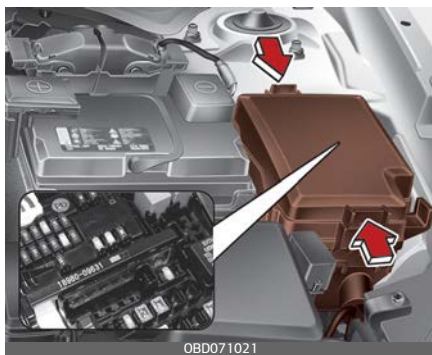

Если самовосстанавливающийся предохранитель перегорел, его необходимо извлечь следующим образом.

1. Отсоедините отрицательный кабель аккумулятора.
2. Снимите гайки, показанные на картинке выше.
3. Замените предохранитель на новый, такого же номинала.
4. Установка выполняется в порядке, обратном снятию.

* Примечание

Если самовосстанавливающийся предохранитель перегорел, следует обратиться в специализированную мастерскую. Kia рекомендует проконсультироваться с официальным дилером Kia или партнерской сервисной компанией.

Основной предохранитель

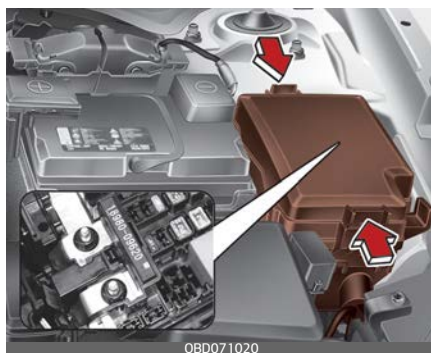

Если основной предохранитель перегорел, его следует извлечь следующим образом.

1. Выключите двигатель.
2. Отсоедините отрицательный кабель аккумулятора.

3. Снимите гайки, показанные на картинке выше.
4. Замените предохранитель на новый, такого же номинала.
5. Установка выполняется в порядке, обратном снятию.

Если главный плавкий предохранитель перегорел, хотя предохранитель в моторном отсеке и внутренний предохранитель остались неповрежденными, если электрическая система не работает, главный предохранитель мог выйти из строя. Главный предохранитель соединяется с другими частями и системой. Обратитесь в специализированную мастерскую. Kia рекомендует обратиться к официальному дилеру Kia или партнерской сервисной компании.

Предохранитель аккумулятора

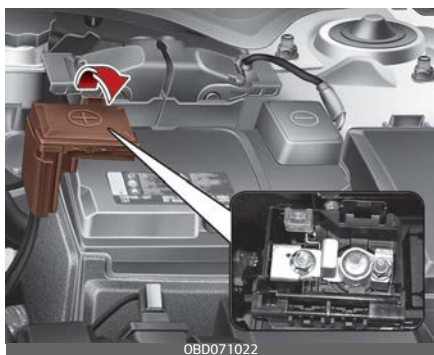

0BD071022

Если предохранитель аккумулятора перегорел, его следует удалить следующим образом:

1. Отсоедините отрицательный кабель аккумулятора.
2. Снимите гайки, показанные на картинке выше.
3. Замените предохранитель на новый, такого же номинала.
4. Установка выполняется в порядке, обратном снятию.

*** Примечание**

Если предохранитель аккумулятора перегорел, обратитесь в специализированную мастерскую. Kia рекомендует проконсультироваться с официальным дилером Kia или партнерской сервисной компанией.

⚠ Предостережение

Визуально проверьте, надежно ли закрыта крышка аккумулятора. Если крышка аккумулятора не села на место, возможны повреждения электрической системы вследствие попадания влаги.

Описание панели предохранителей/реле

Панель предохранителей сбоку от водителя



Панель с предохранителями в моторном отсеке

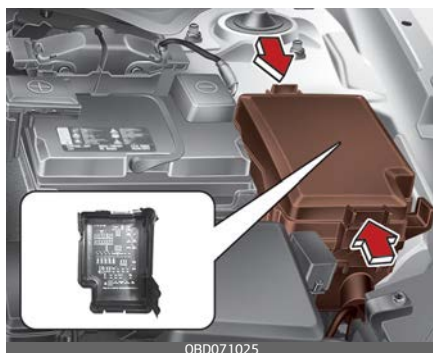

Панель с предохранителями в моторном отсеке (крышка клемм аккумулятора)

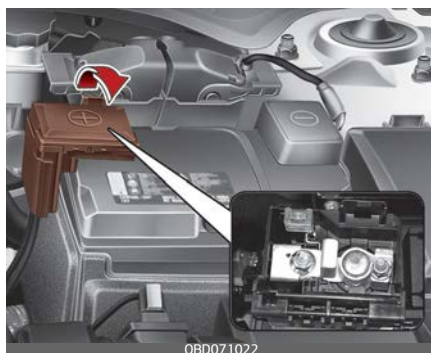

На внутренней стороне крышки панели предохранителей/реле находится табличка с указанием наименования и номинальных параметров предохранителей/реле.

* Примечание

Не все описания панели предохранителей, приведенные в данном руководстве, могут относиться к вашему автомобилю. Информация была точной на момент печати. При осмотре панели предохранителей в автомобиле см. табличку со сведениями о панели предохранителей.

Панель предохранителей сбоку от водителя

6 SPARE 10A	4 MODULE 7.5A	MULTI MEDIA 15A	IGI 25A	4 SPARE 10A	7 MODULE 7.5A	CLUSTER 7.5A	2 BU 7.5A	1 15A	
MEMRY 10A	5 SPARE 10A	5 MODULE 10A	LH 10A	4 SPARE 10A	7 MODULE 7.5A	8 MODULE 7.5A	2 SPARE 10A		
1 MODULE 10A	E-CALL 10A	10A	1 AVC 15A	3 AVC 7.5A	7 SPARE 10A	20A	6 MODULE 7.5A	2 AVC 10A	
10A	RR 15A	20A	2 15A	8 SPARE 25A	15A	1 SPARE 15A	2 MODULE 10A	11 SPARE 15A	
RH 25A	25A	1 BU 15A	<p>91990-M6740</p> <p>USE THE DESIGNATED FUSE ONLY</p> <p>USE SOLO LOS FUSIBLES ESPECIFICADOS</p> <p>используйте только предназначенные предохранители</p> <p>استخدم الفيوز ذو القياس المناسب</p>						10 SPARE 20A
LH 25A	FRT 20A	BRAKE SWITCH 10A							
DRV 25A	AMP 25A	9 SPARE 25A							

Приборная панель (панель предохранителей сбоку от водителя)

Наименование предохранителя	Символ	Номинал предохранителя	Защищенная цепь
ПАМЯТЬ	MEMORY	10 А	Модуль встроенной системы запоминания положения сиденья водителя (IMS), модуль управления конд. воздуха, приборная панель, автоматический датчик освещенности и фотодатчик
МОДУЛЬ 1	¹ MODULE	10 А	Переключатель блокировки ключа, универсальный диагностический разъем, коннектор линии передачи данных, блок реле ICM (интегральный модуль) (реле складывания/раскладывания наружного зеркала), переключатель аварийной сигнализации, наружная ручка интеллектуального ключа со стороны водителя/пассажира, блок управления фоновой подсветки салона
БАГАЖНИК		10 А	Реле багажника
ЭЛЕКТРО-СТЕКЛО-ПОДЪЕМНИК И ПРАВ.	^{RH} 	25 А	Реле электрического стеклоподъемника со стороны правой ручки
ЭЛЕКТРО-СТЕКЛО-ПОДЪЕМНИК И ЛЕВ.	^{LH} 	25 А	Реле левого электрического стеклоподъемника, предохранительный модуль электрического стеклоподъемника водительской двери
СИДЕНЬЕ ВОДИТЕЛЯ С ЭЛЕКТРИЧЕСКИМ ПРИВОДОМ	^{DRV} 	25 А	Модуль системы запоминания положения сиденья водителя (IMS), ручной переключатель положения сиденья водителя
МОДУЛЬ 4	⁴ MODULE	7,5 А	Блок системы удержания полосы, интегрированный блок управления электрооборудованием кузова (IBU), блок системы помощи по предотвращению переднего столкновения
E-CALL	E-CALL	10 А	Модуль экстренного вызова системы телематики Mozen
ПОДОГРЕВ СИДЕНИЙ ЗАДН.	^{RR} 	15 А	Модуль управления подогревом задних сидений
HEATED MIRROR		10 А	Наружное зеркало заднего вида с электроприводом со стороны водителя/пассажира, модуль управления системой кондиционирования воздуха, ЕСМ (блок управления двигателем) / РСМ (модуль управления силовым агрегатом)
ПОДОГРЕВ СИДЕНИЙ ПЕРЕДН.	^{FRT} 	20 А	Модуль управления подогревом передних сидений, модуль управления вентиляцией передних сидений









Наименование предохранителя	Символ	Номинал предохранителя	Защищенная цепь
УСИЛ.	AMP	25 А	AMP (усилитель)
MULTIMEDIA	MULTI MEDIA	15 А	Главный блок управления аудио/видео и навигацией, аудио
МОДУЛЬ 5	⁵ MODULE	10 А	Модуль экстренного вызова MTS (Mozen Telematics System), выключатель амортизирующей прокладки, электрохромное зеркало, головное устройство аудио/видео и навигации, модуль управления системой кондиционированием воздуха, модуль управления подогревателя заднего сидения, модуль управления подогревателя переднего сидения, модуль управления вентиляцией воздуха в передней части салона, встроенная система запоминания положения сиденья водителя (IMS), переключение передних фар на ручке с левой стороны / правой стороны, индикатор автоматического рычага переключения коробки передач, универсальный диагностический разъем, диагностический разъем
ОМЫВАТЕЛЬ (задний)		15 А	Двигатель заднего стеклоочистителя, блок реле ICM (интегральный модуль) (задний стеклоочиститель)
DOOR LOCK		20 А	Реле блокировки/разблокировки дверей
IBU 1	¹ IBU	15 А	Интегрированный блок управления электрооборудованием кузова (IBU)
BRAKE SWITCH	BRAKE SWITCH	10 А	Интегрированный блок управления электрооборудованием кузова (IBU), переключатель стоп-сигналов
ЗАЖ. 1	IG1	25 А	Соединительная панель моторного отделения (предохранитель — ABS, ЭБУ, TCU, SENEOR)
СТЕКЛООЧИСТИТЕЛЬ	^{LOW} 	10 А	Соединительная панель моторного отделения (реле переднего стеклоочистителя (медленная скорость)), двигатель переднего омывателя, блок управления двигателем (ЕСМ) / модуль управления силовым агрегатом (PCM), интегрированный блок управления электрооборудованием кузова (IBU)
КОНДИЦИОНЕР 1	¹ A/C	7,5 А	Соединительная панель моторного отделения (реле обогревателя с положительным ТКС), модуль управления системой кондиционирования воздуха
AIR BAG 2	² 	10 А	Модуль управления системой пассивной безопасности
WASHER		15 А	Многофункциональный переключатель
КОНДИЦИОНЕР 3	³ A/C	10 А	Муфта компрессора Smartstream G1.6
MDPS	 1	7,5 А	Модуль электроусилителя руля

Наименование предохранителя	Символ	Номинал предохранителя	Защищенная цепь
MODULE 7	⁷ MODULE	7,5 А	Модуль управления подогревом задних сидений, модуль управления подогревом передних сидений, модуль управления вентиляцией передних сидений, модуль ESG
ЛЮК В КРЫШЕ		15 А	Двигатель люка в крыше
CLUSTER	CLUSTER	7,5 А	Комбинация приборов
МОДУЛЬ 3	³ MODULE	7,5 А	Переключатель спортивного режима, переключатель стоп-сигналов
«START» (Запуск)		7,5 А	Блок реле (ICM) (реле охранной сигнализации), переключатель диапазона коробки передач, соединительная панель моторного отделения (реле PDM 3 (IG 1)), интегрированный блок управления электрооборудованием кузова (IBU), блок управления двигателем (ECM), модуль управления силовым агрегатом (PCM)
IBU 2	² IBU	7,5 А	Интегрированный блок управления электрооборудованием кузова (IBU)
ИНДИКАТОР ПОДУШКИ БЕЗОПАСНОСТИ	^{IND} 	7,5 А	Приборная панель, блок управления системой кондиционирования воздуха
MODULE 6	⁶ MODULE	7,5 А	Интегрированный блок управления электрооборудованием кузова (IBU)
MODULE 2	² MODULE	10 А	Главный блок управления аудио/видео и навигацией, аудио, интегрированный блок управления электрооборудованием кузова (IBU), модуль экстренного вызова MTS (Mozen Telematics System), заднее зарядное USB-устройство, беспроводное зарядное устройство, переключатель управления наружными зеркалами, соединительная панель моторного отделения (реле розетки), AMP (усилитель)
AIR BAG 1	¹ 	15 А	Модуль управления системой пассивной безопасности
КОНДИЦИОНЕР 2	² A/C	10 А	Соединительная панель моторного отделения (реле ВЕНТИЛЯТОРА), модуль управления кондиционером, резистор вентилятора, электродвигатель вентилятор





Панель с предохранителями в моторном отсеке (крышка клемм аккумулятора)











Панель предохранителей в моторном отсеке









Наименование предохранителя	Символ	Номинал предохранителя	Защищенная цепь
ГЕНЕРАТОР	ALT	150/ 180/ 200A	Предохранитель: ОХРАННАЯ СИГНАЛИЗАЦИЯ, ABS1, ABS2, DCU1, РОЗЕТКА ЭЛ. ПИТАНИЯ1, генератор
MDPS 1	 1	80 A	Модуль электроусилителя руля
АККУМУЛЯТОР 5	⁵ 	60 A	Предохранитель: ECU3, КОНД. ВОЗД., ECU4, ЩЕТКИ СТЕКЛООЧИСТ., ЗВУКОВОЙ СИГНАЛ, реле упр. двиг.
АККУМУЛЯТОР 2	² 	60 A	Соединительный блок приборной панели
АККУМУЛЯТОР 3	³ 	60 A	Соединительный блок приборной панели
АККУМУЛЯТОР 4	⁴ 	50 A	Соединительный блок приборной панели (предохранитель: БАГАЖНИК, ЭЛЕКТР. СТЕКЛОПОДЪЕМНИК ПРАВ., ЭЛЕКТР. СТЕКЛОПОДЪЕМНИК ЛЕВ., ЭЛЕКТРОПРИВОД ВОДИТ. СИДЕНИЯ, ПОДОГРЕВ ПЕРЕДН. СИДЕНИЯ, УСИЛИТ., ЛЮК В КРЫШЕ 1)
ВЕНТИЛЯТОР ОХЛАЖДЕНИЯ 1	¹ 	60 A	Реле ВЕНТИЛЯТОРА ОХЛАЖДЕНИЯ 1
ЗАДНИЙ ПОДОГРЕВ		40 A	Реле ЗАДНЕГО ОБОГРЕВАТЕЛЯ
BLOWER		40 A	Реле вентилятора
IG1	IG1	40 A	Замок зажигания, реле PDM 3 (IG1), реле PDM 2 (ACC)
ЗАЖИГ. 2	IG2	40 A	Замок зажигания, ПУСКОВОЕ реле, реле PDM 4 (IG2)
ВАКУУМНЫЙ НАСОС	VACUUM PUMP	20 A	Вакуумный насос
EPB (Электронный стояночный тормоз) 1	¹ 	60 A	Электронный стояночный тормоз (EPB)
ОБОГРЕВАТЕЛЬ С ПОЛОЖИТЕЛЬНЫМ ТКС	PTC HEATER	50 A	Реле нагревателя с ПТТК

Наименование предохранителя	Символ	Номинал предохранителя	Защищенная цепь
ЕРВ (Электронный стояночный тормоз) 2	² 	40 А	Электронный стояночный тормоз (ЕРВ)
РОЗЕТКА ПИТАНИЯ 3	³ POWER OUTLET	20 А	Передняя розетка питания
РОЗЕТКА ПИТАНИЯ 2	² POWER OUTLET	20 А	Передняя розетка питания
ТСU 1	^{T1} 	15 А	БУТ (блок управления трансмиссией)
ТОПЛИВНЫЙ НАСОС	FUEL PUMP	20 А	Реле ТОПЛИВНОГО НАСОСА
ВЕНТИЛЯТОР ОХЛАЖДЕНИЯ 2	² 	30 А	Реле ВЕНТИЛЯТОРА ОХЛАЖДЕНИЯ 3, реле ВЕНТИЛЯТОРА ОХЛАЖДЕНИЯ 2
Аккумулятор 1	¹ 	40 А	Соединительный блок приборной панели (РЕЛЕ БЛОКИРОВКИ ДЛИТ. НАГРУЗКИ, предохранитель: МОДУЛЬ 1, ПОДОГРЕВ ЗАДН. СИДЕНИЙ, ЗАМОК ДВЕРИ, ИВУ 1, ПЕРЕКЛ. ТОРМОЗА, ПОДУШКА БЕЗОПАСН.2)
ТДС 1	⁴ DCU	40 А	БУТ (блок управления трансмиссией)
ДСТ 2	³ DCU	40 А	БУТ (блок управления трансмиссией)
ОХРАННАЯ СИГНАЛИЗАЦИЯ		10 А	Блок реле ICM (реле охранной сигнализации)
ABS 1	¹ 	40 А	Модуль управления ABS (антиблокировочная тормозная система), модуль управления ESC (электронный контроль устойчивости)
ABS 2 (Антиблокировочная тормозная система)	² 	30 А	Модуль управления ABS (антиблокировочная тормозная система), модуль управления ESC (электронный контроль устойчивости)
РОЗЕТКА ПИТАНИЯ 1	¹ POWER OUTLET	40 А	Реле РОЗЕТКИ ПИТАНИЯ

Наименование предохранителя	Символ	Номинал предохранителя	Защищенная цепь
ДАТЧИК 2	S2 	10 A	<p>[(Бензиновый) 1.6 MPI, (бензиновый) 2.0 MPI] электромагнитный клапан контроля продувки, электромагнитный клапан выпускного коллектора изменяемой геометрии, реле ВЕНТИЛЯТОРА ОХЛАЖДЕНИЯ 3, реле ВЕНТИЛЯТОРА ОХЛАЖДЕНИЯ 2, клапан-регулятор масла №.1/№.2, реле кондиционера, клапан контроля циркуляции (CCV), датчик расхода воздуха, клапан контроля масла (OCV) №.3</p> <p>[(Бензиновый) 1.6 T-GDi] клапан регулирования масла №.1/№.2, клапан контроля циркуляции (CCV), реле вентилятора охлаждения 1, PCSV, RCV</p> <p>[Smartstream G 1.6] клапан регулирования масла №.1/№.2, клапан контроля циркуляции (CCV), электромагнитный клапан выпускного коллектора изменяемой геометрии, электромагнитный клапан управления продувкой, реле ВЕНТИЛЯТОРА ОХЛАЖДЕНИЯ 3, реле ВЕНТИЛЯТОРА ОХЛАЖДЕНИЯ 2</p>
ECU 2	E2 	10 A	<p>[(Бензиновый) 1.6 MPI] ECM (блок управления двигателем) / PCM (блок управления силовым агрегатом)</p> <p>[(Бензиновый) 1.6 T-GDi] ECM (блок управления двигателем)</p> <p>[(Бензиновый) 2.0 MPI] PCM (блок управления силовым агрегатом)</p> <p>[Smartstream G 1.6] PCM (модуль управления силовым агрегатом)</p>
ECU 1	E1 	20 A	<p>[(Бензиновый) 1.6 MPI] ECM (блок управления двигателем) / PCM (блок управления силовым агрегатом)</p> <p>[(Бензиновый) 1.6 T-GDi] ECM (блок управления двигателем)</p> <p>[(Бензиновый) 2.0 MPI] PCM (блок управления силовым агрегатом)</p> <p>[Smartstream G 1.6] PCM (модуль управления силовым агрегатом)</p>
ИНЖЕКТОР	INJECTOR	15 A	<p>[(Бензиновый) 1.6 MPI, (бензиновый) 2.0 MPI] ИНЖЕКТОР №.1-№.4</p> <p>[Smartstream G 1.6] ИНЖЕКТОР №.1-№.8</p>
ДАТЧИК 1	S1 	15 A	<p>[(Бензиновый) 1.6 MPI] датчик содержания кислорода (больше/меньше)</p> <p>[(Бензиновый) 1.6 T-GDi] датчик содержания кислорода (больше/меньше)</p> <p>[(Бензиновый) 2.0 MPI] датчик содержания кислорода (больше/меньше)</p> <p>[Smartstream G 1.6] кислородный датчик (больше/меньше)</p>
КАТУШКА ЗАЖИГАНИЯ	IGN COIL	20 A	<p>[(Бензиновый) 1.6 MPI] катушка зажигания №.1—№.4, конденсатор</p> <p>[(Бензиновый) 1.6 MPI, (бензиновый) 2.0 MPI] катушка зажигания №.1—№.4</p> <p>[Smartstream G 1.6] катушка зажигания №.1—№.4</p>

Наименование предохранителя	Символ	Номинал предохранителя	Защищенная цепь
ECU 3	E3 	15 А	[(Бензиновый) 1.6 MPI] ECU (блок управления двигателем) / PCM (блок управления силовым агрегатом) [(Бензиновый) 1.6 T-GDi] ECU (Блок управления двигателем) [(Бензиновый двигатель) 2,0 л, MPI (многоочечный впрыск топлива)] PCM (блок управления силовым агрегатом) [Smartstream G 1.6] PCM (модуль управления силовым агрегатом)
КОНДИЦИОНЕР	Кондиционер воздуха	10 А	Реле кондиционера
ЭБУ 5	E5 	10 А	[(Бензиновый) 1.6 MPI] ECU (блок управления двигателем) / PCM (блок управления силовым агрегатом) [(Бензиновый) 1.6 T-GDi] ECU (Блок управления двигателем) [(Бензиновый) 2.0 MPI] PCM (блок управления силовым агрегатом) [Smartstream G 1.6] PCM (модуль управления силовым агрегатом)
ДАТЧИК 4	S4 	15 А	[(Бензиновый) 1.6 T-GDi] Электрический вакуумный насос
ABS 3	3 	10 А	Модуль управления ABS (антиблокировочная тормозная система), модуль управления ESC (электронный контроль устойчивости)
TCU 2	T2 	15 А	[(Бензиновый) 1.6 MPI, (бензиновый) 2.0 MPI] переключатель диапазона коробки передач [Smartstream G 1.6] переключатель диапазона коробки передач [(Бензиновый) 1.6 T-GDi] переключатель диапазона коробки передач, TCM (модуль управления трансмиссией)
ДАТЧИК 3	S3 	10 А	Реле ТОПЛИВНОГО НАСОСА
ECU 4	E4 	15 А	[(Бензиновый) 1.6 MPI] ECU (блок управления двигателем) / PCM (блок управления силовым агрегатом) [(Бензиновый) 1.6 T-GDi] ECU (Блок управления двигателем) [(Бензиновый) 2.0 MPI] PCM (блок управления силовым агрегатом) [Smartstream G 1.6] PCM (модуль управления силовым агрегатом)
СТЕКЛООЧИСТИТЕЛЬ		25 А	Реле стеклоочистителя
ЗВУКОВОЙ СИГНАЛ		15 А	Реле звукового сигнала

Реле

Название реле	Символ	Тип
Реле ВЕНТИЛЯТОРА ОХЛАЖДЕНИЯ 3	³ 	МИКРО
Реле ВЕНТИЛЯТОРА ОХЛАЖДЕНИЯ 2	² 	МИКРО
Реле PDM 3 (IG1)	³ (IG1) 	МИКРО
ПУСКОВОЕ реле	¹ 	МИКРО
Реле PDM 4 (IG2)	⁴ (IG2) 	МИКРО
Реле ТОПЛИВНОГО НАСОСА	FUEL PUMP	МИКРО
Реле PDM 2 (ACC)	² (ACC) 	МИКРО
Реле ВЕНТИЛЯТОРА ОХЛАЖДЕНИЯ 1	¹ 	МИНИ
Реле вентилятора		МИНИ
Реле нагревателя с ПТК	PTC HEATER	МИКРО
Реле ЗАДНЕГО ОБОГРЕВАТЕЛЯ		МИКРО
Реле РОЗЕТКИ ПИТАНИЯ	POWER OUTLET	МИКРО

Лампы освещения

Меры предосторожности при замене лампы

Подготовьте лампы соответствующих стандартов на экстренный случай. См. раздел "Мощность лампы" на странице 9-7.

При замене ламп и аналогичного оборудования сначала нужно остановить автомобиль в безопасном месте, заглушить двигатель, включить ручной тормоз и снять с аккумулятора отрицательную (-) клемму.

⚠ Предупреждение

Работы с осветительными приборами

Перед тем как выполнять работы с осветительными приборами, включите стояночный тормоз, убедитесь, что замок зажигания находится в положении «LOCK» (Блокировка), и выключите осветительные приборы, чтобы исключить внезапное перемещение автомобиля, не обжечь пальцы и не получить удар электрическим током.

Используйте только лампы указанной мощности.

⚠ Предупреждение

При замене сгоревшей лампы устанавливайте новую лампу с такой же номинальной мощностью. В противном случае возможны серьезные повреждения проводки и возгорание.

⚠ Предостережение

Если у вас нет необходимых инструментов, ламп нужного номинала и соответствующего опыта, обратитесь в специализированную мастерскую. Kia рекомендует проконсультироваться с официальным дилером Kia или партнерской сервисной компанией.

Во многих случаях лампы в автомобиле заменить трудно, так как получить доступ к лампе можно только сняв другие детали, особенно если речь идет о фарах в сборе. При демонтаже/монтаже фары головного света в сборе возможно повреждение автомобиля.

⚠ Предостережение

- Если при замене ламп устанавливаются не оригинальные или не соответствующие техническим требованиям компоненты, в результате возможен выход из строя предохранителей, отказ

системы и другие повреждения проводки.

- Не следует устанавливать на автомобиль дополнительные ламповые или светодиодные осветительные приборы. При установке дополнительных осветительных приборов возможен выход ламп из строя и мерцание света фар. Кроме того, возможны повреждения блока предохранителей и других частей проводки.

• Частичный отказ фар вследствие неисправности сети

Фара головного света, задний габаритный огонь и противотуманная фара могут загораться при перемещении переключателя фар головного света в положение «ON» (Вкл.) и не загораться при перемещении в положение «ON» (Вкл.) переключателя задних габаритных огней или противотуманных фар. Причиной этого может быть неисправность сети или системы управления электрооборудованием автомобиля. При наличии проблемы следует пройти обслуживание в специализированной мастерской. Kia рекомендует обратиться к официальному дилеру Kia или партнерской сервисной компании.

• Частичный отказ фар вследствие стабилизации системы управления электрооборудованием

Свет исправной фары может непродолжительно мерцать. Непродолжительное мерцание вызвано функцией стабилизации в системе управления электрооборудованием автомобиля. Если вскоре после этого нормальная работа фары восстанавливается, то автомобиль не требует технического обслуживания.

Однако если после непродолжительного мерцания света фара гаснет либо продолжает мерцать длительное время, следует провести техническое обслуживание системы в специализированной мастерской. Kia рекомендует обратиться к официальному дилеру Kia или партнерской сервисной компании.

* Примечание

- Если лампа или ее разъем снимаются с работающей фары, находящейся под напряжением, электронная схема блока предохранителей может определить такое состояние как неисправность. Архив сообщений о неисправностях фар записывается с помощью диагностических кодов

неисправности (DTC) в блоке предохранителей.

- Работающая фара может время от времени мигать. Это связано с функцией стабилизации электронного управляющего устройства, и если фара после мигания горит нормально, то это не является неисправностью.

Однако если фара продолжает мигать или полностью гаснет, возможно, в работе электронного управляющего устройства возникла ошибка. В этом случае следует незамедлительно проверить автомобиль в специализированной мастерской. Kia рекомендует обратиться к официальному дилеру Kia или партнерской сервисной компании.

* Примечание

После аварии или переустановки блока фар следует отрегулировать угол наклона головных фар в специализированной мастерской. Kia рекомендует обратиться к официальному дилеру Kia или партнерской сервисной компании.

* Примечание

После мойки автомобиля или при движении в дождливую погоду внутри линз ламп может быть обнаружена влага. Это естественное

явление, вызванное разницей температур внутри и снаружи линзы, не являющееся неисправностью. Влага под линзой исчезнет, если вы будете управлять автомобилем с включенной передней фарой, однако скорость, с которой влага испарится, может различаться в зависимости от размера/расположения/состояния лампы. Если влага под линзой не исчезает, немедленно проверьте автомобиль в специализированной мастерской. Kia рекомендует обратиться к официальному дилеру Kia или партнерской сервисной компании.

Положение лампы (спереди)

Головная фара — тип А



Головная фара — тип В

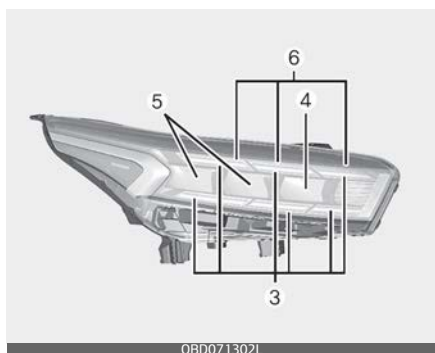

OBDO71302L

Противотуманная фара

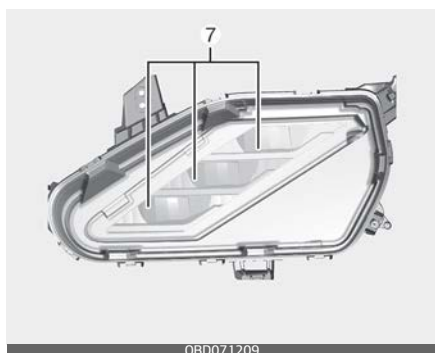

OBDO71209

1. Передняя фара (накаливания) (дальний/ближний свет)
2. Лампа переднего указателя поворота (накаливания)
3. Лампа дневных ходовых огней/габаритного огня (светодиодная)
4. Передняя фара (дальнего света) — светодиодная
5. Передняя фара (ближний свет) (светодиодная)
6. Лампа переднего сигнала поворота (светодиодная)
7. Передняя противотуманная фара (светодиодная лампа)

Положение лампы (задняя)

Задняя комбинированная фара — 4-дверный автомобиль, тип А

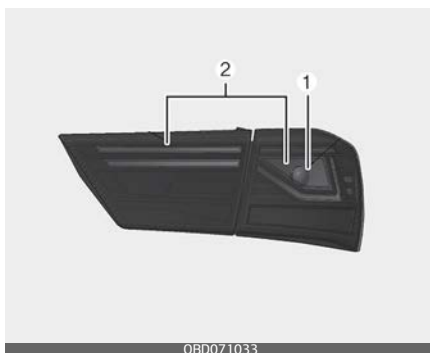

OBDO71033

Задняя комбинированная фара — 4-дверный автомобиль, тип В

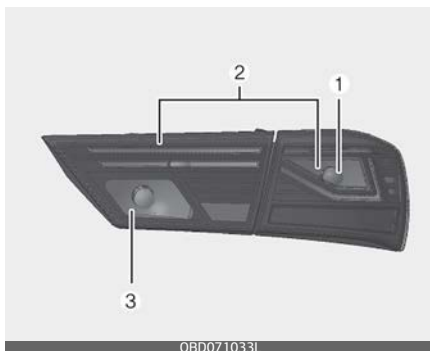

OBDO71033L

Задняя комбинированная фара — 4-дверный автомобиль, тип С

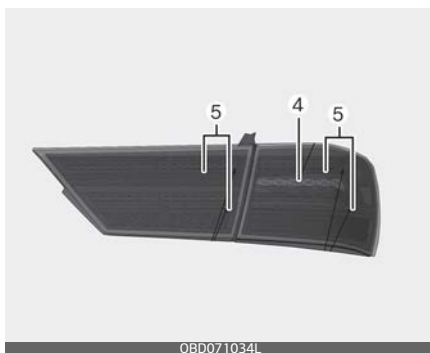

OBDO71034L

Задняя комбинированная фара — 4-дверный автомобиль, тип D

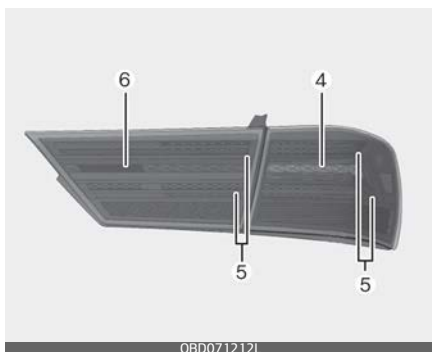

OBDO71212L

Задняя комбинированная фара — 5-дверный автомобиль, тип A



OBDO70196L

Задняя комбинированная фара — 5-дверный автомобиль, тип B

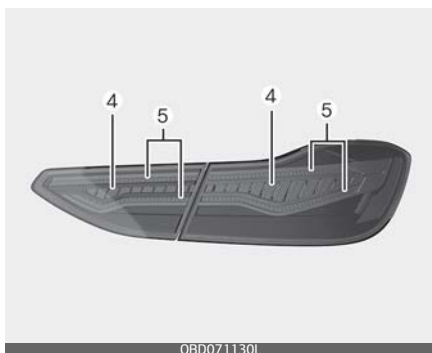

OBDO71130L

Задний противотуманный фонарь — 5-дверный автомобиль

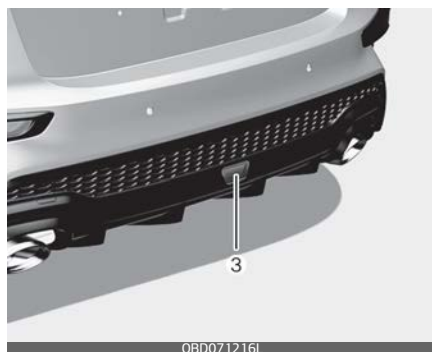

OBDO71216L

Лампа заднего указателя поворота / лампа заднего хода — 4-дверный автомобиль

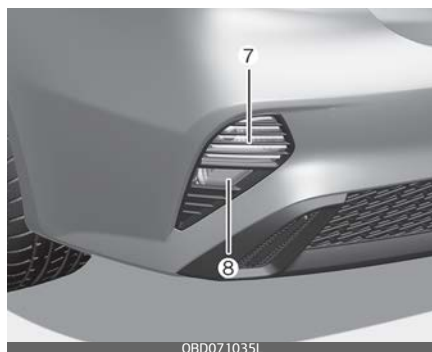

OBDO71035L

Лампа заднего указателя поворота / лампа заднего хода — 5-дверный автомобиль,

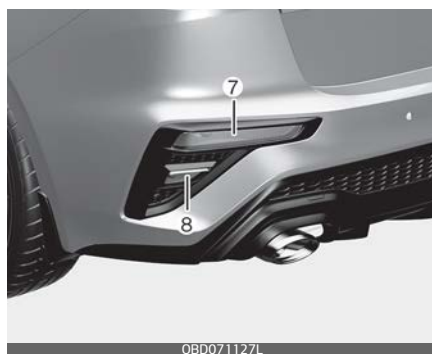

OBDO71127L

Фонарь освещения номерного знака



Верхний стоп-сигнал — 4-дверный автомобиль



Верхний стоп-сигнал — 5-дверный автомобиль



1. Лампа стоп-сигнала / задний габаритный фонарь (лампа накаливания)
2. Лампа заднего фонаря (лампа накаливания)
3. Задняя противотуманная фара (лампа накаливания)
4. Лампа стоп-сигнала (светодиодная)
5. Лампа заднего фонаря (светодиодная)
6. Задняя противотуманная фара (светодиодная)
7. Лампа заднего указателя поворота (накаливания)
8. Лампа заднего хода (лампа накаливания)
9. Лампа фонаря освещения номерного знака (накаливания)
10. Дополнительный верхний стоп-сигнал (лампа накаливания или светодиодная)

Положение лампы (боковая)

Боковой повторитель указателя поворота – тип А



Боковой повторитель указателя поворота – тип В



1. Боковой повторитель указателя поворота (светодиодная лампа)
2. Боковой повторитель указателя поворота (лампа накаливания)

Замена лампы накаливания передней фары типа А (дальний/ ближний свет)

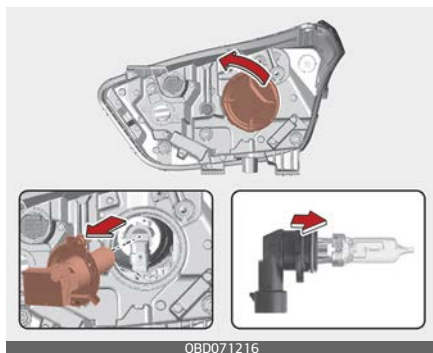

1. Откройте капот.
2. Снимите крышку лампы накаливания головной фары, повернув ее против часовой стрелки.
3. Отсоедините разъем от патрона лампы накаливания головной фары.

4. Извлеките патрон из узла фары, поворачивая его против часовой стрелки до тех пор, пока выступы на патроне не совпадут с прорезями на узле фары.
5. Установите в узел фары новый патрон, совместив выступы на патроне с прорезями на узле фары. Вдавите патрон в узел фары, после чего поверните патрон по часовой стрелке.
6. Подсоедините разъем к патрону лампы накаливания передней фары.
7. Установите на место крышку лампы накаливания головной фары, повернув ее по часовой стрелке.

Лампа головной фары



⚠ Предупреждение

Галогенные лампы

- В галогенной лампе находится газ под давлением. Если ее разбить, в стороны полетят осколки стекла.

- Аккуратно обращайтесь с галогенными лампами, не допускайте, чтобы на них появлялись царапины и потертости. На работающую лампу не должна попадать жидкость. Никогда не касайтесь стекла голыми руками. Остатки масла могут привести к перегреву лампы, и она лопнет во время работы.

Лампы должны эксплуатироваться только после установки в фару.

- Если лампа повреждена или треснула, немедленно замените ее и утилизируйте, соблюдая меры предосторожности.
- Надевайте защитные очки при замене лампы. Прежде чем браться за лампу, дайте ей остыть.

Замена лампы накаливания переднего указателя поворота (передняя фара типа А)

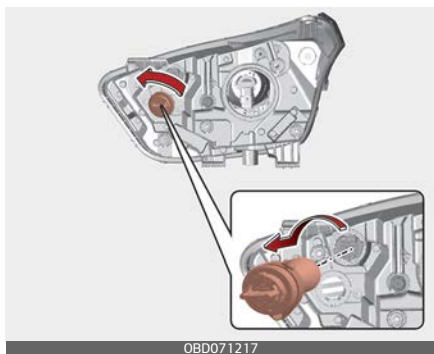

1. Откройте капот.

2. Извлеките патрон из узла фары, поворачивая его против часовой стрелки до тех пор, пока выступы на патроне не совпадут с прорезями на узле фары.
3. Извлеките лампу из патрона, вдавив ее и повернув против часовой стрелки до положения, в котором ее выступы совместятся с прорезями в патроне. Выньте лампу из патрона.
4. Вставьте новую лампу в патрон и поверните ее до щелчка.
5. Установите патрон в узел фары, совместив выступы на патроне с прорезями на узле. Вставьте патрон в узел фары и поверните по часовой стрелке.

Замена лампы габаритного огня / дневных ходовых огней (светодиодная) (передняя фара, тип А)



Если светодиодная лампа габаритного огня/дневных ходовых огней (1) не работает, следует проверить автомобиль в специализированной мастерской.

Kia рекомендует обратиться к официальному дилеру Kia или партнерской сервисной компании.

Светодиодные лампы нельзя заменить по отдельности, поскольку они являются частью интегрированного блока. Светодиодные лампы заменяются вместе с блоком.

Квалифицированный техник должен проверить или отремонтировать светодиодную лампу габаритного огня/дневных ходовых огней, так как ее неисправность может привести к повреждению соответствующих частей транспортного средства.

Замена лампы передних фар (светодиодные) (передняя фара, тип В)

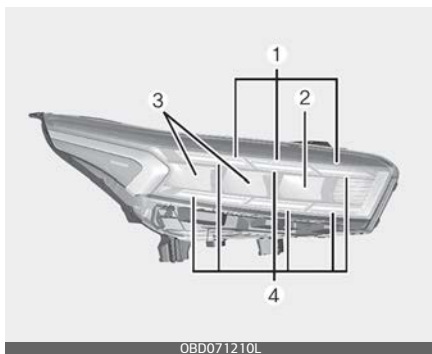

Если лампа ближнего света (1), лампа дальнего света (2), передний указатель поворота (3), дневные ходовые огни/габаритный огонь (4) не работает, следует проверить

автомобиль в специализированной мастерской.

Kia рекомендует обратиться к официальному дилеру Kia или партнерской сервисной компании.

Светодиодные лампы нельзя заменить по отдельности, поскольку они являются частью интегрированного блока. Светодиодные лампы заменяются вместе с блоком.

Квалифицированный техник должен проверить или отремонтировать переднюю фару (светодиод), так как она может привести к повреждению соответствующих частей транспортного средства.

Замена лампы передней противотуманной фары (светодиодной)

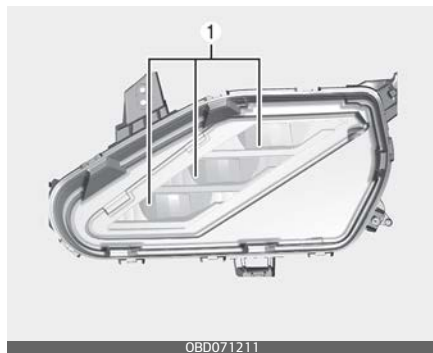

Если лампа передней противотуманной фары (светодиодная) (1) не работает, следует проверить автомобиль в специализированной мастерской. Kia рекомендует обратиться к официальному дилеру Kia

или в партнерскую сервисную компанию. Светодиодные лампы нельзя заменить по отдельности, поскольку они являются частью интегрированного блока. Светодиодные лампы заменяются вместе с блоком. Квалифицированный техник должен проверить или отремонтировать переднюю противотуманную фару (светодиодную), так как ее неисправность может привести к повреждению соответствующих частей транспортного средства.

Замена лампы бокового повторителя указателя поворота (светодиодная)



Если боковой повторитель указателя поворота (светодиодный) (1) не работает, следует проверить автомобиль в специализированной мастерской.

Kia рекомендует обратиться к официальному дилеру Kia или партнерской сервисной компании.

Светодиодные лампы нельзя заменить по отдельности, поскольку они являются частью интегрированного блока. Светодиодные лампы заменяются вместе с блоком.

Квалифицированный техник должен проверить или отремонтировать боковой повторитель указателя поворота (светодиодный), так как его неисправность может привести к повреждению соответствующих частей транспортного средства.

Замена бокового повторителя указателя поворота (лампа накаливания)

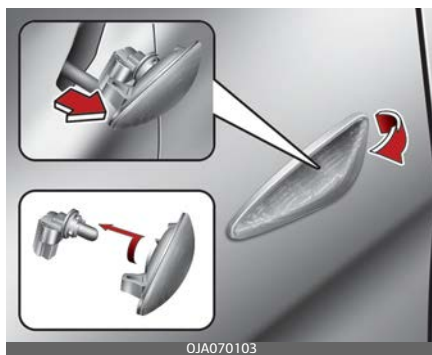

1. Извлеките узел лампы из автомобиля поддев рассеиватель и вытащив узел.
2. Отсоедините электрический разъем лампы.
3. Отделите патрон от рассеивателя: поворачивайте патрон против часовой стрелки до тех пор,

пока его выступы не совместятся с прорезями на рассеивателе.

4. Извлеките лампу, вытащив ее из патрона.
5. Установите новую лампу в патрон.
6. Установите на место патрон и рассеиватель.
7. Подсоедините электрический разъем лампы.
8. Установите узел фары в кузов автомобиля.

Замена лампы стоп-сигнала / заднего габаритного фонаря (лампа накаливания) — 4-дверный автомобиль (тип А, В)

1. Откройте крышку багажника.
2. Откройте технологическую крышку.



3. Ослабьте гайки и отсоедините разъем.



4. Извлеките узел задней комбинированной фары из кузова автомобиля.

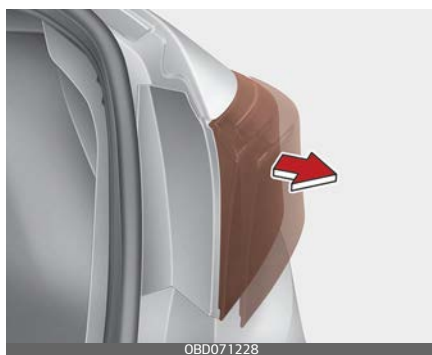

5. Извлеките патрон, поворачивая его против часовой стрелки до тех пор, пока выступы на патроне не совпадут с прорезями на узле.

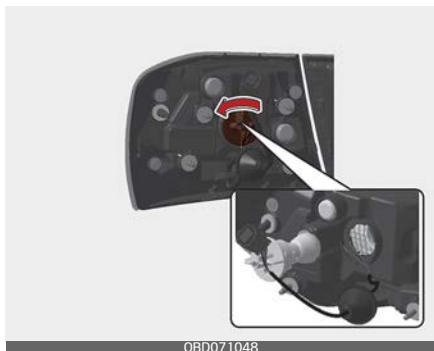

6. Извлеките лампу из патрона, вдавив ее и повернув против часовой стрелки до положения, в котором ее выступы совместятся с прорезями в патроне. Выньте лампу из патрона.
7. Вставьте новую лампу в патрон и поверните ее до щелчка.
8. Установите патрон в узел фары, совместив выступы на патроне с пазами в узле, слегка вдавите патрон и поверните его по часовой стрелке.
9. Установите узел задней комбинированной фары в кузов автомобиля.
10. Установите крышку для техобслуживания.

Замена лампы стоп-сигнала (лампа накаливания) – 5-дверный автомобиль (тип А)

1. Откройте дверь багажного отделения.
2. С помощью крестовой отвертки ослабьте винты, удерживающие рассеиватель.

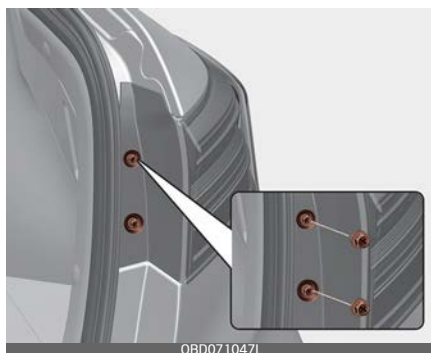

3. Извлеките узел задней комбинированной фары из кузова автомобиля.
4. Отсоедините разъем задней комбинированной фары.

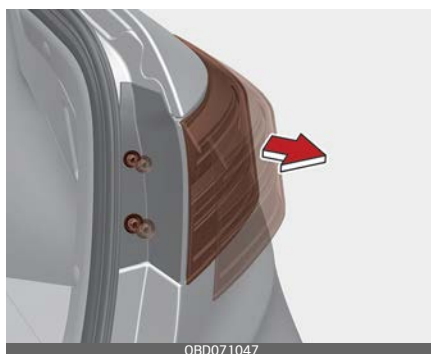

5. Извлеките патрон, поворачивая его против часовой стрелки до тех пор, пока выступы на

патроне не совпадут с прорезями на узле.

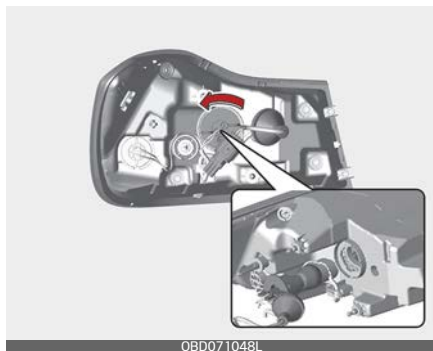

6. Извлеките лампу из патрона, вдавив ее и повернув против часовой стрелки до положения, в котором ее выступы совместятся с прорезями в патроне. Выньте лампу из патрона.
7. Вставьте новую лампу в патрон и поверните ее до щелчка.
8. Установите патрон в узел фары, совместив выступы на патроне с пазами в узле, слегка вдавите патрон и поверните его по часовой стрелке.
9. Установите узел задней комбинированной фары в кузов автомобиля.

Замена лампы (лампа накаливания) заднего габаритного огня (внутренняя) – 4-дверный автомобиль (тип А, В)

1. Откройте крышку багажника.



2. Открутите крепежные винты крышки двери багажника и снимите крышку.
3. Извлеките патрон, поворачивая его против часовой стрелки до тех пор, пока выступы на патроне не совпадут с прорезями на узле.

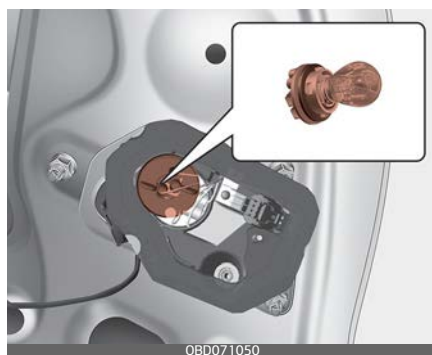

4. Извлеките лампу из патрона, вдавив ее и повернув против часовой стрелки до положения, в котором ее выступы совместятся

с прорезьями в патроне. Выньте лампу из патрона.

5. Вставьте новую лампу в патрон и поверните ее до щелчка.
6. Установите патрон на место, совместив выступы на патроне с прорезьями на узле. Вставьте патрон в узел, после чего поверните патрон по часовой стрелке.
7. Установите крышку двери багажника.

Замена лампы (лампа накаливания) заднего габаритного огня (внутренняя) – 5-дверный автомобиль (тип А)

1. Откройте крышку багажника.



2. Открутите крепежные винты крышки багажника и снимите крышку.
3. Извлеките патрон, поворачивая его против часовой стрелки до тех пор, пока выступы на патроне не совпадут с прорезьями на узле.



4. Извлеките лампу из патрона, вдавив ее и повернув против часовой стрелки до положения, в котором ее выступы совместятся с прорезьями в патроне. Выньте лампу из патрона.
5. Вставьте новую лампу в патрон и поверните ее до щелчка.
6. Установите патрон на место, совместив выступы на патроне с прорезьями на узле. Вставьте патрон в узел, после чего поверните патрон по часовой стрелке.
7. Установите крышку двери багажника.

Замена лампы задней противотуманной фары (накаливания) – 4-дверный автомобиль (тип В)



1. Откройте крышку багажника.
2. Открутите крепежные винты крышки двери багажника и снимите крышку.
3. Извлеките патрон, поворачивая его против часовой стрелки до тех пор, пока выступы на патроне не совпадут с прорезями на узле.

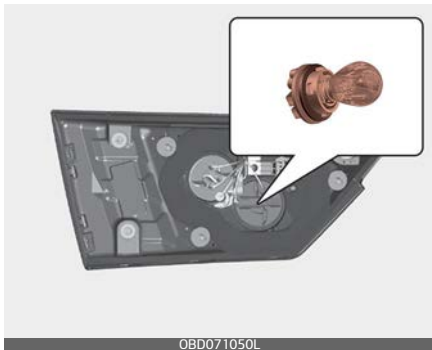

4. Извлеките лампу из патрона, вдавив ее и повернув против часовой стрелки до положения, в котором ее выступы совместятся

с прорезями в патроне. Выньте лампу из патрона.

5. Вставьте новую лампу в патрон и поверните ее до щелчка.
6. Установите патрон на место, совместив выступы на патроне с прорезями на узле. Вставьте патрон в узел, после чего поверните патрон по часовой стрелке.
7. Установите крышку двери багажника.

Замена лампы задней противотуманной фары (накаливания) – 5-дверный автомобиль

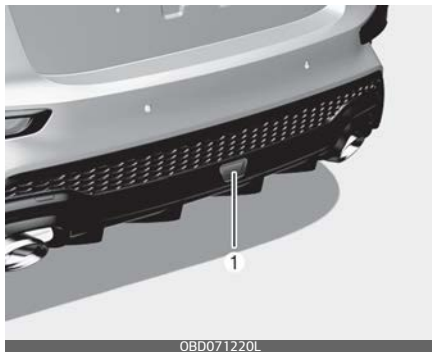

1. Отсоедините отрицательную клемму (-) от аккумулятора.
2. Снимите кожух заднего колеса, предварительно ослабив монтажные винты и зажимы.
3. Отсоедините разъем лампы задней противотуманной фары.
4. Извлеките патрон, поворачивая его против часовой стрелки до тех пор, пока выступы на патроне не совпадут с прорезями на узле.

5. Извлеките лампу из патрона, вдавив ее и повернув против часовой стрелки до положения, в котором ее выступы совместятся с прорезями в патроне. Выньте лампу из патрона.
6. Вставьте новую лампу в патрон и поверните ее до щелчка.
7. Установите патрон на место, совместив выступы на патроне с прорезями на узле. Вставьте патрон в узел, после чего поверните патрон по часовой стрелке.
8. Установите узел фары в кузов автомобиля.

Замена лампы стоп-сигнала и заднего габаритного огня (светодиодная)

Задняя комбинированная фара — 4-дверный автомобиль, тип С, D

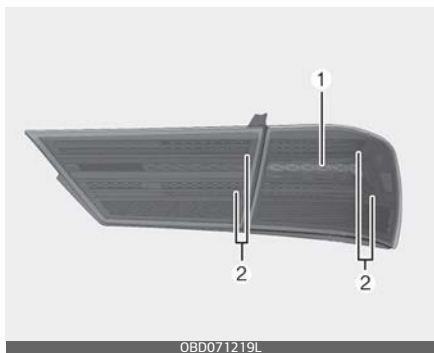

Задняя комбинированная фара — 5-дверный автомобиль, тип В

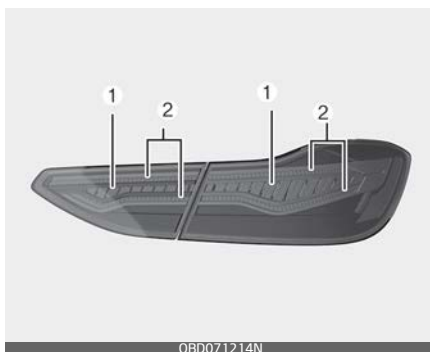

Если лампа стоп-сигналов (1) и задних габаритных огней (светодиодная) (2) не работает, следует проверить автомобиль в специализированной мастерской.

Kia рекомендует обратиться к официальному дилеру Kia или партнерской сервисной компании.

Светодиодные лампы нельзя заменить по отдельности, поскольку они являются частью интегрированного блока. Светодиодные лампы заменяются вместе с блоком.

Квалифицированный техник должен проверить или отремонтировать лампу стоп-сигнала и заднего габаритного огня (светодиодную), так как ее неисправность может привести к повреждению соответствующих частей транспортного средства.

Замена лампы задней противотуманной фары (светодиодная) – 4-дверный автомобиль (тип D)



Если задняя противотуманная фара (светодиодная) (1) не работает, следует проверить автомобиль в специализированной мастерской.

Kia рекомендует обратиться к официальному дилеру Kia или партнерской сервисной компании.

Светодиодные лампы нельзя заменить по отдельности, поскольку они являются частью интегрированного блока. Светодиодные лампы заменяются вместе с блоком.

Квалифицированный техник должен проверить или отремонтировать заднюю противотуманную фару (светодиодную), так как ее неисправность может привести к повреждению соответствующих частей транспортного средства.

Замена лампы (лампа накаливания) заднего указателя поворота

4-дверный



5-дверный



Если лампа заднего указателя поворота (1) не работает, следует проверить автомобиль в специализированной мастерской. Kia рекомендует обратиться к официальному дилеру Kia или партнерской сервисной компании.

Замена лампы заднего хода (накаливания)

4-дверный



5-дверный



Если лампа заднего хода (1) не работает, следует проверить автомобиль в специализированной мастерской. Kia рекомендует обратиться к официальному дилеру Kia или партнерской сервисной компании.

Замена лампы накаливания освещения номерного знака

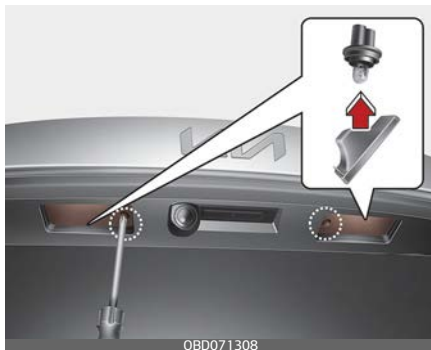

1. С помощью отвертки для винтов с прямым шлицем аккуратно подденьте рассеиватель и выньте его из корпуса лампы в салоне.
2. Извлеките патрон, поворачивая его против часовой стрелки до тех пор, пока выступы на патроне не совпадут с прорезями на узле.
3. Извлеките лампу накаливания, вытащив ее из патрона.
4. Вставьте новую лампу накаливания в патрон.
5. Установите патрон на место, совместив выступы на патроне с прорезями на узле. Вставьте патрон в узел, после чего поверните патрон по часовой стрелке.
6. Совместите выступы рассеивателей с прорезями в корпусе лампы и установите рассеиватели на место.

Замена лампы (накаливания) дополнительного верхнего стоп-сигнала



1. Откройте крышку багажника / дверь багажного отделения.
2. Извлеките патрон, поворачивая его против часовой стрелки до тех пор, пока выступы на патроне не совпадут с прорезями на узле.
3. Извлеките лампу из патрона, вдавив ее и повернув против часовой стрелки до положения, в котором ее выступы совместятся с прорезями в патроне. Выньте лампу из патрона.
4. Вставьте новую лампу в патрон и поверните ее до щелчка.
5. Установите патрон в узел фары, совместив выступы на патроне с пазами в узле, слегка вдавите патрон и поверните его по часовой стрелке.

Замена лампы дополнительного верхнего стоп-сигнала

4-дверный



5-дверный



Если лампа дополнительного верхнего стоп-сигнала (1) не работает, следует проверить автомобиль в специализированной мастерской. Kia рекомендует обратиться к официальному дилеру Kia или партнерской сервисной компании.

Замена лампы освещения дорожной карты (лампа накаливания)



OBD071056

⚠ Предупреждение

Во избежание ожогов пальцев или поражения электрическим током, перед началом работ с плафонами внутреннего освещения убедитесь, что нажата кнопка «OFF» (Выкл.).

1. С помощью отвертки для винтов с прямым шлицем аккуратно подденьте рассеиватель и выньте его из корпуса лампы в салоне.
2. Извлеките лампу, вытаскив ее из патрона.
3. Установите в патрон новую лампу.
4. Совместите выступы рассеивателя с прорезями в корпусе лампы и установите рассеиватели на место.

⚠ Предостережение

Будьте осторожны, чтобы не испачкать и не повредить рассеиватели, их выступы и пластмассовые корпуса. Прежде чем браться за лампу, дайте ей остыть.

Замена лампы подсветки дорожной карты (светодиодная)



OBD071057

Если лампа подсветки карты (светодиодная) (1) не работает, следует проверить автомобиль в специализированной мастерской.

Kia рекомендует обратиться к официальному дилеру Kia или партнерской сервисной компании.

Светодиодные лампы нельзя заменить по отдельности, поскольку они являются частью интегрированного блока. Светодиодные лампы заменяются вместе с блоком.

Квалифицированный техник должен проверить или отремонтировать лампу подсветки карты

(светодиодную), так как ее неисправность может привести к повреждению соответствующих частей транспортного средства.

Замена лампы внутреннего освещения (лампа накаливания)

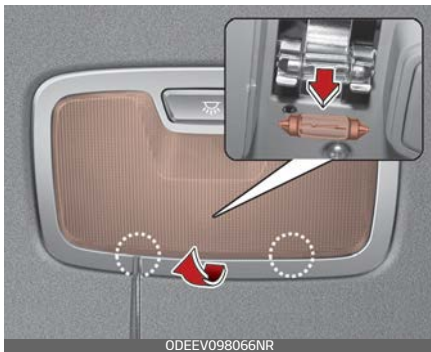

⚠ Предупреждение

Во избежание ожогов пальцев или поражения электрическим током, перед началом работ с плафонами внутреннего освещения убедитесь, что нажата кнопка «OFF» (Выкл.).

1. С помощью отвертки для винтов с прямым шлицем аккуратно подденьте рассеиватель и выньте его из корпуса лампы в салоне.
2. Извлеките лампу, вытащив ее из патрона.
3. Установите в патрон новую лампу.
4. Совместите выступы рассеивателей с прорезями в корпусе лампы

и установите рассеиватели на место.

⚠ Предостережение

Будьте осторожны, чтобы не испачкать и не повредить рассеиватели, их выступы и пластмассовые корпуса.

Замена лампы внутреннего освещения (светодиодная)



Если лампа внутреннего освещения (светодиодная) (1) не работает, следует проверить автомобиль в специализированной мастерской.

Kia рекомендует обратиться к официальному дилеру Kia или партнерской сервисной компании.

Светодиодные лампы нельзя заменить по отдельности, поскольку они являются частью интегрированного блока. Светодиодные лампы заменяются вместе с блоком.

Квалифицированный техник должен проверить или отремонтировать лампу внутреннего освещения (светодиодную), так как ее неисправность может привести к повреждению соответствующих частей транспортного средства.

Замена лампы подсветки зеркала (накаливания) в солнцезащитном козырьке



⚠ Предупреждение

Во избежание ожогов пальцев или поражения электрическим током, перед началом работ с плафонами внутреннего освещения убедитесь, что нажата кнопка «OFF» (Выкл.).

1. Шлицевой отверткой аккуратно подденьте узел лампы и выньте его из салона.
2. Извлеките лампу, вытащив ее из патрона.
3. Установите в патрон новую лампу.

4. Установите узел лампы в салон.

⚠ Предостережение

Будьте осторожны, чтобы не испачкать и не повредить рассеиватели, их выступы и пластмассовые корпуса.

Замена лампы освещения багажника / багажного отделения (лампа накаливания)

4-дверный

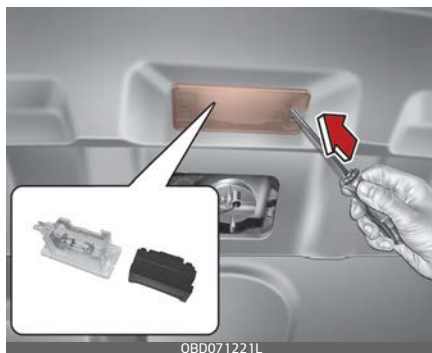

5-дверный

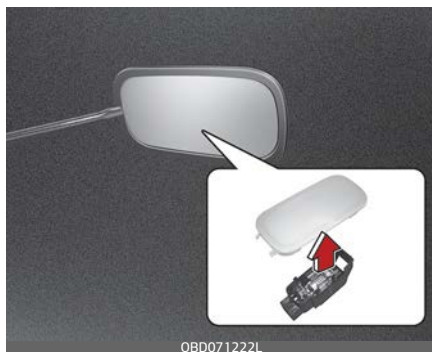

1. С помощью отвертки для винтов с прямым шлицем аккуратно под-

деньте рассеиватель и выньте его из корпуса лампы в салоне.

2. Извлеките лампу, вытащив ее из патрона.
3. Установите в патрон новую лампу.
4. Совместите выступы рассеивателя с прорезями в корпусе лампы и установите рассеиватели на место.

⚠ Предостережение

Будьте осторожны, чтобы не испачкать и не повредить рассеиватели, их выступы и пластмассовые корпуса.

* Примечание

Если светодиодная лампа не работает, следует проверить автомобиль в специализированной мастерской. Kia рекомендует обратиться к официальному дилеру Kia или партнерской сервисной компании.

Замена лампы перчаточного ящика (лампы накаливания)

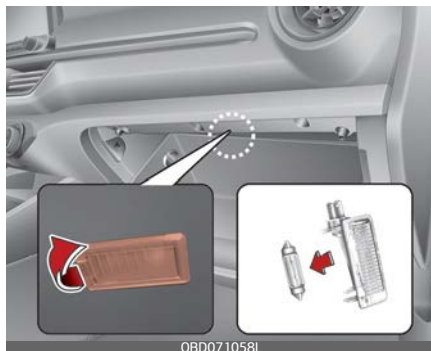

1. Шлицевой отверткой аккуратно подденьте узел лампы и выньте его из салона.
2. Извлеките лампу, вытащив ее из патрона.
3. Установите в патрон новую лампу.
4. Установите узел лампы в салон.

⚠ Предостережение

Будьте осторожны, чтобы не испачкать и не повредить рассеиватели, их выступы и пластмассовые корпуса.

Регулировка угла наклона головных и передних противотуманных фар (для Европы)

Регулировка угла наклона головных фар

Тип А

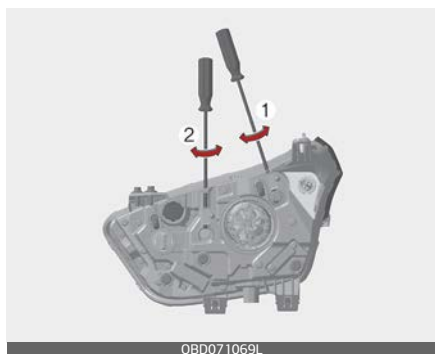

Тип В



1. Установите надлежащее давление в шинах и уберите нагрузку из автомобиля, за исключением водителя, запасного колеса и инструментов.
2. Автомобиль необходимо расположить на ровной площадке.
3. Начертите на экране вертикальные и горизонтальные линии (проходящие через центры соответствующих фар).
4. Убедившись в исправном состоянии фар и аккумуляторной батареи, направьте фары так, чтобы максимальная яркость падала на горизонтальные и вертикальные линии.
5. Чтобы направить ближний и дальний свет влево или вправо, поверните отвертку (1) по часовой или против часовой стрелки. Чтобы направить ближний и дальний свет вверх или вниз, поверните отвертку (2) по часовой или против часовой стрелки.

Регулировка угла наклона передних противотуманных фар



Для передних противотуманных фар регулировку угла наклона можно выполнить так же, как для фар головного света.

Регулируйте угол наклона передних противотуманных фар, когда сами фары и аккумуляторная батарея находятся в нормальном состоянии.

Чтобы увеличить или уменьшить угол наклона передней противотуманной фары, поверните отвертку по часовой или против часовой стрелки.

Точка наводки

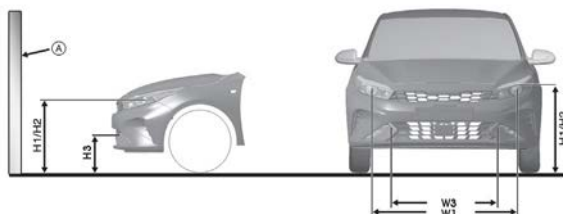

OBD071073L

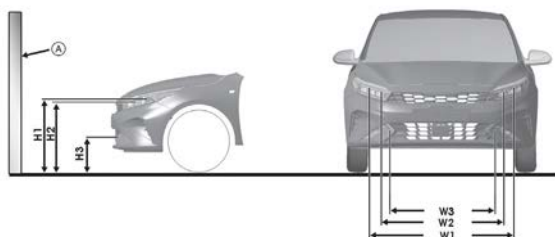

OBD071072L

* А: модуль

Экрана: мм

Состояние автомобиля	Передняя фара (галогенная)			Передняя фара (светодиодная)			
	Высота от поверхности земли	Расстояние между фарами		Высота от поверхности земли		Расстояние между фарами	
	Ближний/дальний свет	Ближний/дальний свет		Ближний свет	Дальний свет	Ближний свет	Дальний свет
	H1	W1	W2	H1'	H2'	W1'	W2'
Без водителя / [мм (дюйм)]	713 (28,1)	1310 (51,5)	1310 (51,5)	711 (28,0)	683 (26,9)	1334 (52,5)	1127 (44,4)
С водителем / [мм (дюйм)]	703 (27,7)	1310 (51,5)	1310 (51,5)	701 (27,6)	673 (26,5)	1334 (52,5)	1127 (44,4)

Состояние автомобиля	Передние противотуманные фары	
	Высота от поверхности земли	Расстояние между фарами
	H3	W3
Без водителя [мм (дюйм)]	323 (12,7)	1206 (47,5)
С водителем [мм (дюйм)]	313 (12,3)	1206 (47,5)

Головная фара ближнего света (левая)

1. Включите ближний свет, когда никого нет на месте водителя.
2. Линия светотеневой границы должна соответствовать линии границы на рисунке.
3. При наведении ближнего света вертикальное наведение должно следовать корректировать после горизонтального.
4. Если на автомобиле установлено выравнивающее устройство для передних фар, установите его переключатель на нулевую позицию.

На основании 10-метрового экрана

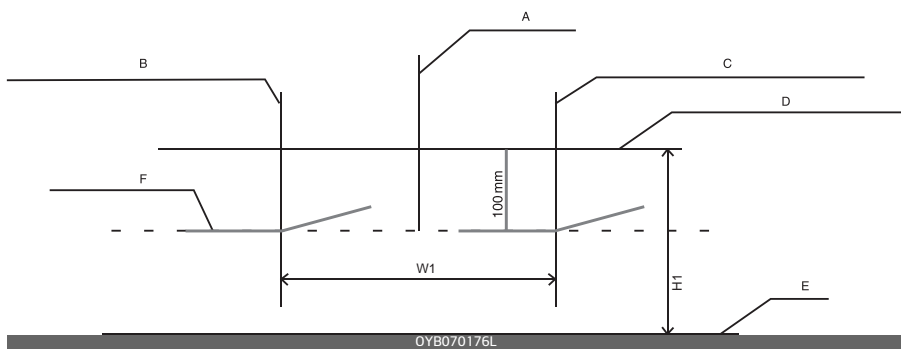

- A: ось автомобиля
- B: вертикальная осевая линия лампы левой передней фары
- C: вертикальная осевая линия лампы правой передней фары
- D: горизонтальная осевая линия лампы передней фары
- E: земля
- F: линия светотеневой границы

Головная фара ближнего света (автомобиль с правосторонним рулем)

1. Включите ближний свет, когда никого нет на месте водителя.
2. Линия светотеневой границы должна соответствовать линии границы на рисунке.
3. При наведении ближнего света вертикальное наведение должно следовать корректировать после горизонтального.
4. Если на автомобиле установлено выравнивающее устройство для передних фар, установите его переключатель на нулевую позицию.

На основании 10-метрового экрана

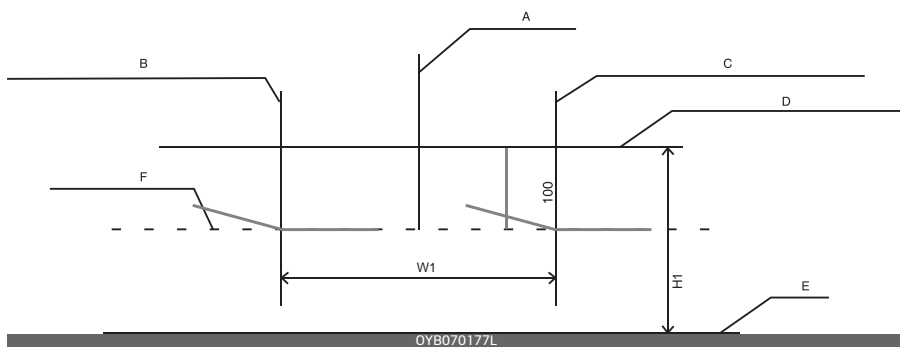

A: ось автомобиля

B: вертикальная осевая линия лампы левой передней фары

C: вертикальная осевая линия лампы правой передней фары

D: горизонтальная осевая линия лампы передней фары

E: земля

F: линия светотеневой границы

Передние противотуманные фары

1. Включите переднюю противотуманную фару, когда никого нет на месте водителя.
2. Светотеневая граница должна находиться в пределах допустимого диапазона (заштрихованная область).

На основании 10-метрового экрана

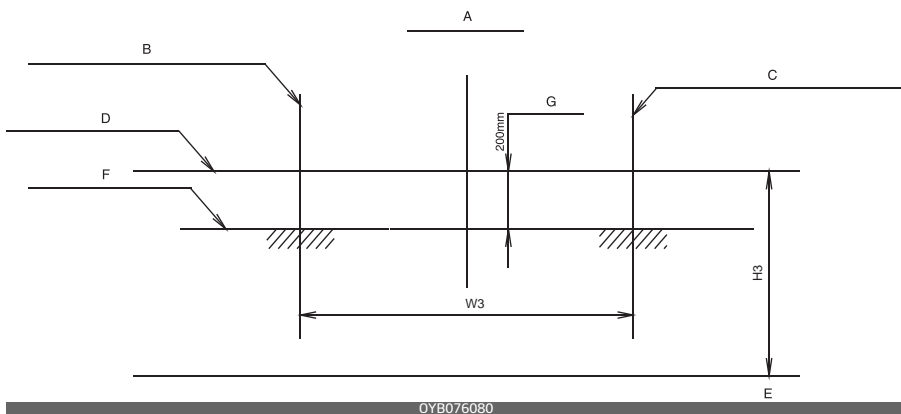

A: ось автомобиля

B: вертикальная осевая линия лампы левой противотуманной фары

C: вертикальная осевая линия лампы правой противотуманной фары

D: горизонтальная осевая линия лампы противотуманной фары

E: земля

F: линия светотеневой границы

G: верхняя граница

Уход за внешним видом

Уход за наружными поверхностями

* Примечание

Если припарковать автомобиль возле нержавеющей вывески или здания с ветрозащитными окнами, части внешней пластиковой отделки, например бампер, спойлер, облицовка, фара или наружное зеркало могут быть повреждены солнечным светом, отраженным от внешней конструкции таких объектов. Чтобы этого не произошло, паркуйте автомобиль вдали от мест с отраженным светом или используйте специальный тент (виды внешней отделки зависят от модели автомобиля).

Общие меры предосторожности при осуществлении ухода за автомобилем снаружи

При использовании химических средств для чистки или полировки необходимо соблюдать указания на этикетке. Прочитайте все предупреждения и предостережения, которые размещены на этикетке.

Уход за лакокрасочным покрытием автомобиля

Мойка автомобиля

Для защиты лакокрасочного покрытия автомобиля от ржавчины и износа его нужно тщательно мыть теплой или холодной водой не менее одного раза в месяц.

В случае эксплуатации автомобиля в условиях бездорожья мойте его после каждой такой поездки. Особое внимание обращайте на удаление скоплений соли, пыли, грязи и других посторонних веществ. Следите за тем, чтобы дренажные отверстия в нижних торцах дверей и порогов были чистыми.

Насекомые, гудрон, древесная смола, птичий помет, промышленные отходы и аналогичные загрязнители могут повредить лакокрасочное покрытие автомобиля, если немедленно их не удалить.

Даже немедленная мойка водой может не удалить эти загрязнения полностью. Можно использовать мягкий мыльный раствор, безопасный для мытья окрашенных поверхностей.

После мойки тщательно ополосните автомобиль теплой или холодной водой. Не допускайте

высыхания мыла на лакокрасочном покрытии.

⚠ Предостережение

- Не следует использовать едкое мыло, химические моющие средства или горячую воду, также не следует мыть автомобиль под прямыми солнечными лучами или в случае прогрева кузова автомобиля.
- Не мойте боковое окно струей воды под большим давлением. В особенности это относится к мойке водой под высоким давлением: вода через окна может просочиться в салон и намочить внутреннюю отделку.
- Для защиты пластиковых деталей и фар от повреждений не используйте химические растворители или агрессивные моющие средства.

⚠ Предупреждение

Влажные тормоза

После мойки автомобиля проверьте работу тормозов на малой скорости — на них может попасть вода. Если эффективность торможения ухудшилась, высушите тормоза, слегка нажимая педаль тормоза при движении автомобиля вперед на низкой скорости.

Мойка высокого давления

- При использовании моющих устройств, работающих под высоким давлением, нужно находиться на достаточной дистанции от автомобиля. Недостаточное расстояние или чрезмерное давление могут привести к повреждению компонентов или попаданию в них воды.
- Не следует направлять струю моющего аппарата высокого давления непосредственно на камеры, датчики или близлежащие области. Вследствие ударного воздействия струи воды под высоким давлением эти устройства могут выйти из строя.
- Не подносите распыляющий наконечник слишком близко к пыльным (резиновым или пластиковым кожухам) или разъемам, так как при контакте с водой под давлением они могут получить повреждения.

⚠ Предостережение

- Мойка моторного отсека, особенно водой под высоким давлением, может стать причиной отказа электрических цепей, расположенных в моторном отсеке.



- Ни при каких обстоятельствах не допускайте попадания воды или других жидкостей на электрические/электронные элементы внутри автомобиля, поскольку это может привести к их повреждению.

Вощение

Натирайте автомобиль воском, когда вода перестанет собираться на краске в капли.

Всегда мойте и сушите автомобиль перед вощением. Используйте жидкий или пастообразный воск хорошего качества и следуйте инструкциям производителя. Нанесите воск на все металлические детали отделки, чтобы защитить их и сохранить блеск.

Удаление масла, смолы и аналогичных материалов с помощью пятновыводителя, как правило, снимает воск с лака. Убедитесь, что на эти места воск нанесен

повторно, даже если в остальном автомобиль еще не нуждается в вощении. Не наносите воск на рельефные неокрашенные места, поскольку от этого они могут потускнеть.

Предостережение

- Вытирая пыль или грязь с корпуса тряпкой, можно поцарапать лак.
- Не используйте металлические щетки, абразивные чистящие средства, кислотные моющие средства и сильные моющие средства, содержащие щелочные или едкие вещества на хромированных деталях или деталях из анодированного алюминия. Это может привести к повреждению защитного покрытия и вызвать обесцвечивание или потускнение краски.

Восстановление поврежденных участков лакокрасочного покрытия

Глубокие царапины или сколы от камней на крашеной поверхности необходимо быстро устранять. Оголенный металл быстро ржавеет, что может привести к необходимости проведения масштабного дорогостоящего ремонта.

*** Примечание**

Если автомобиль поврежден и требует ремонта или замены металлических деталей, убедитесь в том, что в кузовной мастерской на отремонтированные или замененные детали наносят антикоррозионное покрытие.

Уход за полированными металлическими поверхностями

- Для удаления дорожного гудрона и следов от насекомых пользуйтесь специально предназначенным для этого средством. Не следует использовать для этого шпатель или другой острый предмет.
- Для защиты полированных поверхностей металлических деталей от коррозии нанесите защитное восковое покрытие или предохранительное средство, содержащее хром, и натрите для большего блеска.
- В зимнюю погоду или в прибрежных районах слой воска или консерванта на полированных металлических деталях должен быть толще. При необходимости покрывайте детали неагрессивным техническим вазелином или другими защитными составами.

Уход за нижней частью кузова

Коррозионные материалы, используемые для удаления снега, льда и пыли, могут собираться на днище. Если эти материалы не удалять, в нижних частях корпуса, таких как топливопровод, рама, днище и выхлопная система, может происходить ускоренная коррозия, даже если они были обработаны средством для защиты от коррозии.

Тщательно мойте сильной струей слегка теплой или холодной воды нижнюю часть кузова автомобиля и ниши колес не реже одного раза в месяц, а также после езды по бездорожью и по окончании зимнего сезона. Уделяйте особое внимание этой части автомобиля, поскольку на ней сложно увидеть всю скопившуюся пыль и грязь. Простое смачивание въевшейся грязи без ее удаления принесет больше вреда, чем пользы. Обращайте особое внимание на эти области, поскольку в них трудно увидеть всю грязь. Смачивание дорожной грязи без ее удаления принесет больше вреда, чем пользы. Нижние края дверей, пороги и элементы рамы имеют дренажные отверстия, которые не должны забиваться грязью; вода, задерживающаяся в этих областях, может привести к коррозии.

⚠ Предупреждение

После мойки автомобиля проверьте работу тормозов на малой скорости — на них может попасть вода. Если эффективность торможения ухудшилась, высушите тормоза, слегка нажимая педаль тормоза при движении автомобиля вперед на низкой скорости.

Обслуживание алюминиевых колес

На алюминиевые колесные диски нанесено прозрачное защитное покрытие.

- Не используйте абразивные чистящие средства, средства для полировки, растворитель или проволочные щетки для алюминиевых колес. Они могут поцарапать или повредить покрытие.
- Очищайте колесо, когда оно уже остыло.
- Пользуйтесь только мягким мылом или нейтральным моющим средством и тщательно смывайте его водой. Во избежание коррозии обязательно очищайте колеса после езды по дорогам, посыпанным солью.
- Избегайте мытья колес скоростными щетками для мытья автомобилей.
- Не используйте щелочные или кислотные моющие средства. Это может привести к повреждению

и коррозии алюминиевых дисков с прозрачным защитным покрытием.

Защита от коррозии

Защита автомобиля от коррозии

Используя самые современные конструкторские решения по борьбе с коррозией, мы производим автомобили высочайшего качества. Однако это только половина дела. Для достижения долговременной коррозионной стойкости, которую может обеспечить ваш автомобиль, также необходимо сотрудничество и помощь владельца.

Основные причины появления коррозии

Наиболее распространенными причинами коррозии автомобиля являются нижеследующие:

- Дорожная соль, грязь и влага, которая может скапливаться под днищем автомобиля.
- Сколы краски или защитных покрытий камнями, гравием, а также незначительные сколы и вмятины, оставляющие незащищенный металл открытым для воздействия коррозии.

Зоны активной коррозии

Если вы живете в регионе, где автомобиль регулярно подвергается воздействию коррозионных веществ, защита от коррозии имеет особенно большое значение. К распространенным причинам ускоренной коррозии принадлежат дорожная соль, химические вещества для контроля запыленности, морской воздух и промышленные загрязнения.

Влага – источник коррозии

Влага создает условия, в которых возникновение коррозии наиболее вероятно. Например, коррозионные процессы ускоряются при высокой влажности, особенно при температуре окружающего воздуха немного выше нуля. При таких условиях медленно испаряющаяся влага поддерживает постоянный контакт коррозионных материалов с поверхностью автомобиля.

Особенно активным источником коррозии является грязь, поскольку она медленно высыхает и удерживает влагу на поверхности автомобиля.

Даже если грязь кажется сухой, она все еще может содержать влагу и способствовать коррозионным процессам.

Высокие температуры тоже могут способствовать появлению коррозии плохо вентилируемых частей автомобиля, на которых может осесть влага.

По этим причинам необходимо содержать автомобиль в чистоте и регулярно удалять с него грязь и скопления других материалов. Это относится не только к наружным поверхностям, но и к днищу автомобиля.

Меры, способствующие предотвращению коррозии

Для предотвращения коррозии следует соблюдать описанные ниже правила:

Содержите автомобиль в чистоте

Самый лучший способ предотвращения коррозии — это содержание вашего автомобиля в чистоте и регулярное удаление коррозионно-активных материалов. Особое внимание следует уделить днищу автомобиля.

- Если вы живете в месте, где ваш автомобиль постоянно подвергается воздействию веществ, вызывающих коррозию (дорожная соль, морской воздух, промышленные загрязнения, кислотные дожди и т. д.), необходимо уделить защите автомобиля особое внимание. В зимнее время, по крайней мере, раз в месяц необ-

ходимо промывать днище водой из шланга, а после окончания зимнего периода тщательно его промыть.

- При очистке днища автомобиля необходимо уделять особое внимание элементам конструкции, расположенным в колесных нишах и прочих недоступных местах. Выполняйте очистку тщательно; намочив, но не смыв грязь, вы будете способствовать коррозии, а не препятствовать ей. Для удаления отложений грязи или коррозионноактивных веществ особенно эффективно применение струи пара или воды под большим напором.
- При очистке нижней части дверей, элементов подвески и силовых конструкций, следите за тем, чтобы дренажные отверстия были открыты, давая возможность влаге испаряться и не скапливаться внутри, ускоряя появление коррозии.

Поддерживайте сухость в гараже

Не паркуйте автомобиль во влажном, плохо вентилируемом гараже. Это создает благоприятную среду для коррозии. Это особенно важно, если вы моете автомобиль в гараже или въезжаете на нем в гараж, когда он еще мокрый или покрыт снегом, льдом или грязью. Даже отапливаемый гараж может иметь благоприятные условия для развития коррозии, если он хорошо не

проветривается, что препятствует испарению влаги.

Поддерживайте лакокрасочное покрытие и отделку в хорошем состоянии

Царапины или сколы на отделочном покрытии следует безотлагательно закрашивать, чтобы минимизировать вероятность коррозии. Если обнажился металл, рекомендуется обратиться в специализированную малярно-кузовную мастерскую.

Птичий помет: птичий помет агрессивен и может повредить окрашенные поверхности всего за несколько часов. Птичий помет необходимо удалять безотлагательно.

Не пренебрегайте уходом за салоном

Под напольными ковриками и покрытиями может скапливаться влага, которая вызывает коррозию. Периодически проверяйте сухость покрытия под ковриками. Соблюдайте особую осторожность, если вы перевозите в автомобиле удобрения, чистящие вещества или химикаты.

Они должны перевозиться только в надлежащей таре, а любые разливы или утечки следует устранять, смывать чистой водой и тщательно просушивать.

Уход за салоном

Общие меры предосторожности при уходе за салоном

Не допускайте попадания на элементы салона таких химических веществ, как духи, косметические масла, солнцезащитные крема, средства для мытья рук и освежители воздуха, поскольку они могут привести к повреждению или обесцвечиванию поверхности. В случае попадания таких веществ на элементы салона, немедленно вытрите их. При необходимости используйте средства для очистки изделий из винила. Ознакомьтесь с приведенными ниже указаниями по очистке.

⚠ Предостережение

Не допускайте попадания воды или других жидкостей на электрические/электронные компоненты в автомобиле, поскольку это может вызвать их повреждение.

⚠ Предостережение

Для очистки кожаных поверхностей (рулевое колесо, обшивка сидений и т. д.) используйте нейтральные чистящие средства или растворы с низким содержанием спирта. Использование растворов с высоким содержанием спирта или

кислотных/щелочных чистящих средств может привести к потускнению цвета или удалению верхнего слоя кожного покрытия.

Очистка обивки и отделки салона

Винил

Удалите пыль и неприлипшую грязь с виниловых поверхностей с помощью метелки или пылесоса. Очистите виниловые поверхности с помощью очистителя для винила.

Ткань

Удалите пыль и неприлипшую грязь с тканевых поверхностей с помощью щетки или пылесоса. Обивку или коврики рекомендуется чистить слабым мыльным раствором. Свежие пятна грязи рекомендуется удалять сразу же с помощью пятновыводителя для ткани. Если свежие пятна не обработать сразу же, то они могут остаться на тканевой обивке и изменить ее цвет. Также при отсутствии надлежащего ухода могут снизиться огнеупорные свойства материала.

⚠ Предостережение

При использовании чистящих средств или способов очистки, отличных от рекомендованных,

может пострадать внешний вид тканевой обивки и ее огнеупорные свойства.

Очистка поясной/плечевой ветви ремня безопасности

Ленту ремня можно чистить с помощью любого мягкого мыльного раствора, рекомендованного для чистки обивки или ковровых покрытий. Следуйте указаниям по использованию мыла. Не отбеливайте и не перекрашивайте ленту ремня, поскольку в результате этого она может потерять свою прочность.

Очистка стекол с внутренней стороны

Если внутренняя поверхность стекла автомобиля запотела (то есть, покрылась маслянистой, жирной или воскообразной пленкой), то окна нужно очистить с помощью моющего средства для стекол. Соблюдайте указания, приведенные на упаковке моющего средства для стекол.

⚠ Предостережение

Не очищайте внутреннюю поверхность заднего стекла с помощью скребка и не царапайте ее. Так можно повредить сетку обогревателя заднего стекла.

Уход за кожаными сидениями

- Периодически очищайте сидения пылесосом для удаления пыли и песка с сидений. Это предотвратит истирание или повреждение кожи сидений и поддержит их в хорошем состоянии.
- Часто протирайте кожу обшивки сидений сухой или мягкой тканью.
- Достаточное использование средств для ухода за кожей может предотвратить истирание обшивки сидений и сохранить ее цвет. Обязательно ознакомьтесь с инструкцией или проконсультируйтесь у специалистов перед применением покрытия для кожи или средства защиты кожи.
- Кожа светлых тонов (бежевый, кремовый) имеет привлекательный внешний вид и легко пачкается. Часто выполняйте очистку сидений.
- Не протирайте сидения влажной тканью. Это может привести к растрескиванию поверхности.

Чистка кожаных сидений

- Незамедлительно устраняйте все загрязнения.

Следуйте инструкциям ниже при удалении загрязнений различных типов.

- Косметика (солнцезащитный крем, крем-пудра и т. д.)
 - Нанесите чистящий крем на ткань и протрите загрязненный участок. Удалите крем влажной тряпкой, а затем удалите воду сухой тряпкой.
- Напитки (кофе, безалкогольный напиток и т. д.)
 - Нанесите небольшое количество нейтрального растворителя и протирайте до тех пор, пока пятно не перестанет размазываться.
- Масло
 - Немедленно удалите масло хорошо впитывающей тканью и протрите пятновыводителем, предназначенным для натуральной кожи.
- Жевательная резинка
 - Прикладывайте лед до затвердения жевательной резинки, затем постепенно удалите.

Сиденья, обтянутые тканью, согласно мерам предосторожности (при наличии)

Ввиду свойств ткани ее следует регулярно чистить с помощью пылесоса. В случае загрязнения напитком или другой едой следует использовать соответствующее чистящее средство. Во избежание повреждений чехлов их необходимо чистить размашистыми движениями до самых швов, прикладывая умеренное усилие и используя мягкую губку или ткань из микрофибры.

Застежки на липучке и острые предметы могут ободрать или порезать поверхность сидений. Следите, чтобы такие предметы не касались поверхности.

Система снижения токсичности выхлопных газов (при наличии)

На систему снижения токсичности выхлопа вашего автомобиля распространяется ограниченная гарантия. Подробная информация о гарантийных обязательствах приведена в буклете «Гарантийное и техническое обслуживание», который поставляется вместе с автомобилем.

Ваш автомобиль оснащен системой снижения токсичности выхлопов, которая соответствует требованиям по ограничению выбросов вредных веществ.

Система снижения токсичности выхлопных газов состоит из трех элементов.

1. Система снижения токсичности выхлопных газов из картера двигателя
2. Система снижения токсичности выхлопных газов из топливного бака
3. Система понижения токсичности выхлопных газов

Для обеспечения нормальной работы системы снижения токсичности выхлопов следует проводить проверку и техническое обслуживание автомобиля в специализированной мастерской в соответствии с графиком технического обслуживания, приведенным в настоя-

щем руководстве. Kia рекомендует обратиться к официальному дилеру Kia или партнерской сервисной компании.

Меры предосторожности при проведении приемных испытаний в процессе технического обслуживания (с системой электронного контроля устойчивости (ESC))

- Во избежание пропуска зажигания в процессе динамометрического испытания, выключите систему электронного контроля устойчивости, нажав на переключатель «ESC».
- После завершения динамометрического испытания повторно нажмите на переключатель «ESC» и включите систему.

1. Система снижения токсичности выхлопных газов из картера двигателя

Система принудительной вентиляции картера применяется для предотвращения загрязнения воздуха газами, просачивающимися из картера. Эта система обеспечивает приток свежего фильтрованного воздуха в картер через воздухозаборный шланг. Внутри картера свежий воздух смешивается с просочившимися газами, которые затем проходят через клапан принудительной вентиляции картера в систему впуска.

2. Система снижения токсичности выхлопных газов из топливного бака

Система снижения токсичности выхлопных газов из топливного бака предотвращает попадание паров топлива в атмосферу.

Накопитель

Пары топлива, образующиеся внутри топливного бака, поглощаются и хранятся в бортовом накопителе. Когда двигатель работает, пары топлива, содержащиеся в накопителе, направляются в уравнительный бак через электромагнитный клапан управления продувкой.

Электромагнитный клапан управления продувкой накопителя топливных паров

Электромагнитный клапан контроля продувки управляется блоком управления двигателя (ECM); при низкой температуре охлаждающей жидкости двигателя во время холостого хода клапан PCSV закрывается, благодаря чему испарившееся топливо не поступает в двигатель. После прогрева двигателя в процессе обычного движения клапан PCSV открывается, чтобы впустить в двигатель испарившееся топливо.

3. Система понижения токсичности выхлопных газов

Система понижения токсичности выхлопных газов — это высокоэффективная система, которая контролирует выбросы выхлопных газов без ущерба для рабочих характеристик автомобиля.

Меры предосторожности, касающиеся выхлопных газов двигателя (угарный газ)

- Среди выхлопных газов может присутствовать угарный газ. Поэтому при обнаружении запаха выхлопных газов в салоне вашего автомобиля, необходимо немедленно отправить автомобиль на проверку и ремонт. Если вы обнаружили в салоне автомобиля запах выхлопных газов, откройте все окна. И отправляйтесь в ближайший автосервис.

⚠ Предупреждение

Выхлопные газы

Выхлопные газы двигателя содержат угарный газ (CO). Несмотря на отсутствие у него цвета и запаха, он очень опасен и может привести к смерти при его вдыхании. Во избежание отравления следуйте перечисленным ниже указаниям.

- Не держите двигатель включенным в закрытых помещениях (таких, как гаражи) дольше, чем это необходимо для въезда или выезда из помещения.
- Если автомобиль стоит с включенным двигателем на открытом пространстве в течение достаточно продолжительного времени, настройте систему вентиляции (по мере необходимости) таким образом, чтобы происходила подача наружного воздуха в салон.
- Не следует сидеть в припаркованном или остановленном автомобиле с включенным двигателем в течение продолжительного времени.
- Если двигатель глохнет или не может завестись, не пытайтесь заводить его слишком часто. Это может привести к поломке системы снижения токсичности выбросов.

Меры предосторожности при работе с каталитическими нейтрализаторами (при наличии)

⚠ Предупреждение

Возгорание

- Горячая выхлопная система может воспламенить горючие предметы под автомобилем. Не паркуйте автомобиль над легко воспламеняющимися предме-
- тами или рядом с ними (трава, растения, бумага, листья и др.).
- Выхлопная и каталитическая системы очень сильно нагреваются во время работы двигателя и остаются очень горячими сразу после его выключения. Не приближайтесь к этим системам, чтобы не обжечься. Кроме того, не снимайте жаростойкий корпус вокруг выхлопной системы, не герметизируйте днище автомобиля и не покрывайте автомобиль для борьбы с коррозией. При определенных условиях это может представлять опасность возгорания.

Автомобиль оборудован каталитическим нейтрализатором — устройством для снижения токсичности выхлопных газов.

По этой причине необходимо соблюдать следующие меры предосторожности.

- Заправку автомобиля следует выполнять в соответствии с "Требования к топливу" на странице 1–2.
- Не эксплуатируйте автомобиль при наличии признаков неисправности двигателя, таких как пропуски зажигания или заметная потеря производительности.
- Не используйте режимы работы двигателя не по назначению. Например, не следует двигаться

накатом при выключенном зажигании и спускаться по крутым склонам с включенной передачей при выключенном зажигании.

- Не оставляйте двигатель в течение продолжительного времени (более пяти минут) в режиме холостого хода.
- Не модифицируйте и не изменяйте никакие части двигателя или системы контроля выхлопов. Все проверки и регулировки следует проводить в специализированной мастерской. Kia рекомендует обратиться к официальному дилеру Kia или в сервисный центр.
- Не ездите с очень низким уровнем топлива. Если топливо закончится, это может привести к пропускам зажигания и повреждению каталитического нейтрализатора.

Несоблюдение этих мер предосторожности может привести к выходу из строя каталитического нейтрализатора и повреждению автомобиля.

Кроме того, такие действия могут привести к аннулированию гарантии.

Бензиновый сажевый фильтр (GPF) (при наличии)

Бензиновый сажевый фильтр (GPF) — это система, удаляющая сажу из выхлопных газов. В отличие от сменных воздушных фильтров система GPF автоматически сжигает (окисляет) и удаляет скопившуюся сажу во время движения.

Однако при частых поездках на короткие расстояния или поездках на дальние расстояния с малой скоростью автоматическое удаление скопившейся сажи системой GPF может прекратиться. Когда количество накопившейся сажи достигает определенного значения, загорается сигнальная лампа () системы GPF. Для возобновления работы системы GPF автомобиль должен двигаться более 30 минут со скоростью 80 км/ч (50 миль/ч) или выше. Обеспечьте выполнение следующих условий: безопасные дорожные условия, КПП установлена на 3 передачу или выше, а скорость вращения двигателя составляет 1500–4000 об/мин. Движение со скоростью 80 км/ч (50 миль/ч) или выше в течение рекомендуемого времени приведет к возобновлению работы системы GPF, и сигнальная лампа погаснет.

Если сигнальная лампа системы GPF продолжает гореть или преду-

преждающее сообщение «Check exhaust system» (проверьте выхлопную систему) всплывает даже после движения с рекомендованной скоростью и в течение рекомендованного времени, обратитесь в специализированную мастерскую для проверки системы GPF. Kia рекомендует обратиться к официальному дилеру Kia или партнерской сервисной компании. Движение с постоянно горящей сигнальной лампой системы GPF может привести к повреждению системы GPF и стать причиной высокого расхода топлива.

Технические характеристики и информация для потребителя

9

Габаритные размеры.....	9-2
Двигатель.....	9-4
Полная масса автомобиля	9-5
Объем багажного отделения	9-6
Система кондиционирования.....	9-6
Мощность лампы.....	9-7
Шины и колеса	9-8
Рекомендуемые смазочные материалы и информация об объемах	9-10
• Рекомендуемый коэффициент вязкости SAE.....	9-12
Идентификационный номер автомобиля (VIN).....	9-14
Сертификационная табличка автомобиля	9-15
Табличка с характеристиками и давлением шин.....	9-15
Номер двигателя	9-16
Табличка компрессора кондиционера	9-17
Этикетка хладагента	9-17
Декларация соответствия.....	9-18
ЭТИКЕТКА С ИНФОРМАЦИЕЙ О ТОПЛИВЕ	9-18
• Бензиновый двигатель	9-18

Технические характеристики и информация для потреби- теля

Габаритные размеры

4-дверный

Элемент		мм (дюйм)
Габаритная длина		4640 (182,7)
Габаритная ширина		1800 (70,9)
Габаритная высота		1 450 (57,1)
Колея передних колес	195/65R15	1563 (61,5)
	205/55R16	1555 (61,2)
	225/45R17	1549 (61,0)
Колея задних колес	195/65R15	1572 (61,9)
	205/55R16	1564 (61,6)
	225/45R17	1558 (61,3)
	225/45R17 (GT)	1563 (61,5)
Колесная база		2 700 (106,3)

5-дверный

Элемент		мм (дюйм)
Габаритная длина		4510 (177,6)
Габаритная ширина		1800 (70,9)
Габаритная высота		1455 (57,3)
Колея передних колес	195/65R15	1563 (61,5)
	205/55R16	1555 (61,2)
	225/45R17	1549 (61,0)
Колея задних колес	195/65R15	1572 (61,9)
	205/55R16	1564 (61,6)
	225/45R17	1558 (61,3)
	225/45R17 (GT)	1563 (61,5)
Колесная база		2 700 (106,3)

Двигатель

Элемент	Бензиновый двигатель			
	(Бензиновый) 1.6 MPI	(Бензиновый) 2.0 MPI	(Бензиновый) 1.6 T-GDi	Smartstream G1.6
Рабочий объем куб. см	1591 (97,09)	1999 (121,9)	1591 (97,09)	1598 (97,51)
Диаметр цилиндра x ход поршня [мм (дюйма)]	77 x 85,44 (3,03 x 3,36)	81 x 97 (3,19 x 3,82)	77 x 85,44 (3,03 x 3,36)	75,6 x 89,0 (2976 x 3503)
Порядок работы цилиндров	1-3-4-2	1-3-4-2	1-3-4-2	1-3-4-2
Количество цилиндров	4, рядный	4, рядный	4, рядный	4, рядный

Полная масса автомобиля

Кг (фунты)

Элемент		Для Европы	Кроме Европы	Для Австралии
(Бензиновый) 1.6 MPI	6MT	1660 (3660) (только Россия)	4-дверный: 1670 (3682)	–
	6AT	1 680 (3 704)	4-дверный: 1690 (3726)	–
5-дверный: 1720 (3792)				
(Бензиновый) 2.0 MPI	6MT	–	4-дверный: 1700 (3748)	4-дверный: 1750 (3858)
			5-дверный: 1730 (3814)	5-дверный: 1770 (3902)
	6AT	1720 (3792)	4-дверный: 1730 (3814)	4-дверный: 1770 (3902)
			5-дверный: 1750 (3858)	5-дверный: 1800 (3968)
IVT	–	5-дверный: 1750 (3858)	–	
(Бензиновый) 1.6 T-GDi	7DCT	1780 (3924)	4-дверный: 1800 (3968)	4-дверный: 1820 (4012)
			5-дверный: 1830 (4304)	5-дверный: 1850 (4079)
Smartstream G1.6	IVT	–	4-дверный: 1690 (3726)	–

Объем багажного отделения

Элемент	Объем
VDA / SAE (куб. фут)	4-дверный: 502 (17,7) / 434 (15,3) 5-дверный: 428 (15,1) / 741 (26,2)

Система кондиционирования

Элемент	Масса или объем	Классификация
Хладагент	500 ± 25 г	R-134a
		R-1234yf
Смазочное масло для компрессора	110 ± 10 куб. см	PAG 46

Более подробную информацию можно получить в специализированной мастерской.

Kia рекомендует связаться с официальным дилером Kia или партнерской сервисной компанией.

Мощность лампы

Лампа				Мощность (Вт)	Тип лампы	
Спереди	Фара	Дальний/ближний	Тип А	НВЗ	65 Вт	
		Низкая	Тип В	Светодиод	Светодиод	
		Выс.		Светодиод	Светодиод	
	Дневные ходовые огни				Светодиод	Светодиод
	Габаритный фонарь				Светодиод	Светодиод
	Лампа указателя поворота				21 Вт	PY21W
Передние противотуманные фары*				Светодиод	Светодиод	
Сзади	Стоп-сигнал / габаритный огонь	4-дверный (тип А)		P21/5W	21/5 Вт	
	габаритный огонь			P21W	21/5 Вт	
	Остановка	4-дверный (тип В)		Светодиод	Светодиод	
	габаритный огонь			Светодиод	Светодиод	
	Стоп-сигнал / габаритный огонь	5-дверный (тип А)		P21/5W	21/5 Вт	
	габаритный огонь			W5W	5 Вт	
	Остановка	5-дверный (тип В)		Светодиод	Светодиод	
	габаритный огонь			Светодиод	Светодиод	
	Лампа указателя поворота				21 Вт	PY21W
	Лампа заднего хода				16 Вт	W16W
	Задняя противотуманная фара *				21 Вт или LED	P21W или LED
	Верхний стоп-сигнал *				21 Вт	P21W или LED
Фонарь освещения номерного знака				5 Вт X 2EA	W5W	
Интерьер	Лампы подсветки карты *			10 Вт X 2EA	W10W	
	Лампа освещения салона			10 Вт	ГИРЛЯНДА	
	Лампа багажного отделения			5 Вт	ГИРЛЯНДА	
	Лампа перчаточного ящика			8 Вт	ГИРЛЯНДА	
	Лампы подсветки зеркала в солнцезащитном козырьке *			5 Вт	ГИРЛЯНДА	

* при наличии

Шины и колеса

Элемент	Размер шины	Размер колеса	Предельная нагрузка		Максимальная скорость		Давление в шине [бар (кПа)]				Момент затяжки гайки крепления диска кгс/м (Н/м)
			L ^{*1}	Кг	SS ^{*2}	Км/ч	Номинальная нагрузка		Максимальная нагрузка		
							Спереди	Сзади	Спереди	Сзади	
Полноразмерная шина	195/65R15	6,0J×15	91	615	H	210	2,3 (33, 230)	2,3 (33, 230)	2,3 (33, 230)	2,3 (33, 230)	11~13 (79-94, 107~127)
	205/55R16	6,5J×16	91	615	H	210	2,3 (33, 230)	2,3 (33, 230)	2,3 (33, 230)	2,3 (33, 230)	
	225/45R17	7,0J×17	91	615	W	270	2,3 (33, 230)	2,3 (33, 230)	2,3 (33, 230)	2,3 (33, 230)	
Компактное запасное колесо	T125/80D15	4,0T×15	95	690	M	130	4,2 (60, 420)				
	T125/80D16	4,0T×16	97	730	M	130					

*1: индекс нагрузки

*2: символ скоростной категории

* Примечание

- При замене шин рекомендуется использовать шины той же марки, которые изначально поставлялись в комплекте с автомобилем. В противном случае возможно ухудшение управляемости.
- По мере увеличения высоты над уровнем моря атмосферное давление уменьшается. Поэтому необходимо периодически проверять давление в шинах и при необходимости их подкачивать. При увеличении высоты над уровнем моря необходимо увеличить давление в шинах на: 1,5 фунта на кв. дюйм/км

Предостережение

Все устанавливаемые на замену шины автомобиля должны соответствовать по размеру оригинальным.



Использование шин другого размера может привести к повреждению связанных деталей или ухудшению эффективности их работы.

Рекомендуемые смазочные материалы и информация об объемах

Для обеспечения предусмотренных эксплуатационных характеристик и увеличения срока службы двигателя и силового агрегата следует использовать смазочные материалы соответствующего качества.

Качественные смазочные материалы также влияют на эффективность работы двигателя и снижают расход топлива.

На вашем автомобиле рекомендуется использовать нижеследующие смазочные материалы и жидкости.

Смазка		Объем	Классификация
Моторное масло*1 (слив и замена)  	(Бензиновый) 1.6 MPI	3,6 л (3,8 кварты США)	SAE 5W-30, ACEA A5/B5*2 SAE 5W-20, последняя классификация API (последняя классификация ILSAC)*3
	(Бензиновый) 2.0 MPI	4,0 л (4,2 кварты США)	SAE 5W-20, последняя классификация API (последняя классификация ILSAC)*4 SAE 5W-30, последняя классификация API (последняя классификация ILSAC) или ACEA A5/B5*2
	(Бензиновый) 1.6 T-GDi	4,0 л (4,2 кварты США)	SAE 5W-30, ACEA A5/B5*4
	Smartstream G1.6	3,8 л (4,01 кварты США)	SAE 0W-20, API SN PLUS/SP или ILSAC GF-6
Жидкость для механической коробки передач	(Бензиновый) 1.6 MPI	1,5 ~ 1,6 л (1,58 ~ 1,69 амер. кварты)	API GL-4, SAE 70W- SK: HK SYN MTF 70W- H.K.SHELL: SPIRAX S6 GHME 70W MTF- GS CALTEX: GS MTF HD 70W
	(Бензиновый) 2.0 MPI	1,7 ~ 1,8 л (1,79 ~ 1,9 амер. кварты)	
Жидкость автоматической коробки передач	(Бензиновый) 1.6 MPI	6,7 л (7,1 амер. кварты)	ATF SP-IV (рекомендуется: MICHANG, SK, NOCA, ориг. Kia)
	(Бензиновый) 2.0 MPI		
Жидкость для коробки передач с двойным сцеплением	(Бензиновый) 1.6 T-GDi	1,9 ~ 2,0 л (2,01 ~ 2,11 амер. кварты)	Оригинальное масло Kia – HK D DCTF TGO- 10 (SK) – SPIRAX S6 GHDE 70W DCTF (H.K.SHELL) – 7 DCTF HKM (S-OIL)

Смазка		Объем	Классификация	
Жидкость для интеллектуальной бесступенчатой трансмиссии (IVT)	(Бензиновый) 2.0 MPI	6,7 л (7,1 амер. кварты)	SP-CVT*5 	
	Smartstream G1.6			
Охлаждающая жидкость	(Бензиновый) 1.6 MPI	МКПП	5,5 л (5,8 амер. кварты)	Смесь антифриза и воды (охлаждающая жидкость на основе этиленгликоля для алюминиевого радиатора)
		АКПП	5,3 л (5,6 амер. кварты)	
	(Бензиновый) 2.0 MPI	МКПП	5,6 л (5,9 амер. кварты)	
		АКПП	5,4 л (5,7 амер. кварты)	
	(Бензиновый) 1.6 T-GDi	МКПП	6,9 л (7,3 амер. кварты)	
		ДСТ	6,9 л (7,3 амер. кварты)	
Smartstream G1.6	IVT	6,6 л (6,97 кварты США)		
Жидкость гидропривода тормозной системы/ сцепления*6		0,7 ~ 0,8 л (0,7 ~ 0,8 амер. кварты)	SAE J1704 DOT-4 LV, ISO4925 CLASS-6, FMVSS116 DOT-4	
Топливо		50 л (13,2 галлона США)	—	

*1. См. "Рекомендуемый коэффициент вязкости SAE" на странице 9–12.

*2. Для Ближнего Востока, Индии, Ливии, Алжира, Марокко, Туниса, Судана, Египта, Ирана и т. д.

*3. Кроме Ближнего Востока, Индии, Ливии, Алжира, Марокко, Туниса, Судана, Египта, Ирана и т. д.

*4. Для Европы, ЦЕНТРАЛЬНОЙ И ЮЖНОЙ АМЕРИКИ.

*5. Используйте только указанную жидкость для интеллектуальной бесступенчатой трансмиссии (IVT). Использование неуказанной жидкости (даже если она отмечена как совместимая с оригинальной) может привести к ухудшению качества переключений и вибрациям, и в конечном итоге к поломке коробки передач.

*6. Чтобы поддерживать максимальную эффективность торможения и работу систем ABS/ESC автомобиля, используйте оригинальную тормозную жидкость Kia, указанную в технических характеристиках.

Рекомендуемый коэффициент вязкости SAE

Предостережение

Обязательно очищайте участок вокруг крышки любой заправочной горловины, сливного отверстия и масляного щупа перед проверкой уровня или сливом смазочного материала. Это особенно важно при эксплуатации автомобиля в условиях повышенной запыленности и загрязненности, а также на грунтовых дорогах. Очистка крышки и щупа предотвратит попадание пыли и песка в двигатель и другие механизмы, которые могут быть повреждены.

Вязкость (густота) моторного масла влияет на расход топлива и работу автомобиля в холодную погоду (запуск двигателя и текучесть моторного масла). Моторные масла с меньшей вязкостью обеспечивают меньший расход топлива и более высокие рабочие показатели в холодную погоду, однако для правильной смазки двигателя в жаркую погоду необходимы моторные масла с большей вязкостью.

Если вязкость используемых масел отличается от рекомендованных значений, это может привести к повреждению двигателя.

При выборе типа масла, принимайте во внимание диапазон температур, в которых будет эксплуатироваться ваш автомобиль до следующей замены масла. Выбирайте рекомендуемые значения коэффициента вязкости из таблицы.

Диапазон температур для рекомендуемых значений коэффициента вязкости по классификации SAE										
Температура	°C	-30	-20	-10	0	10	20	30	40	50
	°F	-10	0	20	40	60	80	100	120	
(Бензиновый) 1.6 MPI ^{*1}		5W-20								
(Бензиновый) 1.6 T-GDI ^{*2}		5W-30, 5W-40								
(Бензиновый) 2.0 MPI		5W-20, 5W-30								
Smartstream G1.6		0W-20								

*1. Для снижения расхода топлива рекомендуется использовать моторное масло со степенью вязкости 5W-20 (кроме стран Ближнего Востока – API SN Plus или ILSAC GF-5) или 5W-30 (для стран Ближнего Востока – ACEA A5). Однако если моторное масло данной марки отсутствует в вашей стране, выберите подходящее масло с помощью таблицы вязкости.

*2. Для снижения расхода топлива рекомендуется использовать моторное масло со степенью вязкости 5W-30 (ACEA A5). Однако если моторное масло данной марки отсутствует в вашей стране, выберите подходящее масло с помощью таблицы вязкости.



Моторное масло с сертификационной маркой Американского института нефти и нефтепродуктов (API) соответствует требованиям Международного комитета по стандартизации и апробированию масел (ILSAC). Рекомендуется использовать только масло, имеющее сертификационный знак API.

Идентификационный номер автомобиля (VIN)

Идентификационный номер автомобиля — это номер, который используется при регистрации вашего транспортного средства и применяется во всех правовых случаях, относящихся к вопросам прав собственности на автомобиль и т. д.

Номер рамы

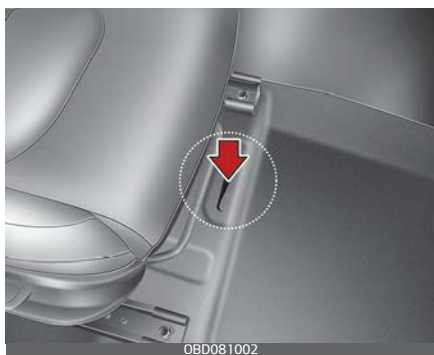

Этот номер выбит на полу под пассажирским сиденьем. Чтобы проверить номер, поднимите накладку.

Номер VIN также указан на табличке, прикрепленной к верхней части приборной панели. Номер на табличке можно легко разглядеть снаружи через лобовое стекло.

Идентификационный номер автомобиля (VIN)

Табличка идентификационного номера автомобиля (VIN) (при наличии)



Сертификационная табличка автомобиля

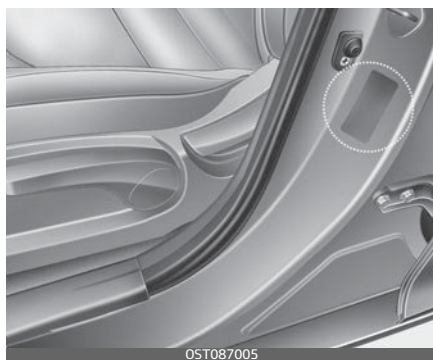

На сертификационной табличке автомобиля (которая находится на средней стойке со стороны водителя или пассажира) имеется идентификационный номер автомобиля (VIN).

Табличка с характеристиками и давлением шин

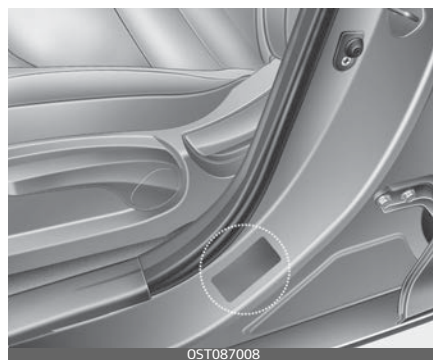

Шины, установленные на новом автомобиле, имеют наивысшие эксплуатационные характеристики в обычном режиме движения.

На табличке с информацией о шинах, расположенной на средней стойке кузова со стороны водителя, указывается давление в шинах, рекомендованное для данного автомобиля.

Номер двигателя

(Бензиновый) 1.6 MPI

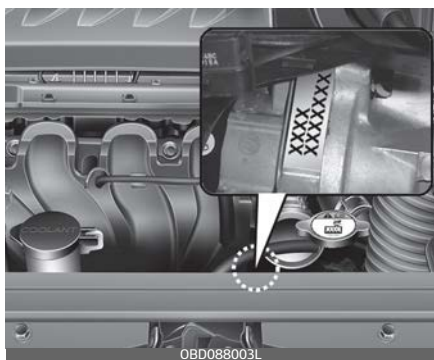

(Бензиновый) 2.0 MPI

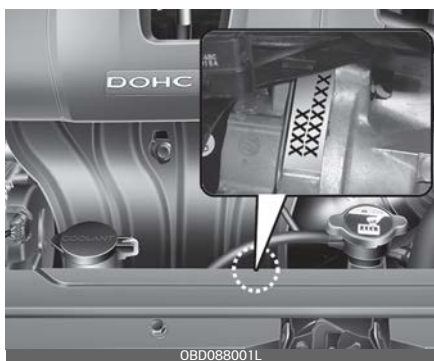

(Бензиновый) 1.6 T-GDi

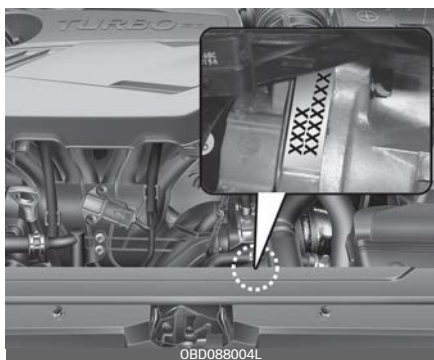

Smartstream G1.6

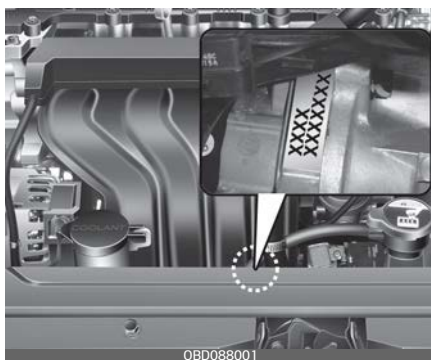

Номер двигателя выбит на блоке
цилиндров, как показано на иллю-
страции.

Табличка компрессора кондиционера

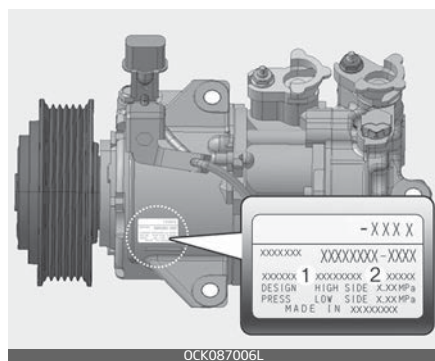

Табличка компрессора содержит сведения о типе компрессора, которым оснащен автомобиль, в частности модель, номер по каталогу поставщика, серийный номер, хладагент (1) и компрессорное масло (2).

Этикетка хладагента



Этикетка хладагента расположена на внутренней стороне капота.

Декларация соответствия



Радиочастотные компоненты транспортного средства соответствуют требованиям и иным применимым положениям Директивы 1995/5/ЕС.

Более подробная информация о декларации соответствия от производителя представлена на веб-сайте компании Kia по адресу:

<http://www.kia-hotline.com>

ЭТИКЕТКА С ИНФОРМАЦИЕЙ О ТОПЛИВЕ (при наличии)

Бензиновый двигатель

Для Европы

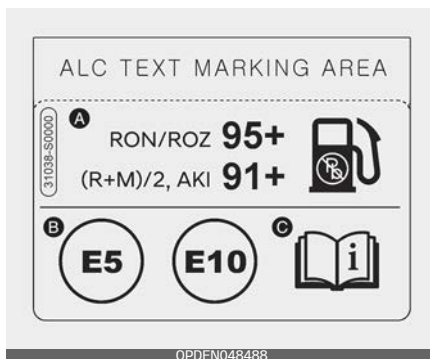

Кроме Европы

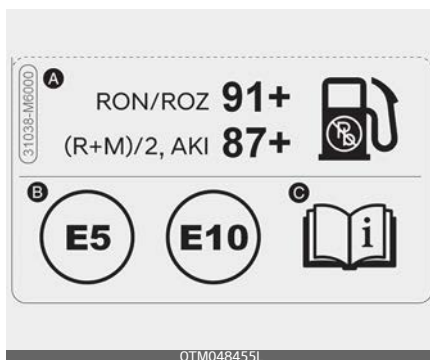

Этикетка с информацией о топливе размещена на крышке заливной горловины топливного бака.

А. Октановое число неэтилированного бензина

1. RON/ROZ: исследовательское октановое число

2. $(R+M)/2$, AKI: антидетонационный индекс

В. Идентификаторы различных видов бензина

* Этим символом указано топливо, пригодное для использования. Не используйте другие виды топлива.

С. Подробнее см. в разделе "Требования к топливу" на странице 1-2.

Аудиосистема	A-6
Этикетка компрессора кондиционера.....	A-11

Приложение

Требования к топливу

- DPF: Сажевый фильтр дизельного двигателя

Сиденье

- ACTIVE: Активный подголовник
- HIGH: Выс.
- MIDDLE: Средн.
- LOW: Низк.
- OFF: Выкл.

Ремень безопасности

- На всех ремнях безопасности расположена этикетка ремня безопасности. Данная этикетка указывает на то, что автомобиль отвечает требованиям директивы по безопасности ремней безопасности, разработанной Европейской экономической комиссией ООН. На ней указаны номер норматива, номер корректировки норматива, номер подтверждения, имя производителя, дата изготовления, номер части, номер модели и т. д.
- На ремне безопасности заднего центрального сиденья показано, как правильно закреплять ремень безопасности.

Детское удерживающее устройство

- ISOFIX: Организация международных стандартов FIX
- TOP TETHER: Верхнее привязное крепление

Подушка безопасности

- AIRBAG: Подушка безопасности
- SRS AIRBAG: Подушка безопасности пассивной системы безопасности
- PASSENGER: Пассажира
- ON: Вкл.
- OFF: Выкл.

Система бесключевого доступа

- HOLD: Нажмите и удерживайте кнопку в течение 1 секунды.

Электронный ключ

- HOLD: Нажмите и удерживайте кнопку в течение 1 секунды.

Противоугонная сигнализация

- WARNING: Предупреждение
- SECURITY SYSTEM: Система безопасности

Система иммобилайзера

- ECU: Блок управления двигателем

Замки дверей

- LOCK: Блокировка

Багажник

- OPEN: Разомкнуто

Крышка багажника

- OPEN: Открыта

Топливо

- DIESEL: Дизель
- WARNING: Предупреждение

Стекла

- AUTO: Автоматические
- AUTO DOWN: Автоматическое опускание

Рулевое колесо

- EPS: Усилитель руля с электронным управлением

Зеркала

- MIRROR: Зеркало

Приборная панель

- RPM: Обороты в минуту
- H: Горяч.
- C: Холодн.
- F: Полн.
- E: Пусто
- LCD: Жидкокристаллический дисплей
- TFT: Тонкопленочный транзистор
- A/V: Аудио или видео
- TBT: Навигация с указанием поворотов

Камера заднего вида

- Warning! Check surroundings for safety: Предупреждение! Проверьте безопасность окружения

Особенности интерьера

- CUP: Чашка
- ASH TRAY: Пепельница
- BOTTLE ONLY: Только бутылка
- USB: Универсальная последовательная шина
- AUX: Вспомогательное устройство
- iPod: Является торговой маркой корпорации Apple Inc.

Положение ключа

- LOCK: Блокировка
- ACC: Дополнительное оборудование
- ON: Вкл.
- START: Пуск

Рейка крыши

- FRT: Перед

Выключатель зажигания

- PUSH: Надавить
- LOCK: Блокировка
- ACC: Дополнительное оборудование
- ON: Вкл.
- START: Пуск

Автоматическая коробка передач

- SHIFT LOCK RELEASE: Снятие блокировки переключения
- S/Lock: Блокировка переключения передач

Стояночный тормоз (педаль)

- PUSH ON ↔ OFF:
Чтобы задействовать стояночный тормоз, нажмите педаль стояночного тормоза до конца. Чтобы снять стояночный тормоз, повторно нажмите на педаль, затем педаль автоматически вернется в полностью отпущенное положение.

Стояночный тормоз (электрический стояночный тормоз (EPB))

- PULL: Тянуть

Авт. пневматическая подвеска

- AIR SUSPENSION: Авт. пневматическая подвеска

Система круиз-контроля

- /CRUISE: Включает или выключает систему круиз-контроля
- ON, OFF: Включает или выключает систему круиз-контроля
- O/CANCEL: Отменяет работу системы круиз-контроля
- RES+/RES ACCEL: Восстанавливает или увеличивает скорость круиз-контроля
- SET-/COAST SET: Устанавливает или уменьшает скорость круиз-контроля
- SCC (Smart cruise control): Интеллектуальный круиз-контроль

Система регулировки скорости

- : Включает или выключает систему контроля ограничения скорости.
- ON, OFF: Включает или выключает систему контроля ограничения скорости.
- O/CANCEL: Отменяет установленное ограничение скорости
- RES+: Восстанавливает или увеличивает ограничение скорости, контролируемое системой
- SET-: Устанавливает или уменьшает ограничение скорости, контролируемое системой

Усовершенствованная система безопасного управления автомобилем (AVSM)

- AVSM: Усовершенствованная система безопасного управления автомобилем

Запасная шина

- OPEN: Открыть
- CLOSE: Закрыть
- SPARE TIRE: Запасная шина

Двигатель

- DOHC 16V: Два верхних распределительных вала 16 клапанов
- GDI: Система прямого впрыска топлива
- T-GDI: Система прямого турбовпрыска топлива
- CRDI 16V: Система «Топливная рампа» с прямым впрыском 16 клапанов

Приложение

- CRDI: Система «Топливная рампа» с прямым впрыском
- CRDI 24V: Система «Топливная рампа» с прямым впрыском 24 клапана
- V6: Шестицилиндровый V-образный двигатель
- 2.5 TCI: Интеркулер с турбо-нагнетателем 2,5л
- HOT: Горячо! Не прикасайтесь

Моторное масло

- : Моторное масло
- ENG OIL: Моторное масло
- OPEN: Разомкнуто
- F: Полн.
- L: Низк.

Охлаждающая жидкость

- COOLANT: Охлаждающая жидкость
- ENGINE COOLANT: Жидкость системы охлаждения двигателя
- F: Полн.
- L: Низк.
- OPEN: Разомкнуто
- CLOSE: Закрыто
- : Расширительный бачок

Тормозная жидкость/жидкость сцепления

- MAX: Максимум
- MIN: Минимально

Бачок гидроусилителя

- OPEN: Разомкнуто
- CLOSE: Закрыто
- COLD: Холодн.

- HOT: Горячо
- MAX: Максимум
- MIN: Минимально
- POWER STEERING FLUID: Рабочая жидкость усилителя рулевого управления
- USE ONLY APPROVED POWER STEERING OIL FLUID FILL TO PROPER LEVEL: Используйте только одобренную рабочую жидкость усилителя рулевого управления; заполняйте резервуар до указанного уровня

Жидкость для АКПП

- C: Холодн.
- HOT: Горячо

Жидкость для стеклоомывателя

- WASHER ONLY: Только стеклоомыватель

Аккумуляторная батарея



Неправильно утилизированная батарея может оказывать вредное влияние на окружающую среду и здоровье человека. Утилизируйте батарею согласно местным законам и нормам.



В батарее содержится свинец. Не выбрасывайте ее после использования. Рекомендуем вернуть АКБ авторизованному дилеру Kia.

Предохранители

- OBD: Бортовая система диагностики
- FUSE: Предохранитель

Огни

- OPEN: Открыть
- CLOSE: Закрыть
- LOCK: Блокировка
- HLLD: Корректор угла наклона фар
- U: Вверх
- D: Вниз

и т.д.

- MAX Kgf: Не перегружайте Kgf
- Текст на лампе, бампере, колесном кожухе и брызговике указывает материал, из которого изготовлены части и необходим при обслуживании автомобиля.
- Этикетка хладагента находится под капотом двигателя на автомобилях CERATO или see'd, или на верхней крышке радиатора на автомобилях SORENTO. Данная этикетка содержит сведения о классификации и количестве хладагента, а также классификации компрессорного масла.

Аудиосистема

Наименование	Описание
FM1	FM1
FM2	FM2
FMA	FM радио (автосохранение)
AM	AM
AMA	AM радио (Автосохранение)
P1~P6	Предустановка кнопок 1~6
ST	Стерео
SCAN	СКАНИРОВАНИЕ
Auto Store	Автоматическое сохранение
AST	Автоматическое сохранение
P. SCAN	Искать станции
PTY	Тип программы вещания
PTY Search	Поиск по типу передачи
PT Search	Поиск по типу передачи
No Station	Станция отсутствует
ST	Стерео
AF (Alternative Frequency)	Альтернативная частота
TA	Функция информирования о плотности дорожного движения
LO	Местные
REG	Регион
SCAN	СКАНИРОВАНИЕ
DISC RPT	Повторное воспроизведение диска
RPT	Повтор
FLD. RPT	Повторное воспроизведение всех треков в папке
ALL RDM	Воспроизведение (всех) композиций в произвольном порядке
FLD.RDM	Произвольное воспроизведение всех треков в папке
AUX	Дополнительно
RSE	Развлекательная система заднего сиденья

Наименование	Описание
Loading iPod®	Загрузка iPod®
RDM	Воспроизведение (всех) композиций в произвольном порядке
ALB.RDM	Воспроизведение треков альбома в произвольном порядке
ALB.RDM RPT	Воспроизведение треков альбома в произвольном порядке + повтор
RDM RPT	Повтор в произвольном порядке
None	ОТСУТСТВУЮТ
News	НОВОСТИ
Affairs	СОБЫТИЯ
Info	ИНФОРМАЦИЯ
Sport	СПОРТ
Educate	ОБРАЗОВАНИЕ
Drama	ДРАМА
Culture	КУЛЬТУРА
Science	НАУКА
Varied	РАЗНОЕ
Pop M	Поп-музыка
Rock M	Рок-музыка
Easy M	Легкая музыка
Light M	Легкая классика
Classics	Серьезная классика
Other M	Другая музыка
Weather	ПОГОДА
Finance	ФИНАНСЫ
Children	Программы для детей
Social	Общественные события
Religion	РЕЛИГИЯ
Phone-In	ВХОД ДЛЯ ТЕЛЕФОНА
Travel	ДВИЖЕНИЕ
Leisure	ОТДЫХ
Jazz	Джаз
Country	Музыка кантри

Наименование	Описание
Nation M	Этническая музыка
Oldies	Старая музыка
Folk M	Народная музыка
Document	Документальные передачи
PTY None	Тип программы вещания ОТСУТСТВУЕТ
RDS Search	Повтор в произвольном порядке
TMC	Канал дорожных сообщений
CD	КОМПАКТ-ДИСК
Reading Error	Ошибка чтения
Deck Init	Инициализация проигрывателя компакт-дисков
Disc Checking	Проверка диска
Wait	Ожидание
No Disc	Диск отсутствует
Disc Full	Диск заполнен
Reading CD	Чтение компакт-диска
Loading CD	Загрузка компакт-диска
Changing CD	Замена компакт-диска
Insert CD	Вставить компакт-диск
Ejecting CD	Извлечение компакт-диска
Audio Track 00	Аудио-трек 00
Audio CD	Звуковой компакт-диск
Track	Трек
Disc Title	Название диска
Disc Artist	Исполнитель диска
Track Title	Название трека
Track Artist	Исполнитель трека
Total Track	Всего треков
No Disc Title	Название диска отсутствует
No Disc Artist	Исполнитель диска отсутствует
No Track Title	Название трека отсутствует
No Track Artist	Исполнитель трека отсутствует
File Name	Название файла
Title	Название

Наименование	Описание
Artist	Исполнитель
Album	Альбом
Folder	Папка
Total File	Всего файлов
No Title	Название отсутствует
No Artist Name	Имя исполнителя отсутствует
No Album Name	Название исполнителя отсутствует
Root	Корень папки
Connected	Подключено
No Media	Носитель информации отсутствует
Reading USB	Чтение USB-устройства
Empty USB	Пустое USB-устройство
File Name	Название файла
Title	Название
Folder	Папка
Total File	Всего файлов
No Title	Название отсутствует
No Artist Name	Имя исполнителя отсутствует
No Album Name	Название исполнителя отсутствует
Root	Корень папки
Reading iPod®	Чтение iPod®
Not Support	Не поддерживается
Empty iPod®	Пустой iPod®
Reading Error	Ошибка чтения
Title	Название
All	Все
Albums	Альбомы
Artists	Исполнители
Playlists	Списки воспроизведения
Songs	Композиции
Genres	Жанры
Composers	Композиторы
Root	Корень

Наименование	Описание
Rear Seat Entertainment Not Ready	Развлекательная система заднего сиденья не готова
Battery Discharge Warning	Предупреждение о разрядке батареи
Battery Discharge Start the Engine	Батарея разряжена, запустить двигатель
Start the Engine	Запустить двигатель
Scroll	Прокрутка текста
SDVC	Регулировка громкости в зависимости от скорости / Регулировка гр. в зависимости от скорости
Sound	Звуковой эффект
P.Bass	Усиление низких частот
Low	Низкие
Mid	Средние
High	Высокие
V-EQ	Настраиваемый эквалайзер
Normal	Нормально
Dynamic	Динамически
Surround	Объемный звук
Phone	Настройки телефона
Pair	Сопряжение с телефоном
Select	Выбор и подключение телефона
Delete	Удалить телефон
Priority (change Priority)	Изменить приоритет
Music	Потоковая передача звука по Bluetooth
BT Off	Выключить Bluetooth
BT Setup	Настройка Bluetooth
BT Vol.	Громкость Bluetooth
Bluetooth Vol. MAX	Максимальная громкость Bluetooth
Bluetooth Vol. MIN	Минимальная громкость Bluetooth

Наименование	Описание
Clock	Настройка часов
12/24 Hr.	Формат времени (12/24 ч)
Time	Установка времени
Use Tuning Knob	Используйте ручку настройки
Automatic RDS Time	Время автоматической системы передачи данных по каналу радиотрансляции
Manual Setting	Ручная настройка
Display	Настройка дисплея
Temp.	Настройка отображения температуры
Radio	Настройка радио
SAT	Спутниковое радио SIRIUS
Cat./Ch.	КАТЕГОРИЯ/КАНАЛ
Artist/Title	Исполнитель/Название
Language	Выбор языка
RDS	RDS (система передачи данных по каналу радиотрансляции)
Radio Data System News	Новости системы передачи данных по каналу радиотрансляции
AF	Альтернативная частота
TA Vol.	Громкость дорожных оповещений/ Гр. дорожных оповещений
	Громкость дор. оп.
TA Volume	Громкость дорожных оповещений/ Гр. дорожных оповещений
	Громкость дор. оп.
Region	Регион
On / Off	On/Off (вкл/выкл)
Auto	Автоматич.
Return	Возврат
Main	Основные настройки
Media	Информация проигрывания МРЗ

Наименование	Описание
German	Немецкий
English(UK)	Английский (UK)
French	Французский
Italian	Итальянский
Spanish	Испанский
Dutch	Нидерландский
Swedish	Шведский
Danish	Датский
Russian	Русский
Portuguese	Португальский
Sound	Настройка аудио
Bass	Низкие частоты
Middle	Средние
Treble	Высокие частоты
Fader	Микшер
Balance	Баланс
Incoming Call	Входящий вызов
Private Mode	Режим скрытой связи
Call Ended	Вызов завершен
System Not Ready Please Wait a Moment	Система не готова, Пожалуйста, подождите
Searching - - - Passkey 0000	Поиск - - - Ключ доступа 0000
Pairing Over	Сопряжение окончено
Connecting	Соединение
Phone slot is full	Телефонный разъем занят
CONN	СОЕДИНЕНИЕ
Connection Complete	Соединение завершено
Connection Failed	Сбой соединения
Pairing Failed	Сбой сопряжения
Priority	Приоритет
DEL PHONE	УДАЛ. ТЕЛЕФОН
BT ON	ВКЛ BT
BT OFF	ВЫКЛ BT
Deleted	Удалено

Наименование	Описание
Listening	Прослушивание
Back	Назад
Vehicle is moving Not available	Не доступно - автомобиль в движении
Call Ended	Вызов завершен
Active Call	Активный вызов
Phone Number	Номер телефона
Redial	Повтор
Pairing Complete	Сопряжение завершено
Select Phone	Выбрать телефон
Connection Complete	Соединение завершено
Connection Failed	Сбой соединения
Connecting	Соединение
Delete Phone	Удалить телефон
Deleted	Удалено
Transfer Complete	Передача завершена
Pairing Over	Сопряжение завершено
Pair Phone	Сопряжение с телефоном
Searching - - - Passkey 0000	Поиск - - - Ключ доступа 0000
Priority	Приоритет
Phone Priority	Приоритет телефона
Phonebook	Телефонная книга
Bluetooth System ON	Система Bluetooth вкл
Bluetooth System OFF	Система Bluetooth выкл
Downloading Phonebook	Загрузка списка контактов
Please say a command	Пожалуйста, произнесите команду
No Phone paired Please pair a phone	Телефон не сопряжен, подключите телефон
Help	Справка
Call Transferred	Переадресация вызова

Наименование	Описание
Please Wait	Пожалуйста, подождите
MP3 Play	MP3 Pla
Mic Mute Off	Выкл блок. микрофона
Mic Mute On	Вкл блок. микрофона
Mute (AUDIO MUTE)	Выкл. звук (ВЫКЛ. АУДИО)
Volume	Громкость
Min	Минимум
Max	Максимум
Incoming Volume	Входящая громкость
Max	Максимум
R	ВПРАВО
L	ВЛЕВО
F	ПЕРЕДНИЙ
R	ЗАДНИЙ
SETUP	НАСТРОЙКА
Text Scroll	Прокрутка текста
On	Вкл
Off	Выкл.
MP3 Play Info.	Информация проигрывания MP3
Power Bass	Усиление низких частот
UK ENGLISH	АНГЛИЙСКИЙ (UK)
POLISH	ПОЛЬСКИЙ
"Call" Say "By number" or "By name"	Для набора номера произнести «По номеру» по «По имени»

Этикетка компрессора кондиционера

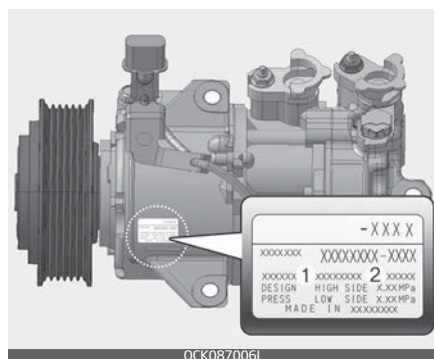

На этикетке компрессора указаны модель, номер детали поставщика, серийный номер, тип хладагента (1) и тип холодильного масла (2).

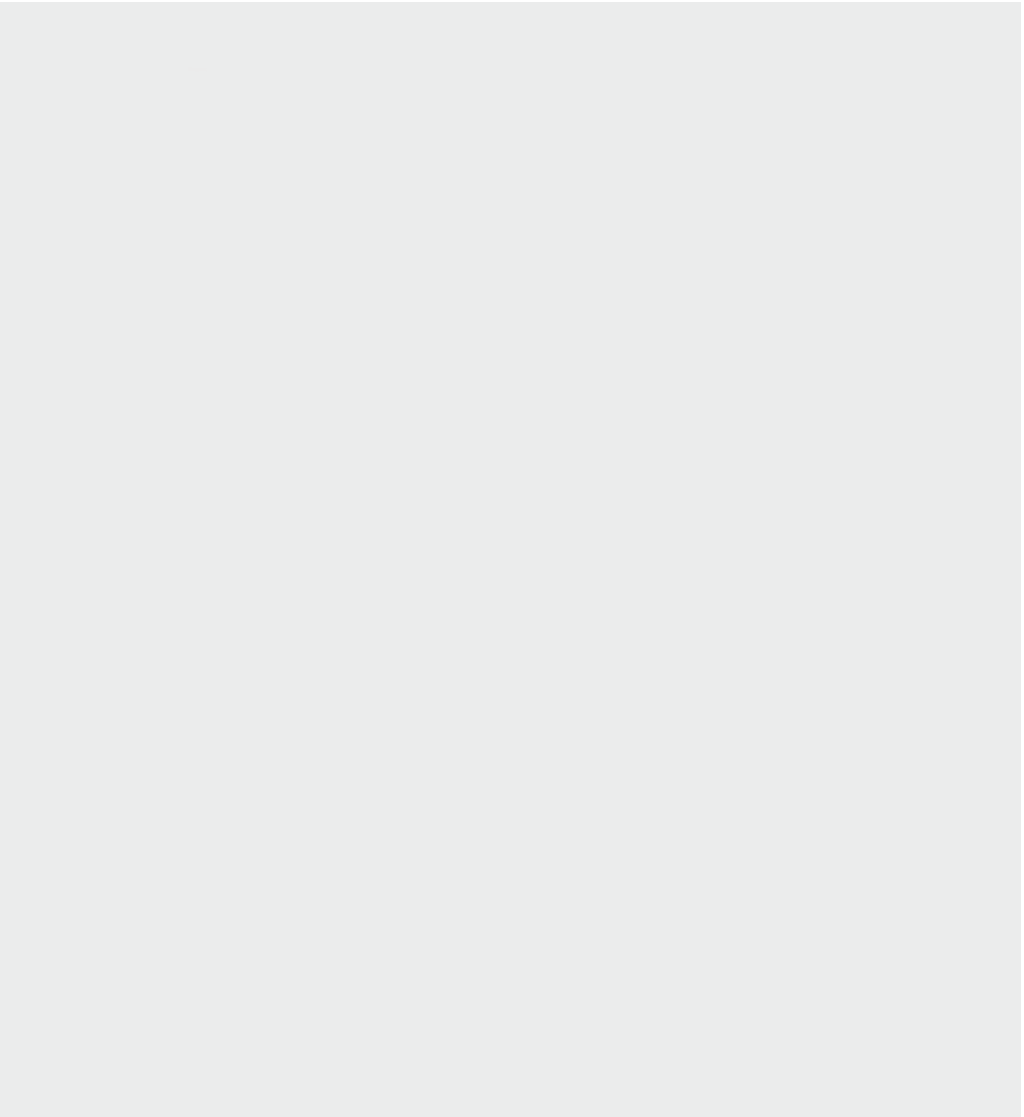

А

автоматическая вентиляция	4-185
автоматическая система предотвращения запотевания лобового стекла	4-183
автоматическая трансмиссия	6-26
диапазоны переключения передач	6-28
подрулевые переключатели скоростей	6-30
Работа автоматической коробки передач	6-26
система блокировки переключения передач	6-31
снятие блокировки переключения передач	6-32
аккумулятор	8-54
продление срока службы аккумулятора	8-54
активация при использовании жидкости для омывателя лобового стекла	4-186
аудиосистема	5-2
Порт USB	5-3
радио	5-3

Б

багажник (для 4-дверных автомобилей)	4-36
закрывание	4-37
открывание	4-36
экстренное открытие крышки багажника	4-38
боковая подушка безопасности	3-71
буксировка	7-27
аварийная буксировка	7-29
съемный буксирный крюк	7-28

В

в случае возникновения аварийной ситуации во время движения	7-4
вентиляция сидений	4-196
внутреннее зеркало заднего вида	4-69
внутреннее освещение	4-156
лампа внутреннего освещения	4-158
лампа перчаточного ящика	4-159
лампа подсветки багажного отделения	4-158
лампа подсветки зеркала в солнцезащитном козырьке	4-158
лампа подсветки карты	4-156
воздухоочиститель	8-48
замена фильтра	8-48
воздушный фильтр системы климат-контроля	8-49
осмотр фильтра	8-49
Вспомогательная система предотвращения лобового столкновения (FCA) (только камера переднего вида)	6-86
датчик обнаружения	6-86
неисправность и ограничения функции	6-93
ограничения работы функции	6-94
основные функции	6-86
параметры функций	6-87
работа функции	6-89
вспомогательная система предотвращения столкновения в слепой зоне (BCA)	6-126
датчик обнаружения	6-127
неисправность и ограничения функции	6-135
ограничения работы функции	6-137
параметры функций	6-129
работа функции	6-131

вспомогательная функция предотвращения лобового столкновения (FCA) (совокупность датчиков)	6–101
датчик обнаружения	6–102
неисправность и ограничения функции	6–109
ограничения работы функции	6–111
основные функции	6–101
параметры функций	6–103
работа функции	6–106

Г

габаритные размеры	9–2
головные фары (ближний свет)	4–142

Д

датчики столкновения для подушки безопасности	3–76
Дверные замки	4–22
какие действия можно выполнить с помощью интеллектуального ключа	4–22
какие действия можно выполнить с помощью механического ключа	4–23
с помощью дверной ручки	4–24
с помощью переключателя центральной блокировки/разблокирования дверей	4–25
дверь багажного отделения (для 5–дверных автомобилей)	4–43
закрывание	4–44
открывание	4–43
устройство аварийного разблокирования двери багажного отделения	4–46
движение в зимний период	6–214
декларация соответствия	6–194, 9–18

детская удерживающая система (ДУС)	3–38
выбор детской удерживающей системы (ДУС)	3–39
крепление детского автокресла с использованием поясного/плечевого ремня безопасности	3–47
Крепление ISOFIX и крепление якорным ремнем (система крепления ISOFIX) для детей	3–43
наша рекомендация—перевозите детей только на заднем сиденье	3–38
пригодность каждого посадочного места для размещения детских автокресел, крепящихся ремнями безопасности и с помощью системы ISOFIX в соответствии с нормами ООН (для Европы)	3–49
пригодность каждого посадочного места для размещения детских автокресел, крепящихся ремнями безопасности и с помощью системы ISOFIX в соответствии с нормами ООН (кроме Европы)	3–51
рекомендуемые детские автокресла — для Европы	3–53
установка детской удерживающей системы (ДУС)	3–42
дистанционный ключ	4–8

Е

если двигатель не заводится	7–5
если спустило колесо (при наличии запасного колеса)	7–17
домкрат и инструменты	7–17
снятие и хранение запасного колеса	7–18
табличка на домкрате	7–25

Ж

жидкость гидропривода тормозной системы/ сцепления	8-45
проверка уровня жидкости в гидроприводе сцепления/тормозной системы	8-45
жидкость для стеклоомывателя	8-46
проверка уровня омывающей жидкости	8-46
ЖК-дисплей	4-87
Предупреждения	4-97
режим маршрутного компьютера	4-89
режим общего предупреждения	4-89
режим с навигацией по поворотам	4-89
Режимы ЖК-дисплея	4-87
система помощи при вождении	4-88

З

замена лампы (в салоне)	
замена лампы внутреннего освещения (лампа накаливания)	8-111
замена лампы внутреннего освещения (светодиодная)	8-111
замена лампы освещения багажника / багажного отделения (лампа накаливания)	8-112
замена лампы освещения дорожной карты (лампа накаливания)	8-110
замена лампы перчаточного ящика (лампы накаливания)	8-113
замена лампы подсветки дорожной карты (светодиодная)	8-110
замена лампы подсветки зеркала (накаливания) в солнцезащитном козырьке	8-112
замок задней двери с защитой от детей	4-27

запуск в экстренной ситуации	7-6
запуск двигателя буксировкой или толканием	7-9
запуск от внешнего источника	7-6
Зарядное устройство USB	4-197
зеркало — внутреннее заднего вида	
дневное/ночное зеркало заднего вида	4-70
электрохроматическое зеркало (ЕСМ)	4-70
зеркало — наружное заднего вида	
регулировка	4-72
складывание	4-73

И

идентификационный номер автомобиля (VIN)	9-14
Имобилайзер	4-20
интеллектуальная бесступенчатая трансмиссия (IVT)	6-47
диапазоны переключения передач	6-49
Предупредительно сообщение трансмиссии с двойным сцеплением	6-48
работа интеллектуальной бесступенчатой трансмиссии (IVT)	6-47
система блокировки переключения передач	6-52
снятие блокировки переключения передач	6-53
интеллектуальная система открытия багажника (для 4-дверных автомобилей)	4-39
как отключить функцию интеллектуального открывания багажника	4-41

как пользоваться интеллектуальной системой открытия багажника	4-39	запуск двигателя	6-18
область обнаружения	4-42	Положение кнопки «ENGINE START/STOP» (Запуск/остановка двигателя)	6-14
интеллектуальный ключ	4-12	комбинация приборов	4-75
интеллектуальный круиз-контроль (SCC)	6-156	индикатор переключения передач	4-83
датчик обнаружения	6-156	приборы	4-77
неисправность и ограничения функции	6-169	Управление ЖК-дисплеем	4-77
ограничения работы функции	6-170	управление комбинаций приборов	4-76
параметры функций	6-157	круиз-контроль (СС)	6-152
работа функции	6-161	работа функции	6-152
информационно-развлекательная система	5-2	крышка заливной горловины топливного бака	4-56
аудиосистема	5-2	закрывание	4-57
аудиосистема (без сенсорного экрана)	5-7	открывание	4-56
значки состояния системы	5-38		
медиаплеер	5-20		
радио	5-15		
характеристики	5-39		
ЭКСТРЕННЫЙ ВЫЗОВ ЭРА-ГЛОНАСС	5-38		
bluetooth	5-25		
<hr/>			
К		Л	
капот	4-53	лампы освещения	8-91
закрывание	4-55	меры предосторожности при замене лампы	8-91
открывание	4-53	люк в крыше	4-60
карман на спинке сиденья	3-15	автоматическое изменение направления	4-62
ключи	4-7	открытие под наклоном и закрытие	4-61
дистанционный ключ	4-8	открытие со сдвигом и закрытие	4-62
замена батарейки	4-7	сброс настроек	4-63
интеллектуальный ключ	4-12	солнцезащитная шторка	4-60
механический ключ	4-11	люк в крыше и рециркуляция воздуха в салоне	4-185
кнопка блокировки стеклоподъемника	4-51		
Кнопка «ENGINE START/STOP» (Запуск/остановка двигателя)	6-14		
выключение бензинового двигателя	6-21		
<hr/>			
		М	
		маршрутный компьютер	4-104
		информация о поездке (для приборной панели типа А)	4-104
		информация о поездке (маршрутный компьютер) (для приборной панели типа В)	4-108
		масса автомобиля	6-220

механическая коробка передач	6-22	дневные ходовые огни (DRL)	4-140
использование сцепления	6-24	использование указателей поворота и смены полосы движения	4-144
приемы правильного вождения	6-25	противотуманные фары	4-145
работа механической коробки передач	6-22	регулятор угла наклона головных фар	4-151
монитор заднего вида (RVM)	4-125	управление освещением	4-141
вид сзади	4-126	функция автоматического переключения фар дальнего света (НВА)	4-147
датчик обнаружения неисправности и ограничения функции	4-127	функция задержки выключения фар	4-139
моторное масло	8-37	функция приветственной подсветки фарами	4-140
замена моторного масла и фильтра	8-39	Функция экономии заряда аккумулятора	4-139
проверка уровня моторного масла	8-37	особые условия движения	6-210
моторный отсек	8-7	движение в дождливую погоду	6-212
Мощность лампы	9-7	движение в ночное время	6-211
		движение по автомагистрали	6-213
		движение по бездорожью	6-213
		движение по затопленным местам	6-213
		опасные условия движения	6-210
		плавное прохождение поворотов	6-211
		раскачивание автомобиля	6-210
		отсек для хранения	4-190
		держатель для солнцезащитных очков	4-191
		отсек для хранения в центральной консоли	4-191
		перчаточный ящик	4-191
		охлаждающая жидкость двигателя	8-40
		замена охлаждающей жидкости	8-44
		проверка уровня охлаждающей жидкости	8-41
		П	
		перегрев двигателя	7-9

переключатель включения/ выключения фронтальной подушки безопасности пассажира	3-68	замена лампы задней противотуманной фары (накаливания) – 5-дверный автомобиль	8-105
плановое техобслуживание	8-14	замена лампы задней противотуманной фары (светодиодная) – 4-дверный автомобиль (тип D)	8-107
неблагоприятные условия эксплуатации	8-31	замена лампы (лампа накаливания) заднего габаритного огня (внутренняя) – 4-дверный автомобиль (тип А, В)	8-103
подогрев сидений	4-194	замена лампы (лампа накаливания) заднего габаритного огня (внутренняя) – 5-дверный автомобиль (тип А)	8-104
подушка безопасности — система пассивной безопасности	3-54	Замена лампы (лампа накаливания) заднего указателя поворота	8-107
боковая подушка безопасности	3-71	замена лампы (накаливания) дополнительного верхнего стоп-сигнала	8-109
датчики столкновения для подушки безопасности	3-76	замена лампы накаливания освещения номерного знака	8-108
Компоненты и функции системы пассивной безопасности	3-61	замена лампы стоп-сигнала и заднего габаритного огня (светодиодная)	8-106
предупреждающая надпись о подушке безопасности	3-85	замена лампы стоп-сигнала (лампа накаливания) – 5-дверный автомобиль (тип А)	8-102
принцип действия подушки безопасности	3-55	замена лампы стоп-сигнала / заднего габаритного фонаря (лампа накаливания) — 4-дверный автомобиль (тип А, В)	8-101
сигнальная лампа подушки безопасности	3-59	положение лампы (спереди)	8-93
фронтальная подушка безопасности водителя и пассажира	3-64	замена лампы габаритного огня / дневных ходовых огней (светодиодная) (передняя фара, тип А)	8-98
шторка безопасности	3-73	замена лампы накаливания переднего указателя поворота (передняя фара типа А)	8-98
полная масса автомобиля	9-5	замена лампы накаливания передней фары типа А (дальний/ ближний свет)	8-97
положение лампы (боковая)	8-96		
замена бокового повторителя указателя поворота (лампа накаливания)	8-100		
замена лампы бокового повторителя указателя поворота (светодиодная)	8-100		
положение лампы (задняя)	8-94		
замена лампы дополнительного верхнего стоп-сигнала	8-109		
замена лампы заднего хода (накаливания)	8-108		
замена лампы задней противотуманной фары (накаливания) – 4-дверный автомобиль (тип В)	8-105		

замена лампы передней противотуманной фары (светодиодной)	8-99
замена лампы передних фар (светодиодные) (передняя фара, тип В)	8-99
регулировка угла наклона головных и передних противотуманных фар (для Европы)	8-114
положения ключа	6-10
выключение двигателя	6-14
запуск двигателя	6-12
положение замка зажигания	6-10
предохранители	8-72
Замена предохранителя на внутренней панели	8-75
описание панели предохранителей/реле	8-79
панель предохранителей сбоку от водителя	8-80
панель с предохранителями в моторном отсеке	8-84
панель с предохранителями в моторном отсеке (крышка клемм аккумулятора)	8-85
предупреждающая надпись о подушке безопасности	3-85
приборы	4-77
принадлежности для аварийных ситуаций	7-33
принадлежности салона	4-192
держатель багажной сетки	4-204
крючок для одежды	4-203
пепельница	4-192
подстаканник	4-193
прикуриватель	4-192
розетка	4-199
сдвижной подлокотник	4-194

Р

Режим рециркуляции	4-187
режим установок	4-90

рекомендуемые смазочные материалы и информация об объемах	9-10
рекомендуемый коэффициент вязкости SAE	9-12
ремни безопасности	3-21
меры предосторожности при обращении с ремнем безопасности	3-34
Ремни безопасности с устройством предварительного натяжения	3-30
система ремней безопасности	3-21
уход за ремнями безопасности	3-37
рулевое колесо	4-65
звуковой сигнал	4-69
обогрев рулевого колеса	4-68
регулировка наклона и вылета рулевого колеса	4-67
электроусилитель рулевого управления (EPS)	4-65

С

сертификационная табличка автомобиля	9-15
сигнал о непристегнутом ремне безопасности водителя	3-22
сигнал о непристегнутом ремне безопасности переднего пассажира	3-23
сигнализация при остановке на дороге	7-3
аварийная световая сигнализация	7-3
сигнальная лампа подушки безопасности	3-59
сигнальные лампы и индикаторы	4-111
индикаторные лампы	4-121
сигнальные лампы	4-111
сиденья	3-3
карман на спинке сиденья	3-15

подголовник (для переднего сиденья)	3-12	Впереди идущий автомобиль отъехал	6-144
регулировка заднего сиденья	3-16	датчик обнаружения	6-144
регулировка переднего сиденья вручную	3-7	неисправность и ограничения функции	6-149
регулировка переднего сиденья электропривод	3-8	ограничения работы функции	6-150
система запоминания положения сиденья водителя (для сидений с электрическим приводом регулировки)	3-10	основные функции	6-144
система беспроводной зарядки смартфонов	4-200	параметры функций	6-145
система дистанционного закрывания/открывания окон	4-52	система контроля давления в шинах (TPMS)	7-11
система интегрированного управления динамикой автомобиля	6-81	настройки системы TPMS	7-12
режим движения	6-81	обзор системы	7-11
система климат-контроля с автоматическим управлением	4-172	признаки низкого давления в шинах	7-13
обогрев и кондиционирование воздуха в автоматическом режиме	4-173	сбой системы контроля давления в шинах TPMS	7-15
обогрев и кондиционирование воздуха в ручном режиме	4-175	система контроля полосы (LFA)	6-175
перевод температур (°C↔°F)	4-179	датчик обнаружения	6-175
система климат-контроля с ручным управлением	4-165	неисправность и ограничения функции	6-179
обогрев и кондиционирование воздуха	4-167	параметры функций	6-176
система кондиционирования	9-6	работа функции	6-177
система контроля безопасного выхода (SEW)	4-29	система предотвращения столкновений при движении задним ходом (RCCA)	6-180
датчик обнаружения	4-30	датчик обнаружения	6-181
неисправность и ограничения функции	4-34	неисправность и ограничения функции	6-188
параметры функций	4-30	ограничения работы функции	6-190
работа функции	4-32	параметры функций	6-181
система контроля внимания водителя (DAW)	6-144	работа функции	6-184
		Система предупреждения о присутствии пассажира на заднем сидении (ROA)	4-28
		система предупреждения о расстоянии при парковке задним ходом (PDW)	4-128
		датчик обнаружения	4-129
		неисправность функции и меры предосторожности	4-131
		параметры функций	4-130
		работа функции	4-130

система предупреждения о расстоянии при парковке передним/задним ходом (PDW)	4-132
датчик обнаружения	4-132
неисправность и ограничения функции	4-136
параметры функций	4-133
работа функции	4-134
система противоугонной сигнализации	4-17
система ручного контроля за ограничениями скорости (MSLA)	6-141
работа функции	6-141
Система снижения токсичности выхлопных газов	8-130
система удержания полосы (LKA)	6-118
датчик обнаружения	6-118
неисправность и ограничения функции	6-123
ограничения работы функции	6-124
параметры функций	6-119
работа функции	6-121
солнцезащитный козырек	4-197
стеклоочистители и стеклоомыватели	4-152
форсунки стеклоомывателя с подогревом	4-155
стояночный тормоз (ручной тип)	8-47
проверка стояночного тормоза	8-47

Т	
табличка компрессора кондиционера	9-17
табличка с характеристиками и давлением шин	9-15
технические характеристики двигателя	9-4

тормозная система	6-56
автоматическое удержание	6-66
включение стояночного тормоза	6-58, 6-61
включение функции автоматического удержания	6-66
неисправность электронного стояночного тормоза	6-65
отключение стояночного тормоза	6-59, 6-62
отключение функции автоматического удержания	6-67
Работа системы ESC	6-74
Работа системы VSM	6-78
система помощи при трогании на подъеме (HAC)	6-77
Система предупреждения об экстренном торможении (ESS)	6-79
стояночный тормоз (ручного типа)	6-58
тормоз с усилителем	6-56
управление устойчивостью автомобиля (VSM)	6-77
электронный контроль устойчивости (ESC)	6-73
электронный стояночный тормоз (EPB)	6-61
трансмиссия с двойным сцеплением (DCT)	6-35
диапазоны переключения передач	6-39
подрулевые переключатели скоростей	6-42
Предупреждения трансмиссии с двойным сцеплением	6-37
работа коробки передач с двумя сцеплениями	6-35
система блокировки переключения передач	6-43
снятие блокировки переключения передач	6-44

У

указатель температуры охлаждающей жидкости двигателя	4-78
указатель уровня топлива	4-79
Управление ЖК-дисплеем	4-77
управление освещением	4-142
уход за внешним видом	8-120
уход за наружными поверхностями	8-120
уход за салоном	8-127

Ф

фронтальная подушка безопасности водителя и пассажира	3-64
функция автоматического переключения фар дальнего света (НВА)	4-147
функция быстрого доступа	3-12
функция устранения обледенения и запотевания лобового стекла	4-181
автоматическая система предотвращения запотевания лобового стекла	4-183
обогреватель стекла	4-187
принцип устранения запотевания	4-189
устранение запотевания внутренней стороны лобового стекла с помощью системы климат-контроля с автоматическим управлением	4-183
устранение запотевания внутренней стороны лобового стекла с помощью системы климат-контроля с ручным управлением	4-182
устранение обледенения внешней стороны лобового стекла с помощью системы климат-контроля с автоматическим управлением	4-183

устранение обледенения внешней стороны лобового стекла с помощью системы климат-контроля с ручным управлением 4-182

Ш

шины и колеса	8-59, 9-8
вращение шин	8-62
замена шин	8-64
шторка безопасности	3-73

Щ

щетки стеклоочистителя	8-51
замена щеток	8-51
осмотр щеток	8-51

Э

экономичная работа	6-207
этикетка с информацией о топливе	9-18
Этикетка с информацией о хладагенте системы кондиционирования воздуха	4-162
этикетка хладагента	9-17

